

ภาคผนวก ค**แบบทดสอบวัดความสามารถทางสติปัญญา 4 ด้าน****แบบสังเกตพฤติกรรมความสามารถทางสติปัญญา 4 ด้าน**

มหาวิทยาลัยราชภัฏบุรีรัมย์
Buriram Rajabhat University

แบบทดสอบชุดที่ 1

ความสามารถของสติปัญญาด้านภาษา

ชื่อ - สกุล.....

ชั้น.....

โรงเรียน.....ตำบล.....

อำเภอ.....จังหวัด.....

สำนักงานเขตพื้นที่การศึกษาประถมศึกษา.....

วันที่ดำเนินการทดสอบ.....

ผู้ดำเนินการทดสอบ.....



คะแนนที่ได้

--

ให้ทำเครื่องหมายกากบาทตามตัวอย่าง

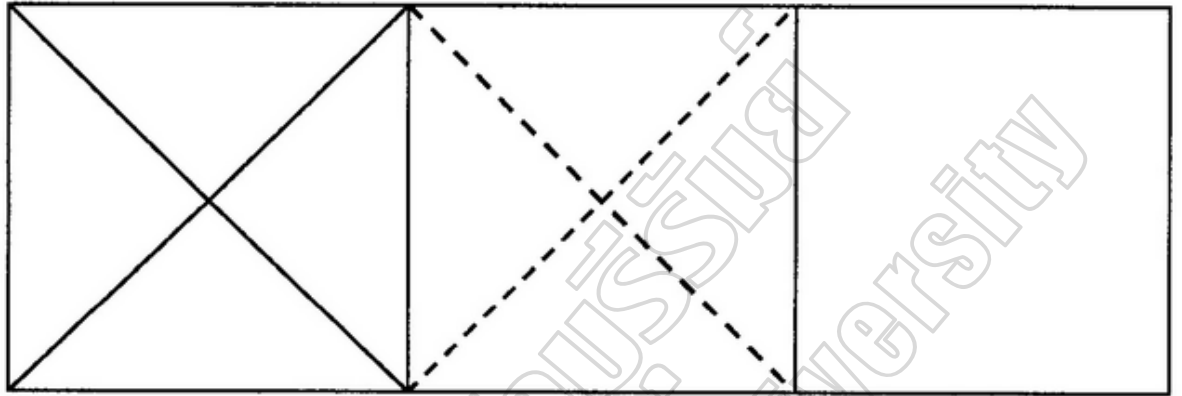

(ข้อตัวอย่าง)

คำสั่ง : กากบาท (×) ทับภาพอวัยวะที่ใช้สำหรับการฟัง

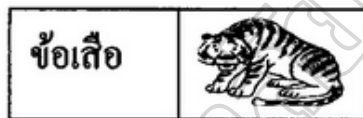

ชุดที่ 1 ความสามารถทางสติปัญญาด้านภาษา

คำชี้แจง : กากบาท (×) ทับภาพที่เป็นส่วนประกอบของร่างกาย

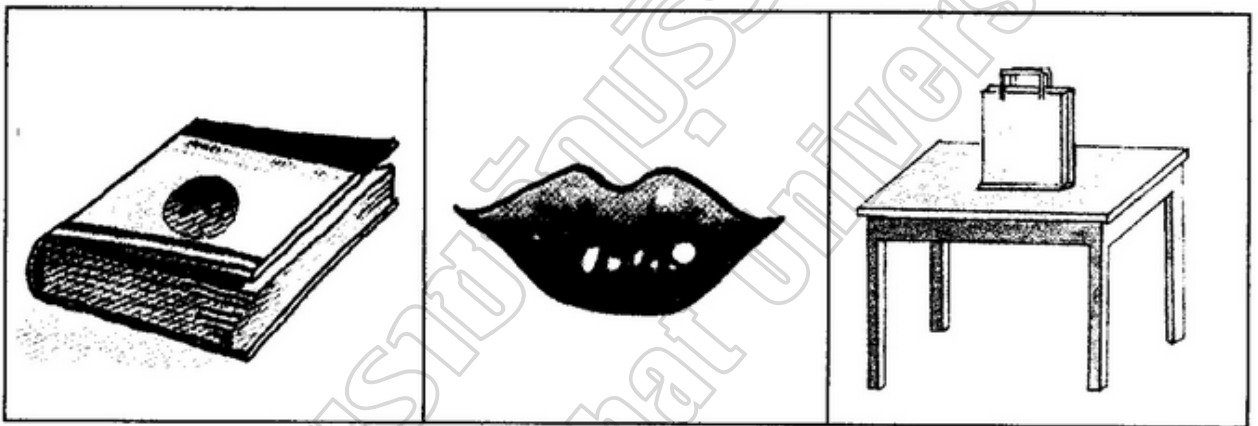
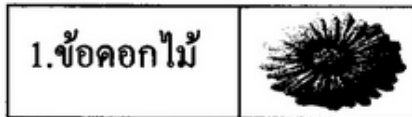

คำสั่ง : กากบาท (×) ทับภาพเด็กกำลังรับประทานอาหาร



คำสั่ง : กากบาท (x) ทับภาพผิด

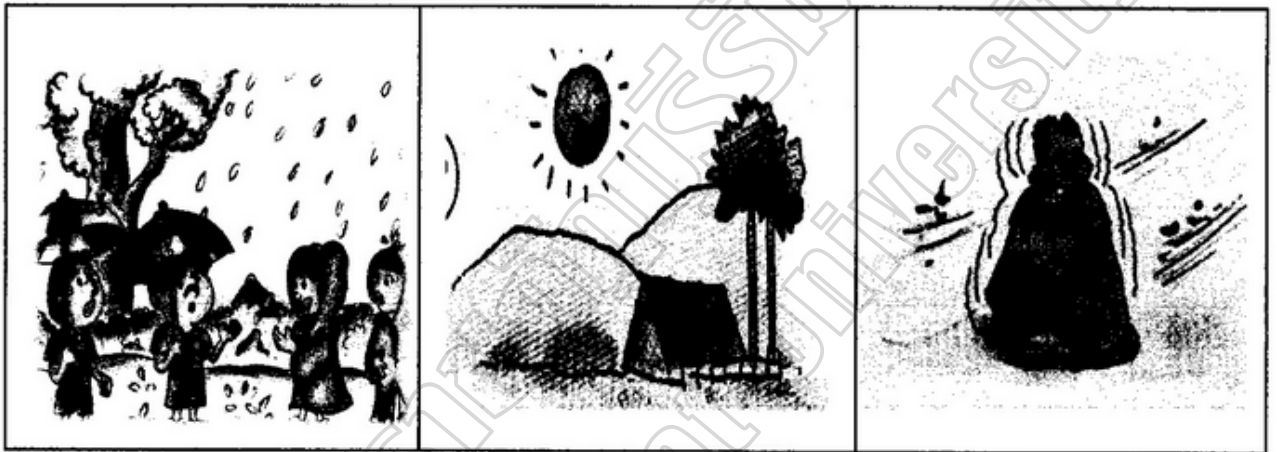

คำสั่ง : กากบาท (x) ทับภาพขนมไทย

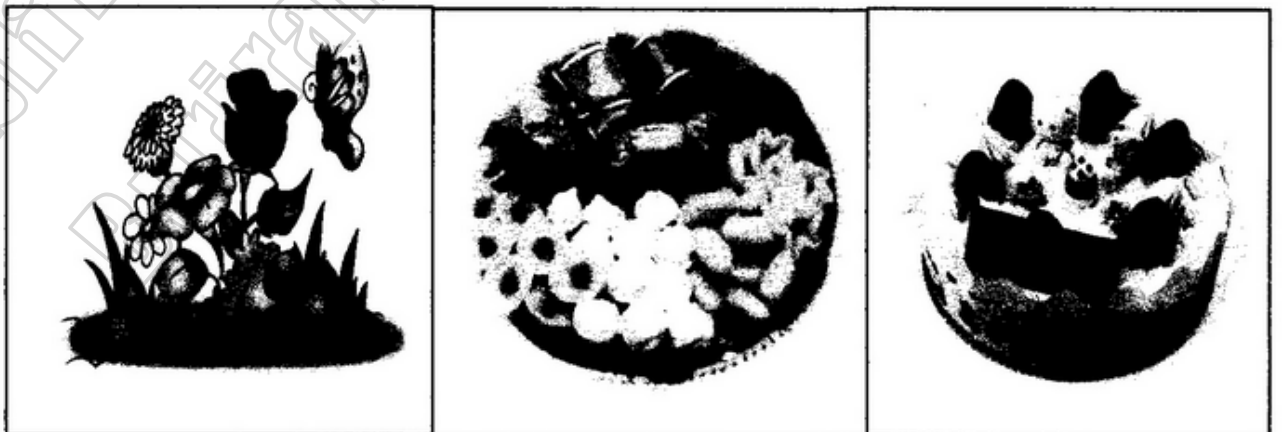

คำสั่ง : กากบาท (x) ทับภาพอาหารที่มีประโยชน์



มหาวิทยาลัยศรี
Buri Ram Rajabhat

แบบทดสอบชุดที่ 2

ความสามารถของสติปัญญาด้านมิติสัมพันธ์

ชื่อ - สกุล.....

ชั้น.....

โรงเรียน..... ตำบล.....

อำเภอ..... จังหวัด.....

สำนักงานเขตพื้นที่การศึกษาประถมศึกษา.....

วันที่ดำเนินการทดสอบ.....

ผู้ดำเนินการทดสอบ.....



คะแนนที่ได้

ให้ทำเครื่องหมายกากบาทตามตัวอย่าง

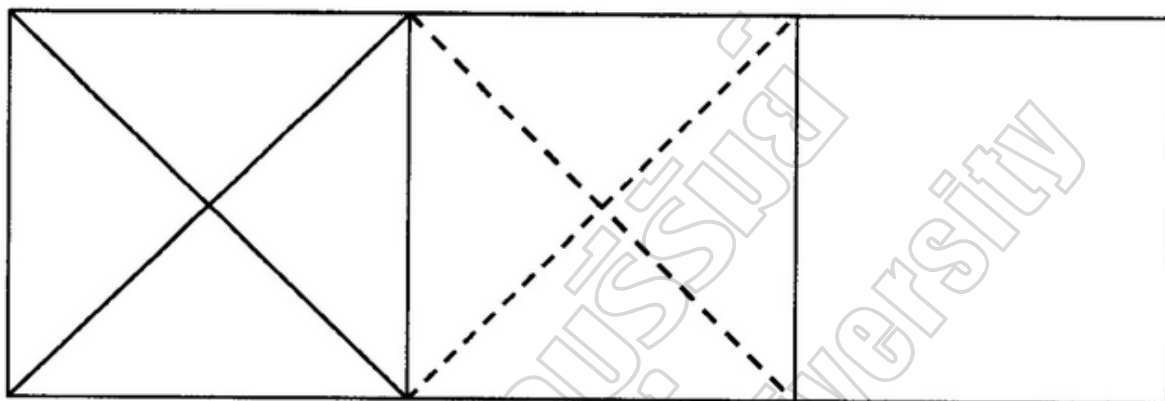

(ข้อตัวอย่าง)

คำสั่ง : กากบาท (x) ทับภาพที่สัมพันธ์กันเหมือนคู่แรก

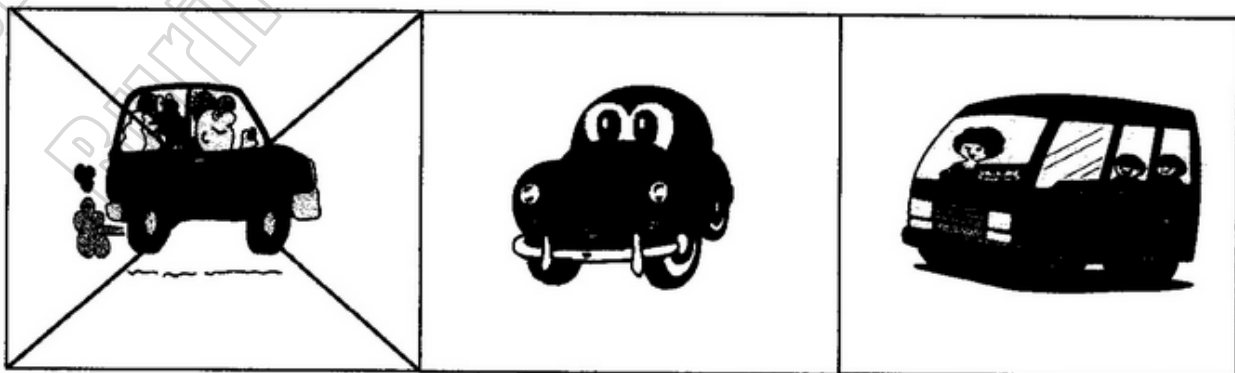
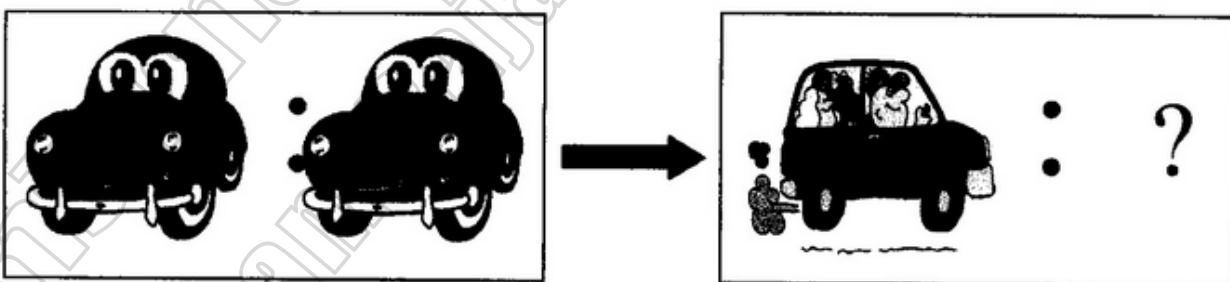

ชุดที่ 2 ความสามารถของสติปัญญาด้านมิติสัมพันธ์

คำสั่ง : กากบาท (×) ทับภาพที่สัมพันธ์กันเหมือนคู่อันดับแรก

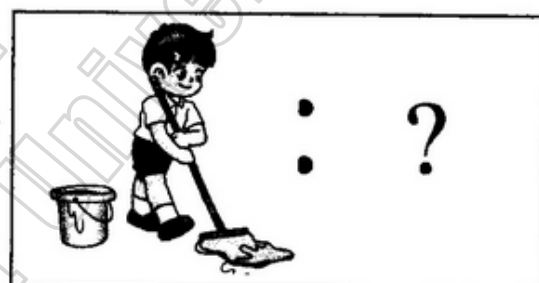
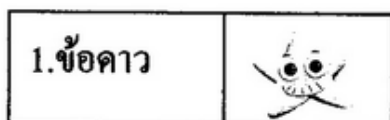

คำสั่ง : กากบาท (x) ทับภาพที่สัมพันธ์กันเหมือนคู่แรก

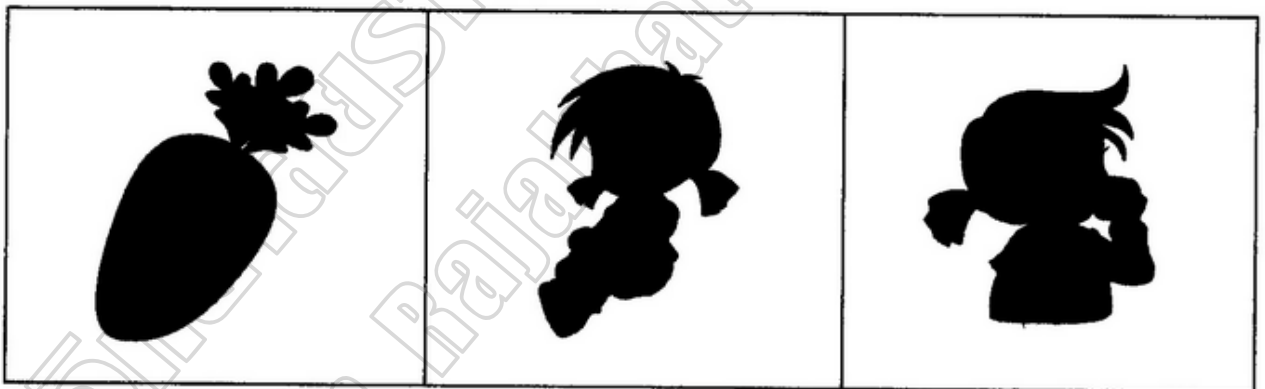
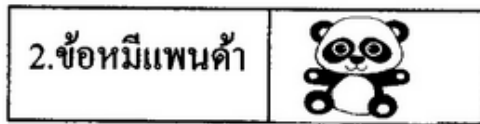

คำสั่ง : กากบาท (x) ทับภาพที่สัมพันธ์กันเหมือนคู่แรก

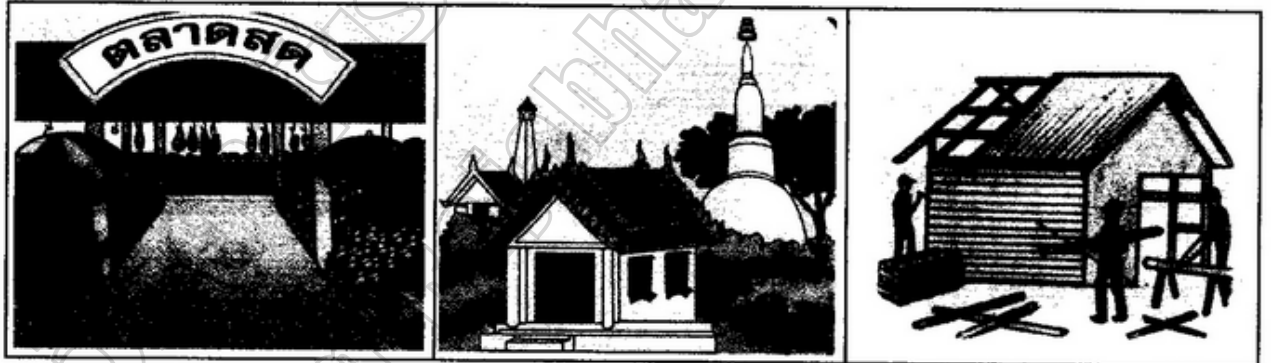

คำสั่ง : กากบาท (x) ทับภาพที่สัมพันธ์กันเหมือนคู่แรก

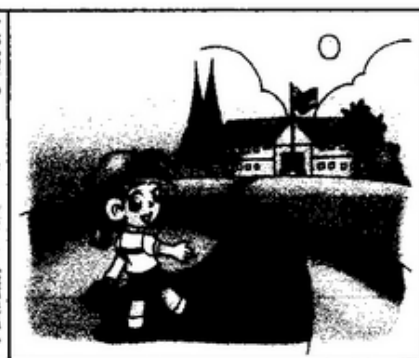
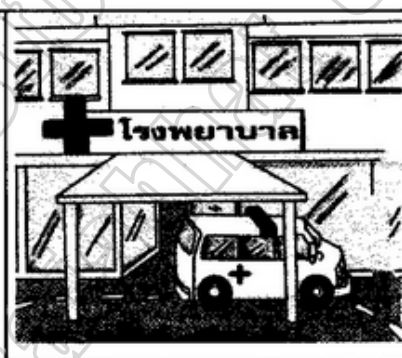
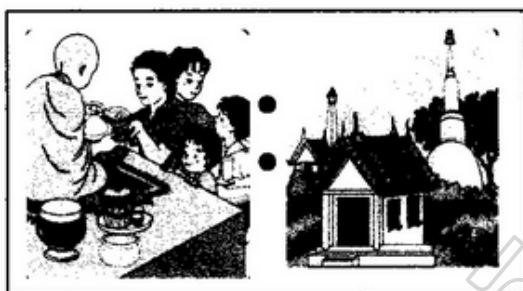

มหาวิทยาลัยบูรพา
Buriram University

คำสั่ง : ตากบาท (x) ทับภาพที่ไม่เข้าพวก

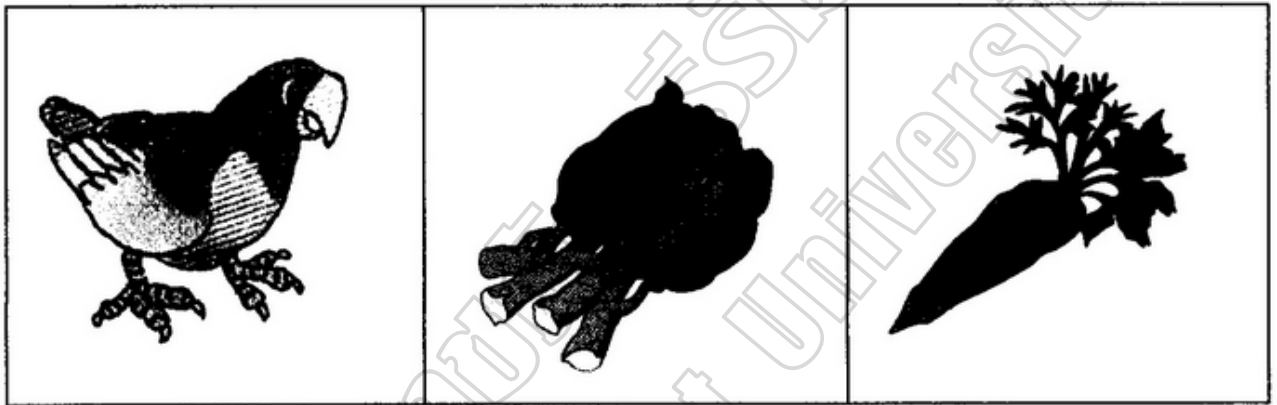
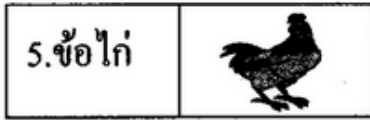

แบบทดสอบชุดที่ 3

ความสามารถของสติปัญญาด้านธรรมชาติ

ชื่อ - สกุล.....

ชั้น.....

โรงเรียน..... ตำบล.....

อำเภอ..... จังหวัด.....

สำนักงานเขตพื้นที่การศึกษาประถมศึกษา.....

วันที่ดำเนินการทดสอบ.....

ผู้ดำเนินการทดสอบ.....



คะแนนที่ได้

--

แบบทดสอบชุดที่ 3 ความสามารถของสติปัญญาด้านธรรมชาติ

คำสั่ง : กากบาท (×) ทับภาพสิ่งแวดล้อมตามธรรมชาติ

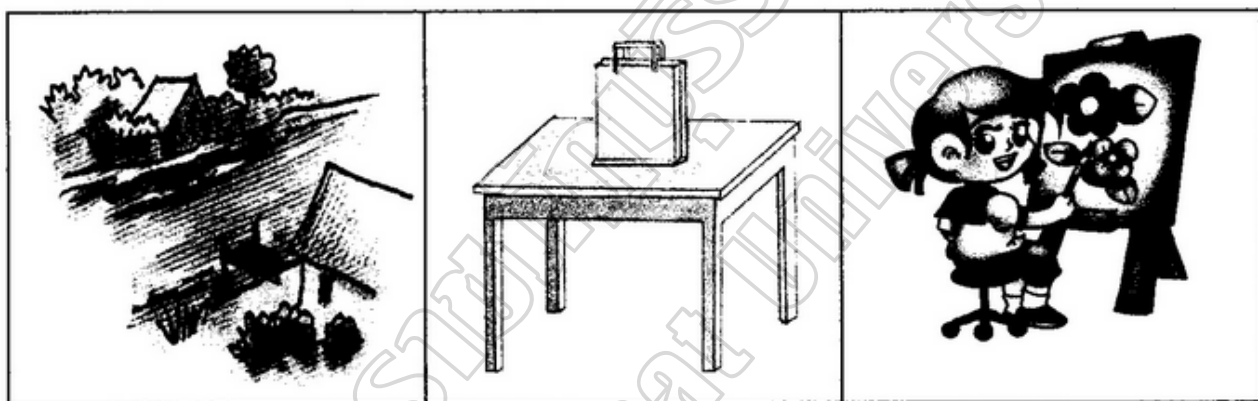

คำสั่ง : กากบาท (×) ทับภาพการอนุรักษ์ธรรมชาติ



คำสั่ง : กากบาท (x) ทับภาพสัตว์ที่พบมากในฤดูฝน



คำสั่ง : กากบาท (x) ทับภาพปรากฏการณ์ธรรมชาติ

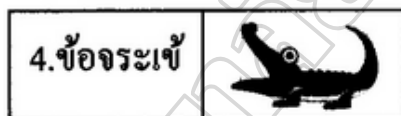

คำสั่ง : ทักบาท (x) ทักบาทกลางวัน

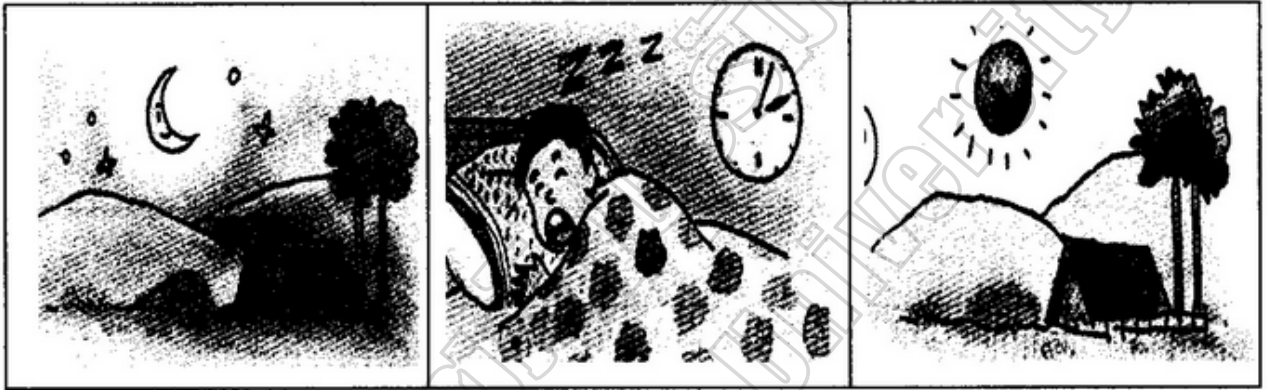
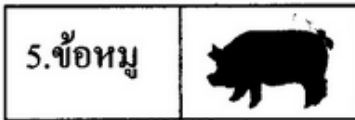

มหาวิทยาลัยราชภัฏ
Buriram Rajabhat

แบบทดสอบชุดที่ 4

ความสามารถของสติปัญญาด้านตรรกะ/คณิตศาสตร์

ชื่อ - สกุล.....

ชั้น.....

โรงเรียน.....ตำบล.....

อำเภอ.....จังหวัด.....

สำนักงานเขตพื้นที่การศึกษาประถมศึกษา.....

วันที่ดำเนินการทดสอบ.....

ผู้ดำเนินการทดสอบ.....



คะแนนที่ได้

ให้ทำเครื่องหมายกากบาทตามตัวอย่าง

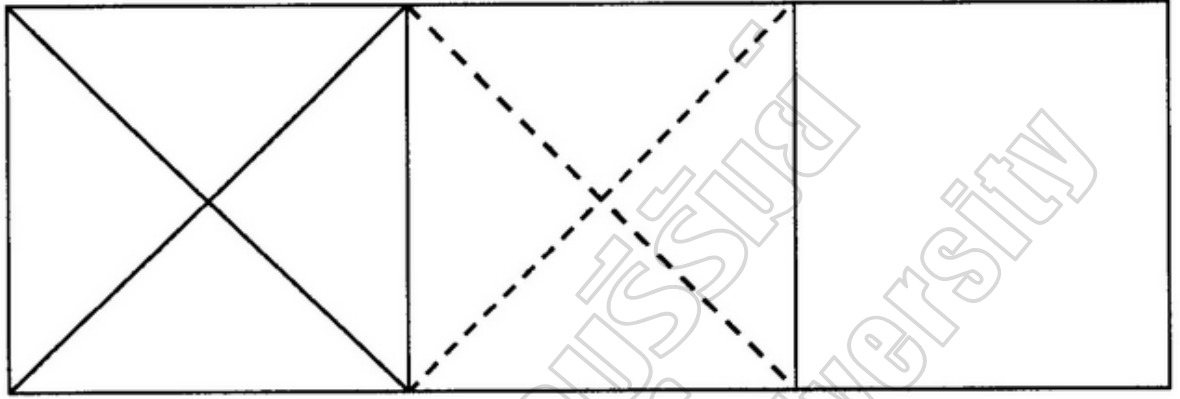

(ข้อตัวอย่าง)

คำสั่ง : กากบาท (×) ทับภาพที่แตกต่างจากภาพอื่น



แบบทดสอบชุดที่ 4 ความสามารถของสติปัญญาด้านตรรกะ / คณิตศาสตร์

คำสั่ง : กากบาท (×) ทับภาพที่แตกต่างจากภาพอื่น

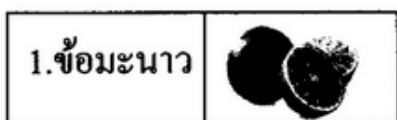

คำสั่ง : กากบาท (×) ทับภาพสัตว์ที่มีน้ำหนักมากที่สุด

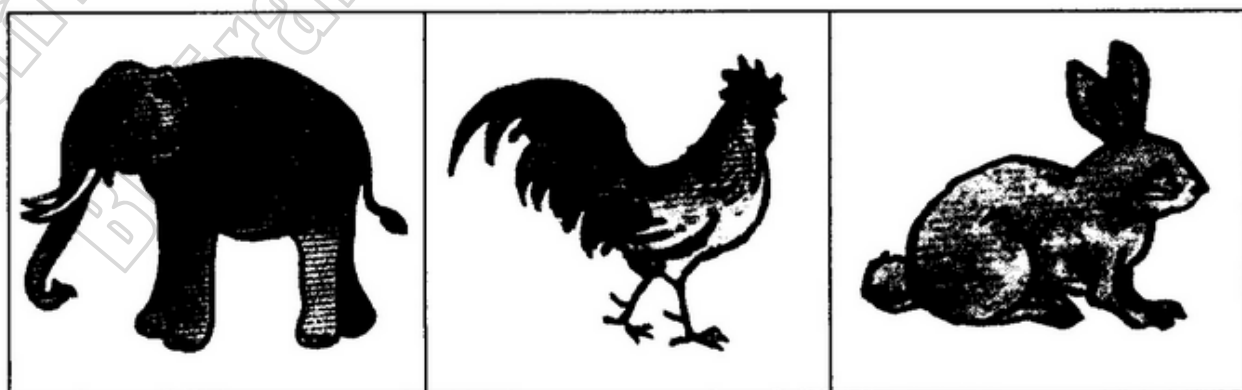
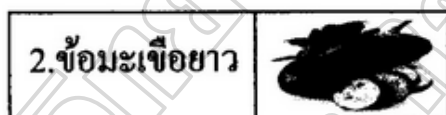

คำสั่ง : กากบาท (×) ทับภาพเด็กที่สูงที่สุด

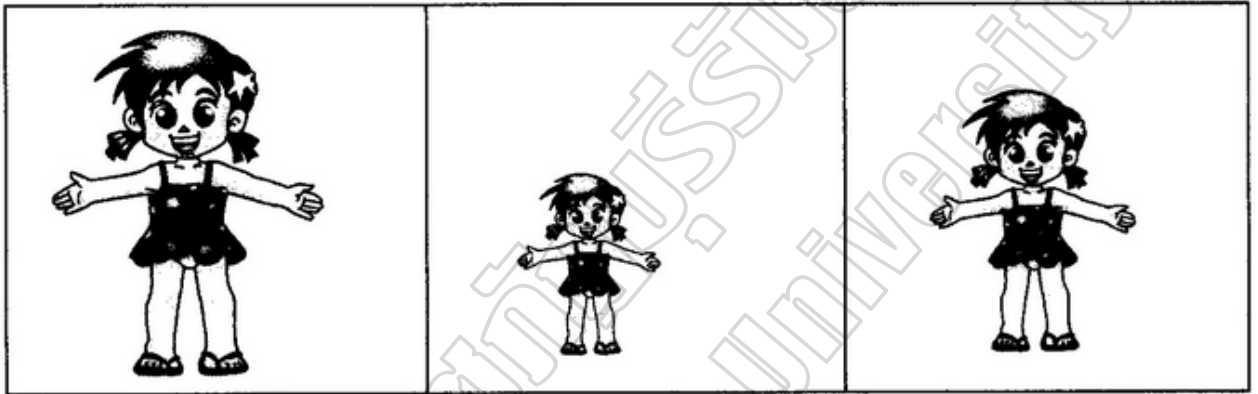
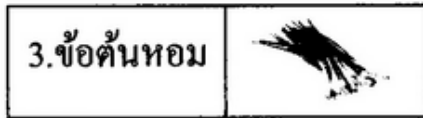

คำสั่ง : กากบาท (×) ทับภาพร่มที่มีจำนวนมากที่สุด



คำสั่ง : ทักภาพที่มีจำนวนเท่ากับ 10

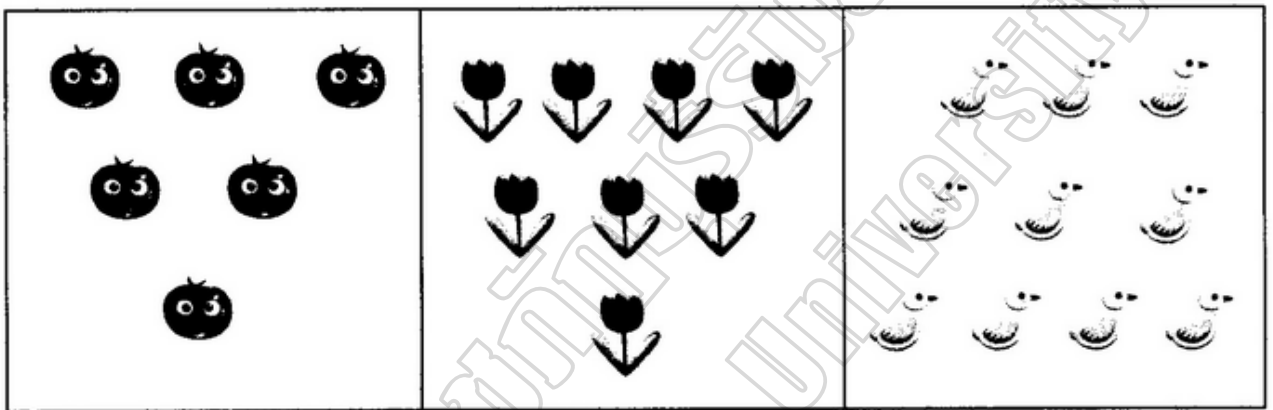

คู่มือดำเนินการใช้แบบสังเกตพฤติกรรมความสามารถทางสติปัญญา

1. คำชี้แจง

แบบสังเกตพฤติกรรมความสามารถทางสติปัญญา ประกอบด้วย 4 ด้าน ดังนี้

- 1.1 แบบสังเกตพฤติกรรมความสามารถของสติปัญญาด้านร่างกาย
- 1.2 แบบสังเกตพฤติกรรมความสามารถของสติปัญญาด้านดนตรี
- 1.3 แบบสังเกตพฤติกรรมความสามารถของสติปัญญาด้านการเข้าใจตนเอง
- 1.4 แบบสังเกตพฤติกรรมความสามารถของสติปัญญาด้านมนุษยสัมพันธ์

2. ข้อปฏิบัติ

2.1 เขียนชื่อผู้สังเกต ชื่อเด็ก วัน เดือน ปี และเวลาที่สังเกต

2.2 ผู้วิจัยและผู้ช่วยวิจัยทำการสังเกตเด็กทั้ง 15 คน โดยสังเกตครั้งละ 1 คน คนละ 5 นาที

ในเวลาเดียวกัน ในช่วงกิจกรรมเสริมประสบการณ์และกิจกรรมสร้างสรรค์

3. การให้คะแนน

3.1 เมื่อเด็กแสดงพฤติกรรมตรงกับรายการใดและระดับคะแนนตรงกับข้อใดให้ทำเครื่องหมาย/ลงในช่องนั้น โดยทำการบันทึกลงในแบบสังเกตพฤติกรรมความสามารถทางสติปัญญาเพื่อการเรียนรู้ทั้ง 4 ด้าน ดังนี้

ช่องระดับคะแนน 3 บันทึกเมื่อเด็กเกิดพฤติกรรมความสามารถทางสติปัญญาเพื่อการเรียนรู้ทั้ง 4 ด้าน โดยไม่มีผู้อื่นบอกให้แสดงพฤติกรรม

ช่องระดับคะแนน 2 บันทึกเมื่อเด็กเกิดพฤติกรรมความสามารถทางสติปัญญาเพื่อการเรียนรู้ทั้ง 4 ด้าน โดยมีผู้อื่นบอกให้แสดงพฤติกรรม

ช่องระดับคะแนน 1 บันทึกเมื่อเด็กไม่แสดงพฤติกรรมความสามารถทางสติปัญญาเพื่อการเรียนรู้ทั้ง 4 ด้าน

3.2 เครื่องหมาย/ ในช่องระดับคะแนนใดก็ให้คะแนนเท่ากับช่องคะแนนในช่องนั้น เช่น ในช่องระดับคะแนน 1 เท่ากับ 1 คะแนน ช่องระดับคะแนน 2 เท่ากับ 2 คะแนน ช่องระดับคะแนน 3 เท่ากับ 3 คะแนน

แบบสังเกตพฤติกรรมความสามารถทางพหุปัญญาเพื่อการเรียนรู้

ชื่อ..... ชั้นปีที่..... เรื่อง.....

ผู้สังเกต..... วัน/เดือน/ปี ที่สังเกต.....

คำชี้แจง ให้ใส่เครื่องหมาย (/) แสดงจำนวนครั้งที่นักเรียนแสดงพฤติกรรมในช่วงระดับคุณภาพ
ที่พฤติกรรมปรากฏ

สติปัญญา	ความสามารถที่ปรากฏ	ระดับพฤติกรรม			แนวทางการประเมิน
		3	2	1	
1. ด้านร่างกาย (Bodily Kinesthetic)	1.1 ควบคุมการเคลื่อนไหวร่างกายได้ (กล้ามเนื้อมัดใหญ่)				3 หมายถึง ทรงตัวได้ดี ย้อนตัวหรือยืดหยุ่นได้ดีและเคลื่อนไหวร่างกายไปในทิศทางต่างๆ ได้คล่องแคล่วและถูกต้อง 2 หมายถึง ทรงตัวได้ ย้อนตัวหรือยืดหยุ่นได้ และเคลื่อนไหวร่างกายไปในทิศทางต่างๆ ได้ แต่ขาดความคล่องแคล่วว่องไวไม่แสดงพฤติกรรม 1 หมายถึง ไม่แสดงพฤติกรรม
	1.2 การควบคุมการเคลื่อนไหวของร่างกายได้ครบองค์ประกอบ ได้แก่ พื้นที่ ระดับ ทิศทางและจังหวะ				3 หมายถึง เคลื่อนไหวร่างกายได้ครบองค์ประกอบอย่างคล่องแคล่วและถูกต้อง 2 หมายถึง เคลื่อนไหวร่างกายได้แต่ขาดองค์ประกอบที่สำคัญหรือขาดความคล่องแคล่วว่องไว 1 หมายถึง ไม่แสดงพฤติกรรม
	1.3 การใช้ร่างกายแสดงท่าทางต่างๆ				3 หมายถึง ใช้ร่างกายแสดงท่าทางได้คล่องแคล่วและว่องไว 2 หมายถึง ใช้ร่างกายแสดงท่าทางได้ 1 หมายถึง ไม่แสดงพฤติกรรม

สติปัญญา	ความสามารถที่ปรากฏ	ระดับ พฤติกรรม			แนวทางการประเมิน
		3	2	1	
2. ด้านดนตรี (Musical Rhythmic)	2.1 มีปฏิริยาโต้ตอบต่อ จังหวะและเสียงเพลง				3 หมายถึง แสดงท่าทางต่างๆ ตามจังหวะ หรือตามเสียงเพลง ได้ทันที เมื่อได้ยิน เสียงเพลงหรือได้ยินจังหวะของดนตรีได้ ด้วยตนเองไม่ได้รับการชี้แนะ 2 หมายถึง แสดงท่าทางต่างๆตามจังหวะ หรือตามเสียงเพลง เมื่อได้ยินเสียงเพลงหรือ จังหวะของดนตรีโดยได้รับการชี้แนะ 1 หมายถึง ไม่แสดงพฤติกรรม
	2.2 แสดงท่าทางตามจังหวะ และสัญญาณ				3 หมายถึง แสดงท่าทางต่างๆตามจังหวะ/ สัญญาณ ได้อย่างสอดคล้องและคล่องแคล่ว 2 หมายถึง แสดงท่าทางตามจังหวะ/สัญญาณ ได้ แต่ขาดความคล่องแคล่ว 1 หมายถึง ไม่แสดงพฤติกรรม
	2.3 ร้องเพลงและแสดง ท่วงท่าประกอบ				3 หมายถึง ร้องเพลงและแสดงท่วงท่า ประกอบได้ด้วยตนเองไม่ได้รับการชี้แนะ 2 หมายถึง ร้องเพลงและแสดงแสดงท่วงท่า ประกอบได้โดยการรับการชี้แนะ 1 หมายถึง ไม่แสดงพฤติกรรม
3. ด้านเข้าใจ ตนเอง (Interpersonal)	3.1 มีความรับผิดชอบต่อ หน้าที่				3 หมายถึง รับผิดชอบต่อหน้าที่ และงานที่ ได้รับมอบหมายได้โดยไม่ได้รับการชี้แนะ 2 หมายถึง รับผิดชอบต่อหน้าที่และงานที่ ได้รับมอบหมาย โดยรับการชี้แนะ 1 หมายถึง ไม่แสดงพฤติกรรม

สติปัญญา	ความสามารถที่ปรากฏ	ระดับพฤติกรรม			แนวทางการประเมิน
		3	2	1	
3. ด้านเข้าใจตนเอง (Interpersonal)	3.2 กล้าแสดงออกและมีความมั่นใจ				3 หมายถึง แสดงการพูด แสดงการกระทำตามความคิดของตนด้วยความกล้าหาญไม่เขินอาย 2 หมายถึง แสดงการพูด การกระทำโดยได้รับการชี้แนะ 1 หมายถึง ไม่แสดงพฤติกรรม
	3.3 ทำงานอย่างมีเป้าหมาย				3 หมายถึง บอกเป้าหมายของการทำงานได้อย่างเหมาะสม โดยไม่ได้รับการชี้แนะ 2 หมายถึง บอกเป้าหมายของการทำงานได้อย่างเหมาะสม โดยได้รับการชี้แนะ 1 หมายถึง ไม่แสดงพฤติกรรม
4. ด้านมนุษยสัมพันธ์ (Interpersonal)	4.1 ทำงานเป็นกลุ่ม				3 หมายถึง ให้ความช่วยเหลือและร่วมมือในการทำกิจกรรมต่างๆกับกลุ่มด้วยตนเอง โดยไม่ได้รับการชี้แนะ 2 หมายถึง ให้ความช่วยเหลือและร่วมมือในการทำกิจกรรมต่างๆกับกลุ่ม โดยได้รับการชี้แนะ 1 หมายถึง ไม่แสดงพฤติกรรม
	4.2 เอื้อเฟื้อและแบ่งปัน				3 หมายถึง ให้ความเอื้อเฟื้อและแบ่งปันสิ่งของต่อผู้อื่นด้วยความเต็มใจด้วยตนเอง โดยไม่ได้รับการชี้แนะ 2 หมายถึง ให้ความเอื้อเฟื้อและแบ่งปันสิ่งของต่อผู้อื่น โดยได้รับการชี้แนะ 1 หมายถึง ไม่แสดงพฤติกรรม

สติปัญญา	ความสามารถที่ปรากฏ	ระดับ พฤติกรรม			แนวทางการประเมิน
		3	2	1	
4. ด้านมนุษยสัมพันธ์ (Interpersonal)	4.3 มีปฏิสัมพันธ์ที่ดีกับผู้อื่น				3 หมายถึง แสดงการติดต่อสื่อสาร สัมพันธ์กับผู้อื่นด้วยไมตรี โดยไม่ได้รับการชี้แนะ 2 หมายถึง แสดงการติดต่อสื่อสาร สัมพันธ์กับผู้อื่นด้วยไมตรี โดยได้รับการชี้แนะ 1 หมายถึง ไม่แสดงพฤติกรรม

ภาคผนวก ง

แบบสอบถามความพึงพอใจของเด็กที่ได้รับการจัดประสบการณ์โดยใช้ชุดกิจกรรมการจัด
ประสบการณ์ตามรูปแบบทหุปัญญาเพื่อการเรียนรู้เพื่อพัฒนาความสามารถทางสติปัญญา
สำหรับเด็กปฐมวัยชั้นอนุบาลปีที่ 2

แบบสอบถามความพึงพอใจของเด็กปฐมวัยที่มีต่อการจัดประสบการณ์โดยใช้ชุดกิจกรรม
การจัดประสบการณ์ตามรูปแบบพหุปัญญาเพื่อการเรียนรู้เพื่อพัฒนาความสามารถ
ทางสติปัญญาสำหรับเด็กปฐมวัยชั้นอนุบาลปีที่ 2



















ชื่อ.....สกุล.....

คำชี้แจง : ให้เด็กระบายสีลงในช่องภาพตามระดับความพึงพอใจเพียงข้อละ 1 ช่องเท่านั้น
ตามความเป็นจริง โดยครูสัมภาษณ์เด็กเป็นรายบุคคล
ความพึงพอใจในระดับต่างๆ มีความหมายดังนี้

 3 หมายถึง พึงพอใจมาก

 2 หมายถึง พึงพอใจปานกลาง

 1 หมายถึง พึงพอใจน้อย

ตัวชี้วัดความพึงพอใจ	ระดับความพึงพอใจ		
	 3 (มาก)	 2 (ปานกลาง)	 1 (น้อย)
1. มีความสุขกับการเรียนโดยใช้ชุดกิจกรรมการจัดประสบการณ์ตามรูปแบบพหุปัญญาเพื่อการเรียนรู้			
2. มีส่วนร่วมในการจัดกิจกรรม			
3. เนื้อหาไม่ยากเกินไป			
4. ทำแบบทดสอบในระหว่างเรียนได้			
5. เวลาในการทำแบบทดสอบเหมาะสม			
สรุปคะแนน			
เฉลี่ย			

ภาคผนวก จ

- คะแนนประเมินความเหมาะสมของชุดกิจกรรมการจัประสบการณ์ตามรูปแบบทหุปัญญาเพื่อการเรียนรู้เพื่อพัฒนาความสามารถทางสติปัญญาสำหรับเด็กปฐมวัยชั้นอนุบาลปีที่ 2
- แบบประเมินความเหมาะสมของชุดกิจกรรมการจัประสบการณ์ตามรูปแบบทหุปัญญาเพื่อการเรียนรู้เพื่อพัฒนาความสามารถทางสติปัญญาสำหรับเด็กปฐมวัยชั้นอนุบาลปีที่ 2

ตารางผนวก 1 คะแนนประเมินความเหมาะสมของชุดกิจกรรมการจัดประสบการณ์ตามรูปแบบ
พหุปัญญาเพื่อการเรียนรู้เพื่อพัฒนาความสามารถทางสติปัญญาสำหรับเด็กปฐมวัยชั้นอนุบาลปีที่ 2
ชุดที่ 1 เรื่อง ผ่นจำ

คำชี้แจง คะแนนมี 5 ระดับ คือ

ระดับ 5	หมายถึง	เหมาะสมมากที่สุด
ระดับ 4	หมายถึง	เหมาะสมมาก
ระดับ 3	หมายถึง	เหมาะสมปานกลาง
ระดับ 2	หมายถึง	เหมาะสมน้อย
ระดับ 1	หมายถึง	เหมาะสมน้อยที่สุด

ที่	รายการ	คะแนน ความคิดเห็น ผู้เชี่ยวชาญคนที่			รวม	\bar{X}	ระดับ ความคิดเห็น
		1	2	3			
1	ชุดกิจกรรมเหมาะสมกับวัยของเด็ก	5	5	5	15	5	เหมาะสมมากที่สุด
2	ใช้ภาษาเข้าใจง่าย สื่อความหมายชัดเจน	5	5	4	14	4.66	เหมาะสมมากที่สุด
3	กิจกรรมหลากหลาย น่าสนใจ	5	5	5	15	5	เหมาะสมมากที่สุด
4	เนื้อหาเป็นไปตามลำดับขั้นของการ เรียนรู้	5	4	5	14	4.66	เหมาะสมมากที่สุด
5	เด็กได้ลงมือปฏิบัติด้วยตนเอง	5	5	5	15	5	เหมาะสมมากที่สุด
6	มีสื่อการเรียนรู้ที่หลากหลาย	5	4	5	14	4.66	เหมาะสมมากที่สุด
7	มีการใช้สื่อการเรียนรู้ที่เหมาะสมกับวัย และเนื้อหา	4	5	5	14	4.66	เหมาะสมมากที่สุด
8	มีกระบวนการวัดผลประเมินผลที่ชัดเจน	5	5	5	15	5	เหมาะสมมากที่สุด
9	แบบทดสอบท้ายชุดกิจกรรมมีความยาก ง่ายพอเหมาะ	5	5	5	15	5	เหมาะสมมากที่สุด
10	ส่งเสริมความสามารถทางสติปัญญา	5	5	5	15	5	เหมาะสมมากที่สุด
ค่าเฉลี่ยรวม						4.86	เหมาะสมมากที่สุด

ตารางผนวก 2 คะแนนประเมินความเหมาะสมของชุดกิจกรรมการจัดประสบการณ์ตามรูปแบบ
พหุปัญญาเพื่อการเรียนรู้เพื่อพัฒนาความสามารถทางสติปัญญาสำหรับเด็กปฐมวัยชั้นอนุบาลปีที่ 2
ชุดที่ 2 เรื่อง ข้าว

คำชี้แจง คะแนนมี 5 ระดับ คือ

ระดับ 5 หมายถึง เหมาะสมมากที่สุด

ระดับ 4 หมายถึง เหมาะสมมาก

ระดับ 3 หมายถึง เหมาะสมปานกลาง

ระดับ 2 หมายถึง เหมาะสมน้อย

ระดับ 1 หมายถึง เหมาะสมน้อยที่สุด

ที่	รายการ	คะแนน ความคิดเห็น ผู้เชี่ยวชาญคนที่			รวม	\bar{X}	ระดับ ความคิดเห็น
		1	2	3			
1	ชุดกิจกรรมเหมาะสมกับวัยของเด็ก	4	5	5	14	4.66	เหมาะสมมากที่สุด
2	ใช้ภาษาเข้าใจง่าย สื่อความหมายชัดเจน	5	5	5	15	5	เหมาะสมมากที่สุด
3	กิจกรรมหลากหลาย น่าสนใจ	5	4	4	13	4.33	เหมาะสมมาก
4	เนื้อหาเป็นไปตามลำดับขั้นของการ เรียนรู้	5	5	4	14	4.66	เหมาะสมมากที่สุด
5	เด็กได้ลงมือปฏิบัติด้วยตนเอง	5	5	5	15	5	เหมาะสมมากที่สุด
6	มีสื่อการเรียนรู้ที่หลากหลาย	4	4	5	14	4.33	เหมาะสมมาก
7	มีการใช้สื่อการเรียนรู้ที่เหมาะสมกับวัย และเนื้อหา	5	5	5	15	5	เหมาะสมมากที่สุด
8	มีกระบวนการวัดผลประเมินผลที่ชัดเจน	5	4	5	14	4.66	เหมาะสมมากที่สุด
9	แบบทดสอบท้ายชุดกิจกรรมมีความยาก ง่ายพอเหมาะ	5	5	5	15	5	เหมาะสมมากที่สุด
10	ส่งเสริมความสามารถทางสติปัญญา	5	5	5	15	5	เหมาะสมมากที่สุด
ค่าเฉลี่ยรวม						4.76	เหมาะสมมากที่สุด

ตารางผนวก 3 คะแนนประเมินความเหมาะสมของชุดกิจกรรมการจัดประสบการณ์ตามรูปแบบ
พหุปัญญาเพื่อการเรียนรู้เพื่อพัฒนาความสามารถทางสติปัญญาสำหรับเด็กปฐมวัยชั้นอนุบาลปีที่ 2
ชุดที่ 3 เรื่อง ประสาทสัมผัสทั้ง 5

คำชี้แจง คะแนนมี 5 ระดับ คือ

ระดับ 5 หมายถึง เหมาะสมมากที่สุด

ระดับ 4 หมายถึง เหมาะสมมาก

ระดับ 3 หมายถึง เหมาะสมปานกลาง

ระดับ 2 หมายถึง เหมาะสมน้อย

ระดับ 1 หมายถึง เหมาะสมน้อยที่สุด

ที่	รายการ	คะแนน			รวม	\bar{X}	ระดับ ความคิดเห็น
		ความคิดเห็น					
		ผู้เชี่ยวชาญคนที่ 1	ผู้เชี่ยวชาญคนที่ 2	ผู้เชี่ยวชาญคนที่ 3			
1	ชุดกิจกรรมเหมาะสมกับวัยของเด็ก	5	5	5	15	5	เหมาะสมมากที่สุด
2	ใช้ภาษาเข้าใจง่าย สื่อความหมายชัดเจน	5	5	5	15	5	เหมาะสมมากที่สุด
3	กิจกรรมหลากหลาย น่าสนใจ	5	4	5	14	4.66	เหมาะสมมากที่สุด
4	เนื้อหาเป็นไปตามลำดับขั้นของการเรียนรู้	5	5	5	15	5	เหมาะสมมากที่สุด
5	เด็กได้ลงมือปฏิบัติด้วยตนเอง	5	5	5	15	5	เหมาะสมมากที่สุด
6	มีสื่อการเรียนรู้ที่หลากหลาย	5	5	5	15	5	เหมาะสมมากที่สุด
7	มีการใช้สื่อการเรียนรู้ที่เหมาะสมกับวัยและเนื้อหา	4	5	5	14	4.66	เหมาะสมมากที่สุด
8	มีกระบวนการวัดผลประเมินผลที่ชัดเจน	5	4	5	14	4.66	เหมาะสมมากที่สุด
9	แบบทดสอบท้ายชุดกิจกรรมมีความยากง่ายพอเหมาะ	5	5	5	15	5	เหมาะสมมากที่สุด
10	ส่งเสริมความสามารถทางสติปัญญา	5	5	5	15	5	เหมาะสมมากที่สุด
ค่าเฉลี่ยรวม						4.89	เหมาะสมมากที่สุด

ตารางผนวก 4 คะแนนประเมินความเหมาะสมของชุดกิจกรรมการจัดประสบการณ์ตามรูปแบบ
พหุปัญญาเพื่อการเรียนรู้เพื่อพัฒนาความสามารถทางสติปัญญาสำหรับเด็กปฐมวัยชั้นอนุบาลปีที่ 2
ชุดที่ 4 เรื่อง ร่างกายของเรา

คำชี้แจง คะแนนมี 5 ระดับ คือ

ระดับ 5 หมายถึง เหมาะสมมากที่สุด

ระดับ 4 หมายถึง เหมาะสมมาก

ระดับ 3 หมายถึง เหมาะสมปานกลาง

ระดับ 2 หมายถึง เหมาะสมน้อย

ระดับ 1 หมายถึง เหมาะสมน้อยที่สุด

ที่	รายการ	คะแนน ความคิดเห็น ผู้เชี่ยวชาญคนที่			รวม	\bar{X}	ระดับ ความคิดเห็น
		1	2	3			
		1	ชุดกิจกรรมเหมาะสมกับวัยของเด็ก	5			
2	ใช้ภาษาเข้าใจง่าย สื่อความหมายชัดเจน	5	5	5	15	5	เหมาะสมมากที่สุด
3	กิจกรรมหลากหลาย น่าสนใจ	5	5	5	15	5	เหมาะสมมากที่สุด
4	เนื้อหาเป็นไปตามลำดับขั้นของการ เรียนรู้	5	4	5	14	4.66	เหมาะสมมากที่สุด
5	เด็กได้ลงมือปฏิบัติด้วยตนเอง	5	5	5	15	5	เหมาะสมมากที่สุด
6	มีสื่อการเรียนรู้ที่หลากหลาย	5	5	4	14	4.66	เหมาะสมมากที่สุด
7	มีการใช้สื่อการเรียนรู้ที่เหมาะสมกับวัย และเนื้อหา	5	5	5	15	5	เหมาะสมมากที่สุด
8	มีกระบวนการวัดผลประเมินผลที่ชัดเจน	5	4	4	13	4.33	เหมาะสมมาก
9	แบบทดสอบท้ายชุดกิจกรรมมีความยาก ง่ายพอเหมาะ	5	5	5	15	5	เหมาะสมมากที่สุด
10	ส่งเสริมความสามารถทางสติปัญญา	5	5	5	15	5	เหมาะสมมากที่สุด
ค่าเฉลี่ยรวม						4.86	เหมาะสมมากที่สุด

ตารางผนวก 5 คะแนนประเมินความเหมาะสมของชุดกิจกรรมการจัดประสบการณ์ตามรูปแบบ
พหุปัญญาเพื่อการเรียนรู้เพื่อพัฒนาความสามารถทางสติปัญญาสำหรับเด็กปฐมวัยชั้นอนุบาลปีที่ 2
ชุดที่ 5 เรื่อง อาหารดีมีประโยชน์

คำชี้แจง คะแนนมี 5 ระดับ คือ

ระดับ 5 หมายถึง เหมาะสมมากที่สุด

ระดับ 4 หมายถึง เหมาะสมมาก

ระดับ 3 หมายถึง เหมาะสมปานกลาง

ระดับ 2 หมายถึง เหมาะสมน้อย

ระดับ 1 หมายถึง เหมาะสมน้อยที่สุด

ที่	รายการ	คะแนน ความคิดเห็น ผู้เชี่ยวชาญคนที่			รวม	\bar{X}	ระดับ ความคิดเห็น
		1	2	3			
1	ชุดกิจกรรมเหมาะสมกับวัยของเด็ก	4	5	5	14	4.66	เหมาะสมมากที่สุด
2	ใช้ภาษาเข้าใจง่าย สื่อความหมายชัดเจน	5	5	5	15	5	เหมาะสมมากที่สุด
3	กิจกรรมหลากหลาย น่าสนใจ	5	4	5	14	4.66	เหมาะสมมากที่สุด
4	เนื้อหาเป็นไปตามลำดับขั้นของการ เรียนรู้	5	5	5	15	5	เหมาะสมมากที่สุด
5	เด็ก ได้ลงมือปฏิบัติด้วยตนเอง	5	5	5	15	5	เหมาะสมมากที่สุด
6	มีสื่อการเรียนรู้ที่หลากหลาย	4	4	5	13	4.33	เหมาะสมมาก
7	มีการใช้สื่อการเรียนรู้ที่เหมาะสมกับวัย และเนื้อหา	5	4	4	13	4.33	เหมาะสมมาก
8	มีกระบวนการวัดผลประเมินผลที่ชัดเจน	5	5	5	15	5	เหมาะสมมากที่สุด
9	แบบทดสอบท้ายชุดกิจกรรมมีความยาก ง่ายพอเหมาะ	5	5	5	15	5	เหมาะสมมากที่สุด
10	ส่งเสริมความสามารถทางสติปัญญา	5	5	5	15	5	เหมาะสมมากที่สุด
ค่าเฉลี่ยรวม						4.79	เหมาะสมมากที่สุด

ตารางผนวก 6 คะแนนประเมินความเหมาะสมของชุดกิจกรรมการจัดประสบการณ์ตามรูปแบบ
พหุปัญญาเพื่อการเรียนรู้เพื่อพัฒนาความสามารถทางสติปัญญาสำหรับเด็กปฐมวัยชั้นอนุบาลปีที่ 2
ชุดที่ 6 เรื่อง อาหาร ไม่มีประโยชน์

คำชี้แจง คะแนนมี 5 ระดับ คือ

ระดับ 5 หมายถึง เหมาะสมมากที่สุด

ระดับ 4 หมายถึง เหมาะสมมาก

ระดับ 3 หมายถึง เหมาะสมปานกลาง

ระดับ 2 หมายถึง เหมาะสมน้อย

ระดับ 1 หมายถึง เหมาะสมน้อยที่สุด

ที่	รายการ	คะแนน ความคิดเห็น ผู้เชี่ยวชาญคนที่			รวม	\bar{X}	ระดับ ความคิดเห็น
		1	2	3			
1	ชุดกิจกรรมเหมาะสมกับวัยของเด็ก	4	5	5	14	4.66	เหมาะสมมากที่สุด
2	ใช้ภาษาเข้าใจง่าย สื่อความหมายชัดเจน	5	5	5	15	5	เหมาะสมมากที่สุด
3	กิจกรรมหลากหลาย น่าสนใจ	5	5	5	15	5	เหมาะสมมากที่สุด
4	เนื้อหาเป็นไปตามลำดับขั้นของการ เรียนรู้	5	4	4	13	4.33	เหมาะสมมาก
5	เด็กได้ลงมือปฏิบัติด้วยตนเอง	5	5	5	15	5	เหมาะสมมากที่สุด
6	มีสื่อการเรียนรู้ที่หลากหลาย	5	5	4	14	4.66	เหมาะสมมากที่สุด
7	มีการใช้สื่อการเรียนรู้ที่เหมาะสมกับวัย และเนื้อหา	5	5	5	15	5	เหมาะสมมากที่สุด
8	มีกระบวนการวัดผลประเมินผลที่ชัดเจน	5	5	4	14	4.66	เหมาะสมมากที่สุด
9	แบบทดสอบท้ายชุดกิจกรรมมีความยาก ง่ายพอเหมาะ	5	5	5	15	5	เหมาะสมมากที่สุด
10	ส่งเสริมความสามารถทางสติปัญญา	5	5	5	15	5	เหมาะสมมากที่สุด
ค่าเฉลี่ยรวม						4.83	เหมาะสมมากที่สุด

ตารางผนวก 7 คะแนนประเมินความเหมาะสมของชุดกิจกรรมการจัดประสบการณ์ตามรูปแบบ
พหุปัญญาเพื่อการเรียนรู้เพื่อพัฒนาความสามารถทางสติปัญญาสำหรับเด็กปฐมวัยชั้นอนุบาลปีที่ 2
ชุดที่ 7 เรื่อง ขนมหไทยแสนอร่อย

คำชี้แจง คะแนนมี 5 ระดับ คือ

ระดับ 5 หมายถึง เหมาะสมมากที่สุด

ระดับ 4 หมายถึง เหมาะสมมาก

ระดับ 3 หมายถึง เหมาะสมปานกลาง

ระดับ 2 หมายถึง เหมาะสมน้อย

ระดับ 1 หมายถึง เหมาะสมน้อยที่สุด

ที่	รายการ	คะแนน			รวม	\bar{X}	ระดับ ความคิดเห็น
		ความคิดเห็น					
		ผู้เชี่ยวชาญคนที่ 1	2	3			
1	ชุดกิจกรรมเหมาะสมกับวัยของเด็ก	5	5	5	15	5	เหมาะสมมากที่สุด
2	ใช้ภาษาเข้าใจง่าย สื่อความหมายชัดเจน	4	5	4	13	4.33	เหมาะสมมาก
3	กิจกรรมหลากหลาย น่าสนใจ	5	5	5	15	5	เหมาะสมมากที่สุด
4	เนื้อหาเป็นไปตามลำดับขั้นของการเรียนรู้	5	4	5	14	4.66	เหมาะสมมากที่สุด
5	เด็กได้ลงมือปฏิบัติด้วยตนเอง	5	5	5	15	5	เหมาะสมมากที่สุด
6	มีสื่อการเรียนรู้ที่หลากหลาย	5	5	5	15	5	เหมาะสมมากที่สุด
7	มีการใช้สื่อการเรียนรู้ที่เหมาะสมกับวัยและเนื้อหา	5	4	5	14	4.66	เหมาะสมมากที่สุด
8	มีกระบวนการวัดผลประเมินผลที่ชัดเจน	5	5	5	15	5	เหมาะสมมากที่สุด
9	แบบทดสอบท้ายชุดกิจกรรมมีความยากง่ายพอเหมาะ	5	5	4	14	4.66	เหมาะสมมากที่สุด
10	ส่งเสริมความสามารถทางสติปัญญา	5	5	5	15	5	เหมาะสมมากที่สุด
ค่าเฉลี่ยรวม						4.83	เหมาะสมมากที่สุด

ตารางผนวก 8 คะแนนประเมินความเหมาะสมของชุดกิจกรรมการจัดประสบการณ์ตามรูปแบบ
พหุปัญญาเพื่อการเรียนรู้เพื่อพัฒนาความสามารถทางสติปัญญาสำหรับเด็กปฐมวัยชั้นอนุบาลปีที่ 2
ชุดที่ 8 เรื่อง ชุมชนของเรา

คำชี้แจง คะแนนมี 5 ระดับ คือ

ระดับ 5 หมายถึง เหมาะสมมากที่สุด

ระดับ 4 หมายถึง เหมาะสมมาก

ระดับ 3 หมายถึง เหมาะสมปานกลาง

ระดับ 2 หมายถึง เหมาะสมน้อย

ระดับ 1 หมายถึง เหมาะสมน้อยที่สุด

ที่	รายการ	คะแนน ความคิดเห็น ผู้เชี่ยวชาญคนที่			รวม	\bar{X}	ระดับ ความคิดเห็น
		1	2	3			
		1	ชุดกิจกรรมเหมาะสมกับวัยของเด็ก	4			
2	ใช้ภาษาเข้าใจง่าย สื่อความหมายชัดเจน	5	4	5	14	4.66	เหมาะสมมากที่สุด
3	กิจกรรมหลากหลาย น่าสนใจ	5	5	5	15	5	เหมาะสมมากที่สุด
4	เนื้อหาเป็นไปตามลำดับขั้นของการ เรียนรู้	5	5	4	14	4.66	เหมาะสมมากที่สุด
5	เด็กได้ลงมือปฏิบัติด้วยตนเอง	5	5	5	15	5	เหมาะสมมากที่สุด
6	มีสื่อการเรียนรู้ที่หลากหลาย	5	5	4	14	4.66	เหมาะสมมากที่สุด
7	มีการใช้สื่อการเรียนรู้ที่เหมาะสมกับวัย และเนื้อหา	5	5	5	15	5	เหมาะสมมากที่สุด
8	มีกระบวนการวัดผลประเมินผลที่ชัดเจน	5	5	5	15	5	เหมาะสมมากที่สุด
9	แบบทดสอบท้ายชุดกิจกรรมมีความยาก ง่ายพอเหมาะ	5	5	5	15	5	เหมาะสมมากที่สุด
10	ส่งเสริมความสามารถทางสติปัญญา	5	5	5	15	5	เหมาะสมมากที่สุด
ค่าเฉลี่ยรวม						4.83	เหมาะสมมากที่สุด

ตารางผนวก 9 แบบประเมินความเหมาะสมของชุดกิจกรรมการจัดประสบการณ์ตามรูปแบบ
พหุปัญญาเพื่อการเรียนรู้เพื่อพัฒนาความสามารถทางสติปัญญาสำหรับเด็กปฐมวัยชั้นอนุบาลปีที่ 2
คำชี้แจง โปรดกาเครื่องหมาย ✓ ลงในช่องที่ตรงกับความคิดเห็นของท่านซึ่งคะแนนมี 5 ระดับ คือ

ระดับ 5	หมายถึง	เหมาะสมมากที่สุด
ระดับ 4	หมายถึง	เหมาะสมมาก
ระดับ 3	หมายถึง	เหมาะสมปานกลาง
ระดับ 2	หมายถึง	เหมาะสมน้อย
ระดับ 1	หมายถึง	เหมาะสมน้อยที่สุด

ที่	รายการ	ระดับคุณภาพ					ข้อเสนอแนะ
		5	4	3	2	1	
1	ชุดกิจกรรมเหมาะสมกับวัยของเด็ก						
2	ใช้ภาษาเข้าใจง่าย สื่อความหมายชัดเจน						
3	กิจกรรมหลากหลาย น่าสนใจ						
4	เนื้อหาเป็นไปตามลำดับขั้นของการเรียนรู้						
5	เด็กได้ลงมือปฏิบัติด้วยตนเอง						
6	มีสื่อการเรียนรู้ที่หลากหลาย						
7	มีการใช้สื่อการเรียนรู้ที่เหมาะสมกับวัยและ เนื้อหา						
8	มีกระบวนการวัดผลประเมินผลที่ชัดเจน						
9	แบบทดสอบท้ายชุดกิจกรรมมีความยากง่าย พอเหมาะ						
10	ส่งเสริมความสามารถทางสติปัญญา						

ความคิดเห็นเพิ่มเติม/ข้อเสนอแนะ

.....
.....

ลงชื่อ.....

(.....)

ตำแหน่ง.....

วันที่.....