

ภาคผนวก

มหาวิทยาลัยราชภัฏบุรีรัมย์  
Buriram Rajabhat University

ภาคผนวก ก

หนังสือขอความอนุเคราะห์เป็นผู้เชี่ยวชาญตรวจสอบเครื่องมือวิจัย

มหาวิทยาลัยราชภัฏบุรีรัมย์  
Buriram Rajabhat University



ที่ ศธ ๐๕๔๕.๑๑/ ๖๘๐๘

มหาวิทยาลัยราชภัฏบุรีรัมย์  
ถ.จระ ต.ในเมือง อ.เมืองบุรีรัมย์  
จ.บุรีรัมย์ ๓๑๐๐๐

๗ ธันวาคม ๒๕๕๓

เรื่อง ขอบความอนุเคราะห์เป็นผู้เชี่ยวชาญตรวจสอบเครื่องมือวิจัย

เรียน ดร.กระพัน ศรีงาน

ด้วย นางพิกุล จินปรีชา นักศึกษาระดับปริญญาโท หลักสูตรครุศาสตรมหาบัณฑิต สาขาวิชาหลักสูตรและการสอน มหาวิทยาลัยราชภัฏบุรีรัมย์ กำลังศึกษาและทำวิทยานิพนธ์ เรื่อง ผลการใช้แบบฝึกทักษะการเขียนกลอนสุภาพ โดยใช้กิจกรรมการเรียนรู้แบบร่วมมือ สำหรับนักเรียน ชั้นมัธยมศึกษาปีที่ ๒ โดย รองศาสตราจารย์ ดร.สมมาตร ผลเกิด เป็นที่ปรึกษาวิทยานิพนธ์

บัณฑิตวิทยาลัย มหาวิทยาลัยราชภัฏบุรีรัมย์ พิจารณาแล้วว่าท่านเป็นผู้มีความรู้ ความสามารถและประสบการณ์ในเรื่องนี้อย่างดีจึงขอความอนุเคราะห์จากท่านเป็นผู้เชี่ยวชาญ ตรวจสอบเครื่องมือในการทำวิจัยและศึกษาข้อมูลครั้งนี้ เพื่อให้ผู้ทำการวิจัยจะได้ดำเนินการในขั้นตอนต่อไป

จึงเรียนมาเพื่อโปรดอนุเคราะห์และขอขอบคุณมา ณ โอกาสนี้

ขอแสดงความนับถือ

(ผู้ช่วยศาสตราจารย์ ดร.สุเทียบ ละอองทอง)

คณบดีบัณฑิตวิทยาลัย  
มหาวิทยาลัยราชภัฏบุรีรัมย์

สำนักงานเลขานุการบัณฑิตวิทยาลัย

โทร ๐ ๔๔๖๑ ๑๒๒๑, ๐ ๔๔๖๐ ๑๖๑๖ ต่อ ๓๘๐๖

โทรสาร ๐ ๔๔๖๑ ๒๘๕๘



ที่ ศธ ๐๕๔๕.๑๑/ ๑๘๐๘

มหาวิทยาลัยราชภัฏบุรีรัมย์  
ถ.จระ ต.ในเมือง อ.เมืองบุรีรัมย์  
จ.บุรีรัมย์ ๓๑๐๐๐

๗ ธันวาคม ๒๕๕๓

เรื่อง ขอบความอนุเคราะห์เป็นผู้เชี่ยวชาญตรวจสอบเครื่องมือวิจัย

เรียน คุณพรพุด เจนสุวรรณ

ด้วย นางทิกุล จินปรีชา นักศึกษาระดับปริญญาโท หลักสูตรครุศาสตรมหาบัณฑิต สาขาวิชาหลักสูตรและการสอน มหาวิทยาลัยราชภัฏบุรีรัมย์ กำลังศึกษาและทำวิทยานิพนธ์ เรื่อง ผลการใช้แบบฝึกทักษะการเขียนกลอนสุภาพ โดยใช้กิจกรรมการเรียนรู้แบบร่วมมือ สำหรับนักเรียน ชั้นมัธยมศึกษาปีที่ ๒ โดย รองศาสตราจารย์ ดร.สมมาตร ผลเกิด เป็นที่ปรึกษาวิทยานิพนธ์

บัณฑิตวิทยาลัย มหาวิทยาลัยราชภัฏบุรีรัมย์ พิจารณาแล้วว่าท่านเป็นผู้มีความรู้ ความสามารถและประสบการณ์ในเรื่องนี้อย่างดียิ่งจึงขอความอนุเคราะห์จากท่านเป็นผู้เชี่ยวชาญ ตรวจสอบเครื่องมือในการทำวิจัยและศึกษาข้อมูลครั้งนี้ เพื่อให้ผู้ทำการวิจัยจะได้ดำเนินการในขั้นตอนต่อไป

จึงเรียนมาเพื่อโปรดอนุเคราะห์และขอขอบคุณมา ณ โอกาสนี้

ขอแสดงความนับถือ

(ผู้ช่วยศาสตราจารย์ ดร.สุเทียบ ละอองทอง)

คณบดีบัณฑิตวิทยาลัย  
มหาวิทยาลัยราชภัฏบุรีรัมย์

สำนักงานเลขานุการบัณฑิตวิทยาลัย

โทร ๐ ๔๔๖๑ ๑๒๒๑, ๐ ๔๔๖๐ ๑๖๑๖ ต่อ ๓๘๐๖

โทรสาร ๐ ๔๔๖๑ ๒๘๕๘



ที่ ศธ ๐๕๔๕.๑๑/ ๖๘๐๘

มหาวิทยาลัยราชภัฏบุรีรัมย์  
ถ.จระ ต.ในเมือง อ.เมืองบุรีรัมย์  
จ.บุรีรัมย์ ๓๑๐๐๐

๗ ธันวาคม ๒๕๕๓

เรื่อง ขอบความอนุเคราะห์เป็นผู้เชี่ยวชาญตรวจสอบเครื่องมือวิจัย

เรียน คุณสำอางศรี ทวีฤทธิ์

ด้วย นางพิกุล จินปรีชา นักศึกษาระดับปริญญาโท หลักสูตรครุศาสตรมหาบัณฑิต สาขาวิชาหลักสูตรและการสอน มหาวิทยาลัยราชภัฏบุรีรัมย์ กำลังศึกษาและทำวิทยานิพนธ์ เรื่อง ผลการใช้แบบฝึกทักษะการเขียนกลอนสุภาพ โดยใช้กิจกรรมการเรียนรู้แบบร่วมมือ สำหรับนักเรียน ชั้นมัธยมศึกษาปีที่ ๒ โดย รองศาสตราจารย์ ดร.สมมาตร ผลเกิด เป็นที่ปรึกษาวิทยานิพนธ์

บัณฑิตวิทยาลัย มหาวิทยาลัยราชภัฏบุรีรัมย์ พิจารณาแล้วว่าท่านเป็นผู้มีความรู้ ความสามารถและประสบการณ์ในเรื่องนี้อย่างดียิ่งจึงขอความอนุเคราะห์จากท่านเป็นผู้เชี่ยวชาญ ตรวจสอบเครื่องมือในการทำวิจัยและศึกษาข้อมูลครั้งนี้ เพื่อให้ผู้ทำการวิจัยจะได้ดำเนินการในขั้นตอนต่อไป

จึงเรียนมาเพื่อโปรดอนุเคราะห์และขอขอบคุณมา ณ โอกาสนี้

ขอแสดงความนับถือ

(ผู้ช่วยศาสตราจารย์ ดร.สุเทียบ ละอองทอง)  
คณบดีบัณฑิตวิทยาลัย  
มหาวิทยาลัยราชภัฏบุรีรัมย์

สำนักงานเลขานุการบัณฑิตวิทยาลัย

โทร ๐ ๔๕๖๑ ๑๒๒๑, ๐ ๔๕๖๑ ๑๖๑๖ ต่อ ๓๘๐๖

โทรสาร ๐ ๔๕๖๑ ๒๘๕๘

ภาคผนวก ข

หนังสือขอความอนุเคราะห์ทดลองเครื่องมือในการวิจัย

มหาวิทยาลัยราชภัฏบุรีรัมย์  
Buriram Rajabhat University



ที่ ศธ ๐๕๔๕.๑๑/ ๑๑

มหาวิทยาลัยราชภัฏบุรีรัมย์  
ถ.จระ ต.ในเมือง อ.เมืองบุรีรัมย์  
จ.บุรีรัมย์ ๓๑๐๐๐

๘ มกราคม ๒๕๕๔

เรื่อง ขออนุญาตเคราะห้ทดลองเครื่องมือในการวิจัย

เรียน ผู้อำนวยการโรงเรียนบ้านโคกสนวน

ด้วย นางพิกุล จินปรีชา นักศึกษาระดับปริญญาโท หลักสูตรครุศาสตรมหาบัณฑิต สาขาวิชาหลักสูตรและการสอน มหาวิทยาลัยราชภัฏบุรีรัมย์ กำลังศึกษาและทำวิทยานิพนธ์ เรื่อง ผลการใช้แบบฝึกทักษะการเขียนกลอนสุภาพโดยใช้กิจกรรมการเรียนรู้แบบร่วมมือสำหรับนักเรียน ชั้นมัธยมศึกษาปีที่ ๒ โดย รองศาสตราจารย์ ดร.สมมาตร ผลเกิด เป็นที่ปรึกษาวิทยานิพนธ์ในการนี้ นักศึกษามีความประสงค์ในการทดลองใช้เครื่องมือในการวิจัยที่ จะใช้กับกลุ่มตัวอย่างจริงเพื่อหาประสิทธิภาพ ของเครื่องมือในการวิจัย

ดังนั้นจึงขออนุญาตให้ นางพิกุล จินปรีชา ใช้เครื่องมือในการวิจัยกับกลุ่มตัวอย่างสำหรับ กำหนดการทำงานผู้ทำการวิจัยจะประสานในรายละเอียดอีกครั้ง มหาวิทยาลัยราชภัฏบุรีรัมย์ หวังเป็นอย่างยิ่งว่าคงได้รับความอนุเคราะห์จากท่านด้วยดี และขอขอบคุณมา ณ โอกาสนี้

ขอแสดงความนับถือ

(ผู้ช่วยศาสตราจารย์ ดร.สุเทียบ ละอองทอง)

คณบดีบัณฑิตวิทยาลัย

มหาวิทยาลัยราชภัฏบุรีรัมย์

สำนักงานบัณฑิตวิทยาลัย

โทร ๐ ๔๕๖๑ ๑๒๒๑, ๐ ๔๕๖๐ ๑๖๑๖ ต่อ ๓๘๐๖

โทรสาร ๐ ๔๕๖๑ ๒๘๕๘



ที่ ศธ ๐๕๔๕.๑๑/ ๑๑

มหาวิทยาลัยราชภัฏบุรีรัมย์  
ถ.จระ ต.ในเมือง อ.เมืองบุรีรัมย์  
จ.บุรีรัมย์ ๓๑๐๐๐

๘ มกราคม ๒๕๕๔

เรื่อง ขออนุญาตเคราะห้ทดลองเครื่องมือในการวิจัย

เรียน ผู้อำนวยการโรงเรียนบ้านตาเหล็ง

ด้วย นางพิกุล จินปรีชา นักศึกษาระดับปริญญาโท หลักสูตรครุศาสตรมหาบัณฑิต สาขาวิชาหลักสูตรและการสอน มหาวิทยาลัยราชภัฏบุรีรัมย์ กำลังศึกษาและทำวิทยานิพนธ์ เรื่อง ผลการใช้แบบฝึกทักษะการเขียนกลอนสุภาพโดยใช้กิจกรรมการเรียนรู้แบบร่วมมือสำหรับนักเรียน ชั้นมัธยมศึกษาปีที่ ๒ โดย รองศาสตราจารย์ ดร.สมมาตร ผลเกิด เป็นที่ปรึกษาวิทยานิพนธ์ในการนี้ นักศึกษามีความประสงค์ในการทดลองใช้เครื่องมือในการวิจัยที่ จะใช้กับกลุ่มตัวอย่างจริงเพื่อหาประสิทธิภาพ ของเครื่องมือในการวิจัย

ดังนั้นจึงขออนุญาตให้ นางพิกุล จินปรีชา ใช้เครื่องมือในการวิจัยกับกลุ่มตัวอย่างสำหรับ กำหนดการทำงานผู้ทำการวิจัยจะประสานในรายละเอียดอีกครั้ง มหาวิทยาลัยราชภัฏบุรีรัมย์ หวังเป็นอย่างยิ่งว่าจะได้รับความอนุเคราะห์จากท่านด้วยดี และขอขอบคุณมา ณ โอกาสนี้

ขอแสดงความนับถือ

(ผู้ช่วยศาสตราจารย์ ดร.สุเทียบ ละอองทอง)

คณบดีบัณฑิตวิทยาลัย  
มหาวิทยาลัยราชภัฏบุรีรัมย์

สำนักงานบัณฑิตวิทยาลัย

โทร ๐ ๔๕๖๑ ๑๒๒๑, ๐ ๔๕๖๐ ๑๖๑๖ ต่อ ๓๘๐๖

โทรสาร ๐ ๔๕๖๑ ๒๘๕๘



ภาคผนวก ค  
แบบทดสอบวัดผลสัมฤทธิ์ทางการเรียน

มหาวิทยาลัยราชภัฏบุรีรัมย์  
Buriram Rajabhat University

แบบทดสอบวัดผลสัมฤทธิ์ทางการเรียน  
 กลุ่มสาระการเรียนรู้ภาษาไทย ชั้นมัธยมศึกษาปีที่ 2 เรื่องกลอนสุภาพ  
 จำนวน 30 ข้อ คะแนนเต็ม 30 คะแนน เวลา 1 ชั่วโมง

คำชี้แจง ให้นักเรียนเลือกคำตอบที่ถูกต้องเพียงข้อเดียว แล้วทำเครื่องหมาย × กลางใน  
 กระดาษคำตอบให้ถูกต้อง

1. คำในข้อใดเป็นคำคล้องจองทั้งหมด
  - ก. เกี้ยว ก้อย ค้อย ดิ่ง เดี่ยว คาย
  - ข. เกรียม กรอบ กราย กริ้ว กร้าว
  - ค. เหลียว เลี้ยว เหลี้ย กลบ กล้วย
  - ง. เฉียง เียง เรียง เปรี้ยว เบี้ยว
2. ข้อใดเติมคำสัมผัสคล้องจองในบทกลอนตามลำดับได้ถูกต้องที่สุด
 

เพลินชมหมู่ดอกไม้อยู่...1... หอม...2...นวลนงค้งจันทหลงไหล  
 บานชูช่อล้อมงามสมใจ มีเสื่อไซ้กลีบดอกชอกช้ำจริง

  - ก. 1) กลางป่า 2) อบอุ่น
  - ข. 1) ในสวน 2) อบอุ่น
  - ค. 1) ในสวน 2) เรืองรำ
  - ง. 1) ในภาพ 2) วูบวาบ
3. ข้อใดเติมคำสัมผัสคล้องจองในบทกลอนตามลำดับได้ถูกต้องและมีความหมายเหมาะสมที่สุด
 

ห้องฟ้าในวันนี้มี...1... จง...2...ถึงคราววัน...3...  
 ทรายชีวิตไม่สิ้นดับ...4... คง...5...สักวันอย่าหวั่นเกรง

  - ก. 1) สีสวย 2) ร่ำรวย 3) ฟ้าใส 4) มอดไป 5) จนได้
  - ข. 1) สีหม่น 2) อดทน 3) ฟ้าใหม่ 4) ดั้นไป 5) มีชัย
  - ค. 1) เมฆฝน 2) อดทน 3) ฟ้าสวย 4) มอดม้วย 5) กินกล้วย
  - ง. 1) นกบิน 2) ดับดับ 3) อาสัญ 4) ฉับพลัน 5) กินกัน
4. คำในข้อใดเป็นคำคล้องจอง 3 พยางค์ที่ถูกต้อง
  - ก. วันเกิดใคร ฉันไม่รู้
  - ข. ไปได้เที่ยว ไปกับใคร
  - ค. ฟังเพลงเพราะ ดีใจจัง
  - ง. มิ่งานเลี้ยง จัดที่ไหน

## 5. บทกลอนต่อไปนี้ที่มีคำในข้อใดสัมผัสคล้องจองกัน

- มาที่นี้เพราะหวังและหวังมาก      มาเพื่อฝากความหวังให้ดวงแก้ว  
 จะจากไปไกลขวัญทุกวันแล้ว      อยากเห็นแววหวังหาจากตาเธอ
- ก. มาที่นี้ จะจากไป  
 ข. ทุกวันแล้ว อยากเห็นแวว  
 ค. และหวังมาก แววหวังหา  
 ง. ให้ดวงแก้ว จากตาเธอ

## 6. บทกลอนต่อไปนี้ที่มีคำในข้อใดสัมผัสคล้องจองกัน

- อันอ้อยตาลหวานลิ้นแล้วสิ้นซาก      แต่ลมปากหวานหูไม่รู้หาย  
 ถ้อยสุนทรสอนใจไม่เว้นวาย      บังความหมายคุณค่าของคารม
- ก. อันอ้อยตาล หวานลิ้นแล้ว / แต่ลมปาก บังความหมาย  
 ข. อันอ้อยตาล แต่ลมปาก / ไม่เว้นวาย ของคารม  
 ค. แล้วสิ้นซาก แต่ลมปาก / ไม่รู้หาย ไม่เว้นวาย  
 ง. แล้วสิ้นซาก ไม่รู้หาย / บังความหมาย ของคารม

## 7. คำว่า โรงเรียนแก่น เป็นคำคล้องจอง 4 พยางค์กับคำในข้อใด

- ก. คนศิษย์วิเศษ  
 ข. ช่วยเราชาวไทย  
 ค. ช่วยชาติพัฒนา  
 ง. ของคนทำกิน

## 8. ข้อใดเป็นคำคล้องจอง 4 พยางค์

- ก. เราชักโรงเรียน เราชักคุณครู  
 ข. บ้านเกิดเมืองนอน ของเราชาวไทย  
 ค. ร้องรำทำเพลง รื่นเรริงกันไป  
 ง. งานหนักไม่เอา งานเบาไม่สู้

## 9. คำในข้อใดเป็นคำคล้องจอง 4 พยางค์ ที่มีเสียงวรรณยุกต์ต่างกัน

- ก. ทะเลแสนงาม      ฟ้าครามสดใส  
 ข. ชีวิตไม่สั้น      ต้องคืนกันไป  
 ค. ท้องฟ้าวันใหม่      สดใสชื่นบาน  
 ง. มีทุกข์เพราะรัก      ต้องทุกข์อ่อนใจ

10. คำในข้อใดเป็นสัมผัสสระทั้งหมด
- เปิด เกิด เลิศ เซ็ด เท็ด
  - หาบ หาม หาย หวง ห้าม
  - ทิส ทาง ทัน แทน ทอง
  - กราบ กราน กรอง กรอบ กราย
11. คำประพันธ์ต่อไปนี้ที่มีลักษณะเด่นในเรื่องใด
- ดาพอาามาหาหาแมงดา      ยาได้ปลาและแมงดาเอามาขาย  
 ดาพอาอนำเงินตรามาหาขาย      ดากับอาตี๋ใจได้ขายปลา
- สัมผัสพยัญชนะ
  - สัมผัสสระ
  - สัมผัสนอก
  - สัมผัสใน
12. บทร้อยกรองในข้อใดมีสัมผัสสระมากที่สุด
- ตะวันลาราตรีที่มีดมิด      ท้องฟ้าปิดเดือนดับใจอับเฉา
  - สัมผัสใจด้วยใจในวันนี้      ด้วยสายตาไมตรีที่เป็นอื่น
  - ปี่เป่าคืออย่างนี้มีที่นี้      เขาขายดีเพราะปี่มีเสียงใส
  - คอกหญ้าต้นข้างกายปลายหักพับ      ซบซอดกับ โคนต้นคอยคนย่ำ
13. คำประพันธ์ต่อไปนี้ที่มีลักษณะเด่นในเรื่องใด
- เมื่อมิ่งมีนาคมาขมิตรหมายมอง      เมื่อมัวหมองมิตรมองเหมือนหมูหมา
- สัมผัสสระ
  - สัมผัสนอก
  - สัมผัสพยัญชนะ
  - สัมผัสใน
14. คำในข้อใดเมื่อนำมาเติมในช่องว่างตามลำดับแล้วเกิดสัมผัสพยัญชนะกับคำในวรรค
- อันกุศลผลบุญที่เราสร้าง      ความดีงามทุกอย่างตัวเราเห็น  
 เสริมชีวิต.....1.....ไม่สิ้นเคี้ยว      .....2 .....งามความ.....3.....เป็นดั่งเงา
- 1) จิตใจ      2) ศักดิ์ศรี      3) ครอบคร้ว
  - 1) ครอบคร้ว      2) จิตใจ      3) ดีเด่น
  - 1) ครอบคร้ว      2) ดีเด่น      3) จิตใจ
  - 1) ศักดิ์ศรี      2) ดีเด่น      3) จิตใจ

15. บทร้อยกรองในข้อใดมีสัมผัสพยัญชนะมากที่สุด

- ก. นิสยคนไทยนั้นชอบอ้มแอ้ม      โยหน้าแจ่มเพ่งพิศจิตสดไส  
 ข. ฟังเพลงเพราะเสนาะหูดูรื่นจิต      ใคร่ครวญคิดถึงมิตรที่ไกลห่าง  
 ค. ดูตาดีขึ้นตาลันเตี้ยเตี้ย      ตกคั่นตาลขาเปลี่ยนตำแหน่ง  
 ง. วันปีใหม่ของไทยใกล้มาถึง      วันที่หนึ่งมกราปีหน้าหนอ

16. ข้อใดเป็นลักษณะบังคับของคำประพันธ์ประเภทกลอนสุภาพที่ถูกต้อง

- ก.  $\begin{array}{cccccccc} 1 & 2 & 3 & 4 & 5 & 6 & 7 & 8 \\ 1 & 2 & 3 & 4 & 5 & 6 & 7 & 8 \end{array}$
- ข.  $\begin{array}{cccccccc} 1 & 2 & 3 & 4 & 5 & 6 & 7 & 8 \\ 1 & 2 & 3 & 4 & 5 & 6 & 7 & 8 \end{array}$
- ค.  $\begin{array}{cccccccc} 1 & 2 & 3 & 4 & 5 & 6 & 7 & 8 \\ 1 & 2 & 3 & 4 & 5 & 6 & 7 & 8 \end{array}$
- ง.  $\begin{array}{cccccccc} 1 & 2 & 3 & 4 & 5 & 6 & 7 & 8 \\ 1 & 2 & 3 & 4 & 5 & 6 & 7 & 8 \end{array}$

17. ข้อใดเรียงลำดับวรรคของกลอนสุภาพได้ถูกต้อง

- ก. วรรครอง วรรคระดับ วรรครับ วรรคส่ง  
 ข. วรรคระดับ วรรครอง วรรคส่ง วรรครับ  
 ค. วรรครับ วรรคระดับ วรรครอง วรรคส่ง  
 ง. วรรคระดับ วรรครับ วรรครอง วรรคส่ง

18. จำนวนคำในวรรคของกลอนสุภาพข้อใดไม่ถูกต้อง

- ก. พระคุณล้ำฟ้ามหาสมุทร  
 ข. บริสุทธิเกินกว่าคำปราศรัย  
 ค. อุทิศร่างกายและหัวใจ  
 ง. แม่ให้ลูกพลีสังเว

19. กลอนสุภาพข้อใดไม่มีสัมผัสบังคับระหว่างวรรคศັบและวรรครับ

- ก. หากเรามีกรุณาเมตตาจิต      ทุกวิถีได้พึ่งพาต่างอาศัย  
 ข. เป็นดวงดาวตะแค้นที่แก้มฟ้า      ทอแสงจ้ำจี้ทางอย่างอาจหาญ  
 ค. ไหว้คำคนนินทามาถึงหู      สอนให้รู้ว่าตัวชั่วตรงไหน  
 ง. จะพูดจาปราศรัยกับใครนั้น      อย่าตะคั่นตะกอกให้เลื่องหู

20.            ดอกกุหลาบจำปาและจำปี      ดอกดาวเรืองราตรีและยี่โถ

ดอกชบาบานชื่นและชงโค      เม้งบานได้ลมหนาวมายาวนาน  
 จากบทหรือกรองนี้ คำในข้อใดเป็นสัมผัสในทั้งหมด

- ก. ปา - ปี      โถ - ได้  
 ข. ชื่น - ชง      หนาว - ยาว  
 ค. ปี - ตรี      โถ - ได้  
 ง. ชื่น - ชง      โถ - โถ

21. จากกลอนสุภาพบทนี้ ข้อใดเป็นคำสัมผัสในของแต่ละวรรคทั้งหมด

- ทรัพย์ในดินสินในน้ำค้อยต่ำลด      คนเหมือนมดจิตใจใกล้ถดถอย  
 ใครสาวได้สาวไปไม่ต้องคอย      คนคิน้อยคนช้วนาก็ต่ำลง  
 ก. ดิน - สิน      เหมือน - มด      ต้อง - คอย      ตี - ช้วน  
 ข. น้ำ - ต่ำ      ใจ - ใกล้      ได้ - ไป      น้ำ - ต่ำ  
 ค. ทรัพย์ - สิน      มด - ถด      สาว - คอย      น้อย - น้ำ  
 ง. ต่ำ - ถด      ถด - ถอย      ไม่ - คอย      น้ำ - ต่ำ

22. จากกลอนสุภาพบทนี้ ข้อใดไม่ใช่คำสัมผัสนอก

- การเกลียดชังกลัวบาปเพราะทราบโทษ      เป็นประ โยชน์เลิศล้ำคำพระสอน  
 จะทำการสิ่งใดพึงสังวร      ไม่เดือดร้อนเพื่อนมนุษย์สุดยอดคน  
 ก. โทษ - ประ โยชน์  
 ข. บาป - ทราบ  
 ค. สังวร - เดือดร้อน  
 ง. สอน - สังวร

23. ชั่วชีวิตของแม่ที่แลเห็น ส่วนแต่เป็นการให้เกินใช้หนี้  
 พระคุณแม่ท่วมหันสิ้นปฐพี ยากนักที่จะมอบสิ่งตอบแทน  
 จากกลอนสุภาพบทนี้ควรสัมพันธ์กับภาพในข้อใด  
 ก. พ่อแม่ลูกนั่งรับประทานอาหารด้วยกัน  
 ข. ผู้หญิงตักน้ำรดผัก  
 ค. แม่ให้ลูกดูคนมตนเอง  
 ง. แม่ถือไม้เรียวตีลูก
24. สิบนิ้วน้อยพนมแล้วก้มกราบ เพราะชิมชาพระธรรมที่ปราสาท  
 ตั้งใจทำความดีไม่แคลนคลอน ที่ทุกขรือนรมเย็นเพราะเห็นธรรม  
 จากกลอนสุภาพบทนี้ควรสัมพันธ์กับภาพในข้อใดมากที่สุด  
 ก. คนกำลังกราบพระสงฆ์  
 ข. คนกำลังกราบพระพุทธรูป  
 ค. ผู้คนกำลังนั่งฟังเทศน์  
 ง. ผู้คนกำลังเดินทางไปทำบุญ
25. ถิ่นพงไพรเงาห้องไปทุกเขตคาม นครบริษณามแห่งสยามเมืองยิ้ม  
 หลับกลางดินกินก็ไม้อ้อยอ่อม หน้าเปื้อนสนมดินปืนและความตาย  
 จากกลอนสุภาพบทนี้ควรสัมพันธ์กับภาพในข้อใดมากที่สุด  
 ก. ครูฝึกกำลังฝึกนักศึกษาวิชาทหาร  
 ข. ตำรวจกำลังเป่านกหวีดให้สัญญาณจราจร  
 ค. ทหารกำลังลาดตระเวนป่า  
 ง. ทหารกำลังเดินสวนสนาม
26. เมื่อเห็นภาพดอกบัวในสระน้ำ จะใช้ข้อมูลใดในการแต่งกลอนเปรียบเทียบและสร้างสรรค์  
 ก. ดอกบัวสีขาวงาม สะอาด มีฝั่งบึงตอมเกสร  
 ข. ดอกบัวบานในสระน้ำ มีฝูงปลาว่ายวนเวียนอยู่ใกล้ ๆ  
 ค. ดอกบัวสีขาวงามบานเต็มสระ สังกลิ่นหอมอ่อน ๆ มีฝั่งบึงตอมเกสร  
 ง. ดอกบัวเกิดจากตม เมื่อบานสะอาดบริสุทธิ์ เหมือนคนระดับต่ำแต่มีคุณธรรม
27. การแต่งกลอนสุภาพเกี่ยวกับธรรมชาติที่เป็นสวนดอกไม้ ควรเลือกใช้คำในข้อใดมากที่สุด  
 ก. มลพิษ ฝืนสื่อ โบบิน กร้างไกล สุขสม  
 ข. แกร่งกล้า ทำทาย สวยงาม สายลม ตระหง่าน  
 ค. สวยงาม บรรยากาศ ฝืนสื่อ สดชื่น น้ำค้าง สุขใจ  
 ง. แออัด ตรอมตรม สวยสม หลากสีสิ้น งดงาม

28. ถ้านักเรียนจะแต่งกลอนสุภาพเกี่ยวกับท้องฟ้ายามค่ำคืน นักเรียนจะขึ้นต้นบทกลอนว่าอย่างไร จึงจะเหมาะสมที่สุด
- |                                |                              |
|--------------------------------|------------------------------|
| ก. ตะวันดับลับลาฟ้ามืดแล้ว     | ชินตึยงแผ่วไควเปลแล้วห่กล่อม |
| ข. คืนที่ดาวระยับประดับฟ้า     | ดวงคาราแจ่มกระจ่างกลางเวหน   |
| ค. เย็นยะเยือกยามค่ำถึงย่ำรุ่ง | คนหมายมุ่งมาดมันสร้างฝันสวข  |
| ง. หนาวหัวใจโอดหมอกระลอกผ่าน   | เย็นซาบซ่านแผ่ไปทั่วไพโรสณฑ์ |
29. ถ้านักเรียนจะแต่งกลอนสุภาพเกี่ยวกับพระคุณของแม่ ควรแต่งตามข้อใด
- |                                 |                              |
|---------------------------------|------------------------------|
| ก. ดิ้นเข้ามาค้ำบ้นทนอยู่เรื้อย | พูดเรื้อยเปื้อยสารหาไม่ได้   |
| บอกว่แม่รักลูกอยู่ร่ำไป         | แต่เมื่อไรจะเลิกบ่นให้ทนฟัง  |
| ข. ธนาคารเคลื่อนที่มีตลอด       | ไม่เคยจอดถอนทำอะไรได้เสมอ    |
| ไม่เคยฝากยอดเท่าไรไม่เคยเจอ     | ให้เสมอเพื่อลูกแม่ทุกข์ทน    |
| ค. แม่ก็อ้อมไทรทองปกป้องลูก     | แม่พันผูกขึ้นน้ำค้ำยคำสอน    |
| ลูกเคารพอบอุ้นคุณมารดร          | ลูกกำจรเกียรติแพร์เพราะแม่ดี |
| ง. สองมือน้อยพนมก้มกราบแม่      | เพราะรักแท้แม่จำอย่าห่างเหิน |
| ทิ้งลูกน้อยเดี๋ยวคอยให้ไกลเกิน  | แล้วก็เดินจากไปไม่เหลียวแล   |
30. ถ้านักเรียนจะแต่งกลอนสุภาพเกี่ยวกับการทำความดีและมีความสุข ควรแต่งตามข้อใด
- |                                    |                                 |
|------------------------------------|---------------------------------|
| ก. ดิ้นขึ้นมาเข้าตรูู้ตักบาตร      | ไม่ประมาททำดีที่สั่งสม          |
| ไม่เคยหวังทางไกลให้ใครชม           | ไม่เคยก้มขอมแพ้แก่ความเลว       |
| ข. เมื่อหนีร้อนมาพบเย็นเป็นที่พึ่ง | เส้นทางหนึ่งวาดหวังถึงฝั่งฝัน   |
| เราสองคนทำบุญมาด้วยกัน             | จึงหมายมั่นครองคู่อยู่เคียงครอง |
| ค. อ้อมแขนของความคิดที่เราสร้าง    | จะไม่คลายหายห่างไปทางไหน        |
| ยังอบอุ่นกรุ่นรักจากหัวใจ          | ที่มอบให้คนทำคอยย้าเดือน        |
| ง. ละอายซั่วกล้วนบาปที่หยาบซ้ำ     | แล้วตั้งหน้าทำดีไม่มีถอย        |
| ผลตอบแทนความดีที่รอคอย             | ความสุขลอยเด่นล้ำนำชีวี         |



## เฉลยแบบทดสอบวัดผลสัมฤทธิ์ทางการเรียน

- |     |   |     |   |
|-----|---|-----|---|
| 1.  | ง | 16. | ก |
| 2.  | ข | 17. | ง |
| 3.  | ข | 18. | ง |
| 4.  | ก | 19. | ก |
| 5.  | ข | 20. | ข |
| 6.  | ค | 21. | ข |
| 7.  | ง | 22. | ข |
| 8.  | ง | 23. | ค |
| 9.  | ค | 24. | ก |
| 10. | ก | 25. | ค |
| 11. | ข | 26. | ง |
| 12. | ค | 27. | ค |
| 13. | ค | 28. | ข |
| 14. | ข | 29. | ก |
| 15. | ก | 30. | ง |

ภาคผนวก ง  
แผนการจัดการเรียนรู้

มหาวิทยาลัยศรีนครินทรวิโรฒ  
Buriram Rajabhat University

## แผนการจัดการเรียนรู้ 1

กลุ่มสาระการเรียนรู้ภาษาไทย

ชั้นมัธยมศึกษาปีที่ 2

เรื่อง คำคล้องจอง 1 พยางค์ และ คำคล้องจอง 2 พยางค์

เวลาสอน 2 ชั่วโมง

สอนวันที่ ..... เดือน..... พ.ศ. ....

## มาตรฐานการเรียนรู้

ท 4.1 เข้าใจธรรมชาติของภาษาและหลักภาษาไทย การเปลี่ยนแปลงของภาษา และพลังของภาษา ภูมิปัญญาทางภาษาและรักษาภาษาไทยไว้เป็นสมบัติของชาติ  
ตัวชี้วัดชั้นมัธยมศึกษาปีที่ 2

ข้อที่ 3 แต่งกลอนสุภาพได้

## สาระสำคัญ

คำคล้องจอง คือ คำที่มีเสียงสระและตัวสะกดในมาตราเดียวกันมาคล้องจองกัน ส่วนวรรคสุดท้ายจะเป็นรูปเสียงใดก็ได้ คำคล้องจอง 1 พยางค์ คือคำ 1 พยางค์ มาคล้องจองกัน คำคล้องจอง 2 พยางค์ คือคำ 2 พยางค์มาคล้องจองกัน การมีความรู้เรื่องคำคล้องจองจะเป็นพื้นฐานในการแต่งบทหรือกรองได้ดีขึ้น

## จุดประสงค์การเรียนรู้

1. นักเรียนเขียนคำคล้องจอง 1 พยางค์และคำคล้องจอง 2 พยางค์ได้
2. นักเรียนทำงานร่วมกับผู้อื่นอย่างเป็นระบบ
3. นักเรียนมีความรับผิดชอบในการทำงาน

## สาระการเรียนรู้

คำคล้องจอง 1 พยางค์ และคำคล้องจอง 2 พยางค์

## กิจกรรมการเรียนรู้

## ขั้นเตรียม

1. ครูแจ้งจุดประสงค์การเรียนรู้ให้นักเรียนทราบ
2. แบ่งกลุ่มนักเรียน กลุ่มละ 4 คน โดยการคาดคะเนและความสามารถ คือเป็นนักเรียนเรียนเก่ง 1 คน ปานกลาง 2 คน และเรียนอ่อน 1 คน
3. ครูแนะนำทักษะในการทำงานกลุ่ม ให้ทุกคนแบ่งหน้าที่และช่วยเหลือกันทำงาน

## ขั้นสอนและทำกิจกรรมกลุ่ม

1. นักเรียนรับบัตรคำจากครูแล้วเล่นเกมจับกลุ่มคำ (ภาคผนวก) เพื่อให้เกิดความเข้าใจเกี่ยวกับลักษณะของคำคล้องจอง

2. ครูคิดแผนภูมิตัวอย่างบทร้อยกรองบนกระดานคำให้นักเรียนอ่าน (ภาคผนวก) และช่วยกันหาคำคล้องจองในบทกลอนโดยครูคอยแนะนำ

3. นักเรียนแต่ละกลุ่มตั้งตัวแทนออกมารับใบความรู้ เรื่อง คำคล้องจอง 1 พยางค์ และคำคล้องจอง 2 พยางค์ จากนั้นร่วมกันศึกษาภายในกลุ่มและสรุปเนื้อหา

4. นักเรียนแต่ละกลุ่มแข่งขันกันเขียนคำคล้องจองลงในกระดาษปรีฟให้ถูกต้องและได้มากที่สุด โดยครูกำหนดคำขึ้นต้น 1 พยางค์คือ สวย และ 2 พยางค์คือ โอกาส

5. นักเรียนช่วยกันตรวจสอบความถูกต้องของคำและตกแต่งชิ้นงานให้สวยงาม

**ขั้นตรวจสอบผลงานและทดสอบ**

1. นักเรียนจับฉลากนำเสนอผลงานของกลุ่มตนเองหน้าชั้นเรียน นักเรียนกลุ่มอื่นร่วมแสดงความคิดเห็นเพื่อเป็นการแลกเปลี่ยนเรียนรู้ ครูคอยชี้แนะพร้อมอธิบายเพิ่มเติม

2. นักเรียนแต่ละกลุ่มทำกิจกรรมในแบบฝึกทักษะชุดที่ 1

3. นักเรียนแต่ละคนทำแบบฝึกหัด

**ขั้นสรุปบทเรียนและประเมินผลการทำงานกลุ่ม**

1. นักเรียนและครูร่วมกันสรุปสาระสำคัญเกี่ยวกับคำคล้องจอง 1 พยางค์และคำคล้องจอง 2 พยางค์เพื่อสรุปเป็นองค์ความรู้และนำไปประยุกต์ใช้ เปิดโอกาสให้นักเรียนซักถามข้อสงสัย ครูอธิบายเพิ่มเติม

2. ครูชมเชยนักเรียนทุกคนที่ปฏิบัติตามกิจกรรมและตั้งใจเรียนเป็นอย่างดี ให้กำลังใจในการปฏิบัติตามกิจกรรมให้ดียิ่งขึ้นในครั้งต่อไป

**สื่อและแหล่งเรียนรู้**

1. เกมจับกลุ่มคำ

2. แผนภูมิตัวอย่างบทร้อยกรอง

3. ใบความรู้เรื่อง คำคล้องจอง 1 พยางค์และคำคล้องจอง 2 พยางค์

4. กระดาษปรีฟ

5. แบบฝึกทักษะชุดที่ 1

**การวัดและประเมินผล**

**วิธีการวัดและประเมินผล**

1. ประเมินพฤติกรรมการทำงานกลุ่ม

2. ประเมินพฤติกรรมรายบุคคล

3. ตรวจสอบแบบฝึกทักษะ

**เครื่องมือวัดและประเมินผล**

1. แบบประเมินพฤติกรรมการทำงานกลุ่ม
2. แบบประเมินพฤติกรรมรายบุคคล
3. แบบฝึกทักษะชุดที่ 1

**เกณฑ์การประเมิน**

1. นักเรียนผ่านเกณฑ์การประเมินพฤติกรรมการทำงานกลุ่มร้อยละ 80
2. นักเรียนผ่านเกณฑ์การประเมินพฤติกรรมรายบุคคลร้อยละ 80
3. นักเรียนผ่านเกณฑ์การประเมินจากการทำแบบฝึกทักษะร้อยละ 80

**กิจกรรมเสนอแนะ****บันทึกข้อเสนอแนะของผู้บริหาร**

ลงชื่อ.....

(นายสัญญา เสาวกุล)

**บันทึกผลหลังการจัดการเรียนรู้****ผลที่เกิดขึ้นกับผู้เรียน****ปัญหา/อุปสรรค****ข้อเสนอแนะ/แนวทางแก้ไข**

ลงชื่อ.....ผู้สอน

(นางพิกุล จีนปรีชา)



**คำอธิบายเกณฑ์  
แบบประเมินพฤติกรรมการทำงานกลุ่ม**

การวางแผนการทำงาน 4 คะแนน เป็นดังนี้	
- มีการแบ่งหน้าที่และกระบวนการทำงานเป็นขั้นตอนชัดเจน	ได้ 4 คะแนน
- มีการแบ่งหน้าที่แต่ขั้นตอนการทำงานไม่ชัดเจน	ได้ 3 คะแนน
- ทำงานโดยไม่มีวางแผน	ได้ 1-2 คะแนน
ความร่วมมือในการทำงาน 3 คะแนน	
- ร่วมมือกันทำงานดีมาก ทำงานด้วยความราบรื่นเสร็จทันเวลา	ได้ 3 คะแนน
- ร่วมมือกันทำงานดี งานส่วนใหญ่ราบรื่น ทันเวลา	ได้ 2 คะแนน
- ไม่กระตือรือร้นในการทำงาน งานเสร็จไม่ทันเวลา	ได้ 1 คะแนน
การรับฟังความคิดเห็น 4 คะแนน	
- มีการแลกเปลี่ยนความคิดเห็นและยอมรับเหตุผลที่ถูกต้อง	ได้ 4 คะแนน
- มีสมาชิกส่วนน้อยที่ขัดแย้งและไม่ยอมรับฟังเสียงส่วนใหญ่	ได้ 2-3 คะแนน
- รับฟังความคิดเห็นของผู้ใดผู้หนึ่งในกลุ่มเพียงผู้เดียว	ได้ 1 คะแนน
การนำเสนอ 4 คะแนน	
- แนะนำตนเอง เสียงดังชัดเจน มั่นใจ วิธีนำเสนอน่าสนใจมาก	ได้ 4 คะแนน
- แนะนำตนเอง เสียงดังชัดเจน แต่การนำเสนอไม่น่าสนใจ	ได้ 2-3 คะแนน
- ไม่แนะนำตนเอง เสียงเบา ประหม่า การนำเสนอไม่น่าสนใจ	ได้ 1 คะแนน
ผลงานกลุ่ม 5 คะแนน	
- ผลงานถูกต้อง เรียบร้อยดีมาก	ได้ 5 คะแนน
- ผลงานถูกต้อง สะอาดเรียบร้อยพอใช้	ได้ 3-4 คะแนน
- ผลงานถูกต้องเป็นบางส่วน ไม่สะอาดเรียบร้อย	ได้ 1-2 คะแนน

**หมายเหตุ** ใช้เกณฑ์นี้กับทุกแผนการจัดการเรียนรู้ที่มีการประเมินพฤติกรรมการทำงานกลุ่ม

แบบประเมินพฤติกรรมรายบุคคล (ใช้กับทุกแผนที่มีกิจกรรมรายบุคคล)

สาระการเรียนรู้ภาษาไทย ชั้นมัธยมศึกษาปีที่ 2  
 แผนการจัดการเรียนรู้ที่ 1 เรื่องคำคล้องจอง 1 พยางค์ และ คำคล้องจอง 2 พยางค์

เลขที่	ชื่อ - สกุล	ความสนใจ (5)	ความร่วมมือ (5)	การแต่ง ความคิดเห็น (5)	การตอบ คำถาม (5)	รวม (20)
1						
2						
3						
4						
5						
6						
.						
.						
.						
30						
31						
32						
33						
34						
35						
36						

เกณฑ์การประเมิน รวมทุกรายการแล้วต้องได้ร้อยละ 80 ขึ้นไป

ลงชื่อ.....ผู้ประเมิน

(นางพิกุล จินปรีชา)

...../...../.....



**คำอธิบายเกณฑ์  
แบบประเมินพฤติกรรมรายบุคคล**

**ความสนใจ 5 คะแนน เป็นดังนี้**

- มีความสนใจจดจ่ออยู่กับการเรียนดีมาก ได้ 5 คะแนน
- มีความสนใจในการเรียนเป็นส่วนใหญ่ ได้ 3-4 คะแนน
- ตั้งใจเรียนพอใช้ ได้ 1-2 คะแนน
- ไม่ตั้งใจเรียน ได้ 0 คะแนน

**ความร่วมมือ 5 คะแนน เป็นดังนี้**

- ให้ความร่วมมือในการปฏิบัติกิจกรรมเป็นอย่างดี ได้ 5 คะแนน
- ให้ความร่วมมือในการปฏิบัติกิจกรรมเป็นส่วนใหญ่ ได้ 3-4 คะแนน
- ให้ความร่วมมือในการปฏิบัติกิจกรรมพอใช้ ได้ 1-2 คะแนน
- ไม่ให้ความร่วมมือ ได้ 0 คะแนน

**การแสดงความคิดเห็น 5 คะแนน เป็นดังนี้**

- แสดงความคิดเห็นทุกครั้งที่มีการขอความเห็น ได้ 5 คะแนน
- แสดงความคิดเห็นเป็นส่วนใหญ่ที่มีการขอความเห็น ได้ 3-4 คะแนน
- แสดงความคิดเห็นเป็นบางครั้ง ได้ 1-2 คะแนน
- ไม่แสดงความคิดเห็น ได้ 0 คะแนน

**การตอบคำถาม 5 คะแนน เป็นดังนี้**

- ตอบคำถามทุกครั้งที่ถามและตอบถูกต้องเป็นส่วนใหญ่ ได้ 5 คะแนน
- ตอบคำถามบ่อยแต่ไม่ทุกครั้ง ได้ 3-4 คะแนน
- ไม่ค่อยตอบคำถาม ได้ 1-2 คะแนน
- ไม่ตอบคำถามเลย ได้ 0 คะแนน

**หมายเหตุ** ใช้เกณฑ์นี้กับทุกแผนการจัดการเรียนรู้ที่มีการประเมินพฤติกรรมรายบุคคล

แบบประเมินผลงานรายบุคคล (ใช้กับทุกแผน)

สํารการเรียนรู้ภาษาไทย

ชั้นมัธยมศึกษาปีที่ 2

แผนการจัดการเรียนรู้ที่ 1

เรื่องคำคล้องจอง 1 พยางค์ และ คำคล้องจอง 2 พยางค์

เลขที่	ชื่อ-สกุล	คะแนนที่ได้ (20)	สรุป ผ่าน/ไม่ผ่าน
1			
2			
3			
4			
5			
.			
.			
.			
32			
33			
34			
35			
36			

เกณฑ์การประเมิน รวมคะแนนแล้วต้องได้ร้อยละ 80 ขึ้นไป

ลงชื่อ.....ผู้ประเมิน

(นางพิกุล จินปรีชา)

.....

## ภาคผนวก

## เกมจับกลุ่มคำ

## จุดประสงค์

1. เพื่อให้เกิดความเข้าใจเกี่ยวกับคำคล้องจอง
2. เพื่อให้นักเรียนสามารถจำแนกประเภทของคำที่มีเสียงคล้องจองกันได้

## อุปกรณ์

บัตรคำที่มีคำว่า ให้ ไข้ ไข่ ไม่ ใต้ ใหญ่ คติ ตรี มี ศรี ชี พลี เหล้า เม้า เรา  
หา เป้า เกราะ กราบ ทราบ ลาบ หาบ คาบ ราบ ตม คม คม สม ชม งม เมีย เฟี้ย เสี้ย  
เตี้ย เปี้ย เลี้ย

## วิธีการเล่น

1. ครูแจกบัตรคำให้นักเรียนทุกคน คนละ 1 บัตร
2. นักเรียนอ่านบัตรคำที่ตนได้รับแล้วถือบัตรคำเข้าไปหาเพื่อนที่ได้บัตรคำที่มีเสียงคล้องจองกัน
3. นักเรียนแต่ละกลุ่มอ่านบัตรคำในกลุ่มของตนเอง
4. นักเรียนนำบัตรคำไปติดบนกระดานคำแยกตามกลุ่มและอ่าน
5. นักเรียนร่วมกันสรุปลักษณะของคำแต่ละกลุ่ม

## แผนภูมิตัวอย่างบทร้อยกรอง

ดวงดาวพร่างพร่าง	อยู่กลางเวหา
ทอแสงนวลจ้า	จับตาจับใจ
คำคืนเงิบเหงา	แสงดาวช่วยได้
เป็นเพื่อนปลอบใจ	ให้คลายระทม

ใบความรู้ประกอบแผนการจัดการเรียนรู้ที่ 1

คำคล้องจอง 1 พยางค์ และคำคล้องจอง 2 พยางค์

คำคล้องจอง คือ คำที่มีเสียงสระและตัวสะกดในมาตราเดียวกันมาคล้องจองกัน  
ส่วนวรรณยุกต์จะเป็นรูปเสียงใดก็ได้

คำคล้องจอง 1 พยางค์ คือคำ 1 พยางค์ มาคล้องจองกัน มี 2 ลักษณะ ดังนี้

1. คำคล้องจอง 1 พยางค์ ไม่มีตัวสะกด เช่น

มา हा दा ป้า ข่า ซ้า ล้า

ปู่ ฐู อุ หู ฮู้ งู กู้ ฐู้

แพะ แกะ และ แจะ แคะ แตะ

2. คำคล้องจอง 1 พยางค์ มีตัวสะกด เช่น

เรียน เวียน เทียน เขียน เปลี่ยน เพียน

สาม ห่าม ล่าม-ง่าม ค้ำม ก้าม ช้าม

ครบ ลบ พลบ รบ ชบ ตบ ขบ

คำคล้องจอง 2 พยางค์ คือคำ 2 พยางค์มาคล้องจองกัน มี 2 ลักษณะ ดังนี้

1. พยางค์หลังของคำแรกมีเสียงคล้องจองกับพยางค์หลังของคำหลัง เช่น

นักเรียน อ่านเขียน โรงเรียน พากเพียร จุดเทียน

แสงดาว สีขาว ลูกสาว หน้าหนาว ขาวขาว

ละเมอ มิเชอ ได้เจอ บ้าเรอ ปรนเปรอ

2. พยางค์หลังของคำแรกมีเสียงคล้องจองกับพยางค์แรกของคำหลัง เช่น

เด็กน้อย คอยท่า มาถึง จิ้งทัก รักเธอ แผลอใจ ใฝ่ปอง

สี่เขียว เกี่ยวข้อง มองเห็น เป็นลม ชมจันทร์ วันเพ็ญ

สาวสวย รวยทรัพย์ นับเงิน เดินเร็ว เอวส่าย ช้ายที่

## แผนการจัดการเรียนรู้ 2

กลุ่มสาระการเรียนรู้ภาษาไทย

ชั้นมัธยมศึกษาปีที่ 2

เรื่อง คำคล้องจอง 3 พยางค์

เวลาสอน 2 ชั่วโมง

สอนวันที่ ..... เดือน..... พ.ศ. ....

## มาตรฐานการเรียนรู้

ท 4.1 เข้าใจธรรมชาติของภาษาและหลักภาษาไทย การเปลี่ยนแปลงของภาษา และพลังของภาษา ภูมิปัญญาทางภาษาและรักษาภาษาไทยไว้เป็นสมบัติของชาติ

ตัวชี้วัดชั้นมัธยมศึกษาปีที่ 2

ข้อที่ 3 แต่งกลอนสุภาพได้

## สาระสำคัญ

คำคล้องจอง คือ คำที่มีเสียงสระและตัวสะกดในมาตราเดียวกันมาคล้องจองกัน ส่วนวรรณยุกต์จะเป็นรูปเสียงใดก็ได้ คำคล้องจอง 3 พยางค์ คือคำ 3 พยางค์มาคล้องจองกัน มี 3 ลักษณะ คือ พยางค์หลังของคำแรกมีเสียงคล้องจองกับพยางค์แรกของคำหลัง พยางค์หลังของคำแรกมีเสียงคล้องจองกับพยางค์ที่สองของคำหลัง และพยางค์หลังของคำแรกมีเสียงคล้องจองกับพยางค์ที่สามของคำหลัง การมีความรู้เรื่องคำคล้องจองจะเป็นพื้นฐานในการแต่งบทหรือทรงดิษฐ์จุดประสงค์การเรียนรู้

1. นักเรียนเขียนคำคล้องจอง 3 พยางค์ได้
2. นักเรียนทำงานร่วมกับผู้อื่นอย่างเป็นระบบ
3. นักเรียนมีความรับผิดชอบในการทำงาน

## สาระการเรียนรู้

คำคล้องจอง 3 พยางค์

## กิจกรรมการเรียนรู้

ขั้นเตรียม

1. ครูแจ้งจุดประสงค์การเรียนรู้ให้นักเรียนทราบ
2. แบ่งกลุ่มนักเรียน กลุ่มละ 4 คน โดยการคละเทศและความสามารถ คือเป็นนักเรียนเรียนเก่ง 1 คน ปานกลาง 2 คน และเรียนอ่อน 1 คน
3. ครูแนะนำทักษะในการทำงานกลุ่ม ให้ทุกคนแบ่งหน้าที่และช่วยเหลือกันทำงาน

### ขั้นสอนและทำกิจกรรมกลุ่ม

1. นักเรียนเล่นตามตอบปริศนาคำทาย 3 พยางค์แล้วร่วมกันสนทนาถึงลักษณะของปริศนาคำทาย คือ มักจะเป็นคำคล้องจอง ทำให้จำได้ง่าย
2. นักเรียนแต่ละกลุ่มส่งตัวแทนออกมารับใบความรู้ เรื่อง คำคล้องจอง 3 พยางค์ จากนั้นร่วมกันศึกษาภายในกลุ่มและสรุปเนื้อหา
3. นักเรียนแต่ละกลุ่มแข่งขันกันเขียนคำคล้องจองลงในกระดาษปรีฟให้ถูกต้องและได้มากที่สุด โดยครูกำหนดคำขึ้นต้น 3 พยางค์คือ ความหวังดี
4. นักเรียนช่วยกันตรวจสอบความถูกต้องของคำและตกแต่งชิ้นงานให้สวยงาม

### ขั้นตรวจสอบผลงานและทดสอบ

1. นักเรียนจับฉลากนำเสนอผลงานของกลุ่มตนเองหน้าชั้นเรียน นักเรียนกลุ่มอื่นร่วมแสดงความคิดเห็นเพื่อเป็นการแลกเปลี่ยนเรียนรู้ ครูคอยชี้แนะ
2. นักเรียนแต่ละกลุ่มทำกิจกรรมในแบบฝึกทักษะชุดที่ 2
3. นักเรียนแต่ละคนทำแบบฝึกหัด

### ขั้นสรุปบทเรียนและประเมินผลการทำงานกลุ่ม

1. นักเรียนและครูร่วมกันสรุปสาระสำคัญเกี่ยวกับคำคล้องจอง 3 พยางค์ เพื่อสรุปเป็นองค์ความรู้และนำไปประยุกต์ใช้ เปิดโอกาสให้นักเรียนซักถามข้อสงสัย ครูอธิบายเพิ่มเติม
  2. ครูชมเชยนักเรียนทุกคนที่ปฏิบัติกิจกรรมและตั้งใจเรียนเป็นอย่างดี ให้กำลังใจในการปฏิบัติกิจกรรมให้ดียิ่งขึ้นในครั้งต่อไป
- สื่อและแหล่งเรียนรู้

1. ปริศนาคำทาย
2. ใบความรู้เรื่อง คำคล้องจอง 3 พยางค์
3. กระดาษปรีฟ
4. แบบฝึกทักษะชุดที่ 2

### การวัดและประเมินผล

#### วิธีการวัดและประเมินผล

1. ประเมินพฤติกรรมการทำงานกลุ่ม
2. ประเมินพฤติกรรมรายบุคคล
3. ตรวจสอบแบบฝึกทักษะ

#### เครื่องมือวัดและประเมินผล

1. แบบประเมินพฤติกรรมการทำงานกลุ่ม

2. แบบประเมินพฤติกรรมรายบุคคล
3. แบบฝึกทักษะชุดที่ 2

**เกณฑ์การประเมิน**

1. นักเรียนผ่านเกณฑ์การประเมินพฤติกรรมการทำงานกลุ่มร้อยละ 80
2. นักเรียนผ่านเกณฑ์การประเมินพฤติกรรมรายบุคคลร้อยละ 80
3. นักเรียนผ่านเกณฑ์การประเมินจากการทำแบบฝึกทักษะร้อยละ 80

**กิจกรรมเสนอแนะ**

**บันทึกข้อเสนอแนะของผู้บริหาร**

.....

.....

.....

.....

ลงชื่อ.....

(นายสัญญา เสาวกุล)

...../...../.....

**บันทึกผลหลังการจัดการเรียนรู้**  
**ผลที่เกิดขึ้นกับผู้เรียน**

.....

.....

**ปัญหา/อุปสรรค**

.....

.....

**ข้อเสนอแนะ/แนวทางแก้ไข**

.....

.....

ลงชื่อ.....ผู้สอน

(นางพิกุล จินปรีชา)

...../...../.....

## ภาคผนวก

## ปริศนาคำทาย

- อะไรเอ่ย ดันเท่าครก ใบหกวา (ตันมะพร้าว)
- อะไรเอ่ย ดันเท่าขา ใบวาเดียว (ตันกล้วย)
- อะไรเอ่ย ดันเท่าแขน ใบเล่นเสี้ยว (ตันอ้อย)
- อะไรเอ่ย ไปไม่กลับ กลับไม่คืน ฟันไม่มี หนีไม่พ้น (ความตาย)
- อะไรเอ่ย มาไม่เห็น เห็นจึงรู้ (ลม)
- อะไรเอ่ย ชื่อน่ากลัว ตัวน่ารัก (ผีเสื้อ)
- อะไรเอ่ย คาเป็นไฟ ใจเป็นเหล็ก (รถยนต์)
- อะไรเอ่ย สุกไม่หอม งอมไม่หล่น สุกคาคัน คนกินได้ (ข้าวโพด)
- อะไรเอ่ย ดันเท่าเทียน ใบเท่าอาด (บัวหลวง)
- อะไรเอ่ย แก่เรียกหัว สาวเรียกอ่อน (มะพร้าว)



ใบความรู้ประกอบแผนการจัดการเรียนรู้ที่ 2

คำคล้องจอง 3 พยางค์

คำคล้องจอง คือ คำที่มีเสียงสระและตัวสะกดในมาตราเดียวกันมาคล้องจองกัน  
ส่วนวรรณยุกต์จะเป็นรูปเสียงใดก็ได้

คำคล้องจอง 3 พยางค์ คือ คำ 3 พยางค์ มาคล้องจองกัน มี 3 ลักษณะ ดังนี้

1. คำคล้องจอง 3 พยางค์ ที่พยางค์หลังของคำแรกมีเสียงคล้องจองกับพยางค์แรก  
ของคำหลัง เช่น  
ไปไหนมา หาคุณแม่ แต่ไม่เห็น เป็นอะไร ไม่มีข่าว  
เข้าวันนี้ มีความสุข ทุกเรื่องราว เล่าเหตุการณ์ สานไม้ไผ่  
วันปีใหม่ ไปเที่ยวสวน ชวนกันเล่น เป็นนักร้อง น้องสาวสวย
2. คำคล้องจอง 3 พยางค์ ที่พยางค์หลังของคำแรกมีเสียงคล้องจองกับพยางค์ที่สอง  
ของคำหลัง เช่น  
ไปโรงเรียน อ่านเขียนคล่อง ไม่ต้องสอน ถึงตอนสาย ได้ขายของ  
รถโดยสาร เล่นผ่านทาง รับจ้างชุด จัดชุดใหญ่ แสงไฟส่อง  
อากาศดี ไม่มีพิษ ออกฤทธิ์ร้าย ความคล้ายคลึง ไปถึงฝัน
3. คำคล้องจอง 3 พยางค์ ที่พยางค์หลังของคำแรกมีเสียงคล้องจองกับพยางค์ที่สาม  
ของคำหลัง เช่น  
ท้องทะเล เรือคิงเก้ เดินขาเป๋ คนโลเล อ่าารวนเร  
เป็นเด็กน้อย อ่านเขียนบ่อย กระทั่งลอย การใช้สอย ฐู้อ่าอดอย  
นักท่องเที่ยว ถือไม้เร็วว เดินคนเดียว ในซอยเปลี่ยว ใจห่อเหี่ยว

## แผนการจัดการเรียนรู้ 3

กลุ่มสาระการเรียนรู้ภาษาไทย

ชั้นมัธยมศึกษาปีที่ 2

เรื่อง คำคล้องจอง 4 พยางค์

เวลาสอน 2 ชั่วโมง

สอนวันที่ ..... เดือน..... พ.ศ. ....

## มาตรฐานการเรียนรู้

ท 4.1 เข้าใจธรรมชาติของภาษาและหลักภาษาไทย การเปลี่ยนแปลงของภาษา และพลังของภาษา ภูมิปัญญาทางภาษาและรักษาภาษาไทยไว้เป็นสมบัติของชาติ  
ตัวชี้วัดชั้นมัธยมศึกษาปีที่ 2

ข้อที่ 3 แต่งกลอนสุภาพได้

## สาระสำคัญ

คำคล้องจอง คือ คำที่มีเสียงสระและตัวสะกดในมาตราเดียวกันมาคล้องจองกัน ส่วนวรรณยุกต์จะเป็นรูปเสียงใดก็ได้ คำคล้องจอง 4 พยางค์ คือคำ 4 พยางค์มาคล้องจองกัน มี 4 ลักษณะคือ พยางค์สุดท้ายของคำแรกคล้องจองกับพยางค์แรกของคำหลัง พยางค์สุดท้ายของคำแรกคล้องจองกับพยางค์ที่สองของคำหลัง พยางค์สุดท้ายของคำแรกคล้องจองกับพยางค์ที่สามของคำหลัง และพยางค์สุดท้ายของคำแรกคล้องจองกับพยางค์สุดท้ายของคำหลัง การมีความรู้เรื่องคำคล้องจองจะเป็นพื้นฐานในการแต่งบทหรือยกทรงได้ดีขึ้น

## จุดประสงค์การเรียนรู้

1. นักเรียนเขียนคำคล้องจอง 4 พยางค์ได้
2. นักเรียนทำงานร่วมกับผู้อื่นอย่างเป็นระบบ
3. นักเรียนมีความรับผิดชอบในการทำงาน

## สาระการเรียนรู้

คำคล้องจอง 4 พยางค์

## กิจกรรมการเรียนรู้

ขั้นเตรียม

1. ครูแจ้งจุดประสงค์การเรียนรู้ให้นักเรียนทราบ
2. แบ่งกลุ่มนักเรียน กลุ่มละ 4 คน โดยการสุ่มและความสามารถ คือเป็นนักเรียนเรียนเก่ง 1 คน ปานกลาง 2 คน และเรียนอ่อน 1 คน
3. ครูแนะนำทักษะในการทำงานกลุ่ม ให้ทุกคนแบ่งหน้าที่และช่วยเหลือกันทำงาน

### ขั้นสอนและทำกิจกรรมกลุ่ม

1. นักเรียนเล่นถามตอบปริศนาคำทาย 4 พยางค์ แล้วร่วมกันสนทนาถึงลักษณะของปริศนาคำทาย คือ มักจะเป็นคำคล้องจอง ทำให้จำได้ง่าย
2. ครูคิดแผนภูมิตัวอย่างบทร้อยกรองบนกระดานดำ ให้นักเรียนอ่านพร้อมกันแล้วช่วยกันหาคำคล้องจองในบทร้อยกรอง โดยใช้ความรู้ที่เรียนผ่านมาแล้ว
3. นักเรียนแต่ละกลุ่มส่งตัวแทนออกมารับใบความรู้ เรื่อง คำคล้องจอง 4 พยางค์ จากนั้นร่วมกันศึกษาภายในกลุ่มและสรุปเนื้อหา
4. นักเรียนแต่ละกลุ่มแข่งขันกันเขียนคำคล้องจอง 4 พยางค์ ลงในกระดาษปรู๊ฟให้ถูกต้องและได้มากที่สุด โดยครูกำหนดคำขึ้นต้น 4 พยางค์คือ โรงเรียนสี่เขียว
5. นักเรียนช่วยกันตรวจสอบความถูกต้องของคำและตกแต่งชิ้นงานให้สวยงาม

### ขั้นตรวจสอบผลงานและทดสอบ

1. นักเรียนจับฉลากนำเสนอผลงานของกลุ่มตนเองหน้าชั้นเรียน นักเรียนกลุ่มอื่นร่วมแสดงความคิดเห็นเพื่อเป็นการแลกเปลี่ยนเรียนรู้ ครูคอยชี้แนะ
2. นักเรียนแต่ละกลุ่มทำกิจกรรมในแบบฝึกทักษะชุดที่ 3
3. นักเรียนแต่ละคนทำแบบฝึกหัด

### ขั้นสรุปบทเรียนและประเมินผลการทำงานกลุ่ม

1. นักเรียนและครูร่วมกันสรุปสาระสำคัญของคำคล้องจอง 4 พยางค์ จากผลงานของทุกกลุ่มที่นำเสนอ เพื่อสรุปเป็นองค์ความรู้และนำไปประยุกต์ใช้ เปิดโอกาสให้นักเรียนซักถามข้อสงสัย ครูอธิบายเพิ่มเติม แล้วนำผลงานนักเรียนแต่ละกลุ่มติดป้ายนิเทศ
2. ครูชมเชยนักเรียนทุกคนที่ปฏิบัติกิจกรรมและตั้งใจเรียนเป็นอย่างดี ให้กำลังใจในการปฏิบัติกิจกรรมให้ดียิ่งขึ้นในครั้งต่อไป

### สื่อและแหล่งเรียนรู้

1. ปริศนาคำทาย
2. ตัวอย่างบทร้อยกรอง
3. ใบความรู้เรื่องคำคล้องจอง 4 พยางค์
4. แบบฝึกทักษะชุดที่ 3

### การวัดและประเมินผล

#### วิธีการวัดและประเมินผล

1. ประเมินพฤติกรรมการทำงานกลุ่ม
2. ประเมินพฤติกรรมรายบุคคล

## 3. ตรวจสอบแบบฝึกทักษะ

## เครื่องมือวัดและประเมินผล

1. แบบประเมินพฤติกรรมการทำงานกลุ่ม
2. แบบประเมินพฤติกรรมรายบุคคล
3. แบบฝึกทักษะชุดที่ 3

## เกณฑ์การประเมิน

1. นักเรียนผ่านเกณฑ์การประเมินพฤติกรรมการทำงานกลุ่มร้อยละ 80
2. นักเรียนผ่านเกณฑ์การประเมินพฤติกรรมรายบุคคลร้อยละ 80
3. นักเรียนผ่านเกณฑ์การประเมินจากการทำแบบฝึกทักษะร้อยละ 80

## กิจกรรมเสนอแนะ

.....

.....

## บันทึกข้อเสนอแนะของผู้บริหาร

.....

.....

.....

.....

ลงชื่อ.....

(นายสัญญา เสาวกุล)

## บันทึกผลหลังการจัดการเรียนรู้

## ผลที่เกิดขึ้นกับผู้เรียน

.....

.....

## ปัญหา/อุปสรรค

.....

.....

## ข้อเสนอแนะ/แนวทางแก้ไข

.....  
 .....

ลงชื่อ.....ผู้สอน

(นางพิกุล จินปรีชา)

.....

## ภาคผนวก

## ปริศนาคำทาย

- อะไรเอ๋ย มีขาข้างเดียว เทียวไปกับคน กันแคดกันฝน ให้คนที่ถือ (ร่ม)  
 อะไรเอ๋ย ต้นเท่าลำหอก เก็บดอกไปขาย (ข้าวโพด)  
 อะไรเอ๋ย สองตีนเดินมา หลังคามุงจาก (ไก่)  
 อะไรเอ๋ย มีบ้านติดตัว เดินทั่วหาดทราย (เต่า)  
 อะไรเอ๋ย สีสิ้นชีฟ้า อ้าปากกินคน (คนนอนกางมุ้ง)  
 อะไรเอ๋ย ห่มผ้าจิ๋ว สั่งสอนธรรมะ สวดมนต์วันพระ สดละมัวเมา (พระสงฆ์)  
 อะไรเอ๋ย ภายนอกมีหนาม คนตามหาชื่อ ข้างในนะหรือ สีเหลืองกินดี (ทุเรียน)  
 อะไรเอ๋ย น้ำขึ้นไม่ลอย น้ำน้อยไม่จม มีอยู่ทั่วลม ไม่จมไม่ลอย (สะพาน)  
 อะไรเอ๋ย ตัดโคนไม่ตาย ตัดปลายไม่เนา (ตัดผม)  
 อะไรเอ๋ย ตัดท้ายเป็นหมา ตัดหน้าเป็นหมา ไม่ต้องเปรี้ยวปาก คนแก่ชอบใจ (หมา)

## ตัวอย่างบทร้อยกรอง

ดอกไม้ริมทาง	อยู่อย่างไรค่า
ผู้คนมองว่า	ดอกหญ้าทั่วไป
นำมาแต่งเติม	สร้างเสริมด้วยใจ
สูงเกินใหญ่	ดอกไม้งามตา
สร้างงานเสริมได้	ดอกไม้มีค่า
อย่ามองเพียงว่า	ดอกหญ้าริมทาง

**ใบความรู้ประกอบแผนการจัดการเรียนรู้ที่ 3**

**คำคล้องจอง 4 พยางค์**

**คำคล้องจอง** คือ คำที่มีเสียงสระและตัวสะกดในมาตราเดียวกันมาคล้องจองกัน ส่วนวรรณยุกต์จะเป็นรูปเสียงใดก็ได้

คำคล้องจอง 3 พยางค์ คือคำ 4 พยางค์ มาคล้องจองกัน มี 4 ลักษณะ ดังนี้

1. คำคล้องจอง 4 พยางค์ ที่พยางค์หลังของคำแรกมีเสียงคล้องจองกับพยางค์แรกของคำหลัง เช่น

ไปหาคุณแม่ แต่ก็ไม่เห็น เป็นตัวอะไร ไปไหนคนดี มีความสุขใจ  
เช้าดูวันนี้ มีคนส่งข่าว เล่าเหตุการณ์ด่วน ควรสามไม้ไผ่ ใช้สอยประหยัด  
วันขึ้นปีใหม่ ไปเที่ยวที่สวน ขวนกันเล่นน้ำ ตามพี่กับน้อง ร้องไห้เสียงดัง

2. คำคล้องจอง 4 พยางค์ ที่พยางค์หลังของคำแรกมีเสียงคล้องจองกับพยางค์ที่สามของคำหลัง เช่น

ฉันไปโรงเรียน อ่านเขียนได้คล่อง ไม่ต้องลำบาก ถึงยากก็ทน เป็นคนรักเรียน  
ขึ้นรถโดยสาร เล่นผ่านทางด่วน ไม่ควรนั่งหลับ ไปรับจ้างชุด จัดชุดอาหาร  
อากาศสดชื่น แอบยื่นร้องไห้ อยู่ในซอยเปลี่ยว ไม่เที่ยวกลางคืน ดึกตื่นครวนอน

3. คำคล้องจอง 4 พยางค์ ที่พยางค์หลังของคำแรกมีเสียงคล้องจองกับพยางค์ที่สามของคำหลัง เช่น

ท้องฟ้าสีคราม ช่างงดงามนัก รีบไปพักผ่อน มีคนนอนหลับ  
เกิดเป็นเด็กน้อย อ่านเขียนบ่อยครั้ง ฟังนักร้องเพลง นุ่งกางเกงสววย  
มีน้กทองเที่ยว ถือไม้เรียวยาว นั่งดูดาวเพลิว ไม่กล้าเดินไป

4. คำคล้องจอง 4 พยางค์ ที่พยางค์หลังของคำแรกมีเสียงคล้องจองกับพยางค์ที่สี่ของคำหลัง เช่น

จิตใจห่อเหี่ยว ชอบเดินคนเดียว อยู่ในซอยเปลี่ยว ท่าทางหวาดเสียว  
มีความคล้ายคลึง เดินไปให้ถึง ภายในวันหนึ่ง ได้เป็นที่ฟัง  
ดูหนังฟังเพลง เรียบหนังสือเก่ง เป็นคนกันเอง ไม่ชอบข่มเหง

## แผนการจัดการเรียนรู้ 4

กลุ่มสาระการเรียนรู้ภาษาไทย

ชั้นมัธยมศึกษาปีที่ 2

เรื่อง คำสัมผัสสระ

เวลาสอน 2 ชั่วโมง

สอนวันที่ ..... เดือน..... พ.ศ. ....

## มาตรฐานการเรียนรู้

ท 4.1 เข้าใจธรรมชาติของภาษาและหลักภาษาไทย การเปลี่ยนแปลงของภาษา และพลังของภาษา ภูมิปัญญาทางภาษาและรักษาภาษาไทยไว้เป็นสมบัติของชาติ  
ตัวชี้วัดชั้นมัธยมศึกษาปีที่ 2

ข้อที่ 3 แต่งกลอนสุภาพได้

## สาระสำคัญ

คำสัมผัสสระ คือ คำที่ประสมด้วยสระเสียงเดียวกัน จะมีตัวสะกดหรือไม่ก็ได้ ถ้ามีตัวสะกดต้องเป็นตัวสะกดในมาตราเดียวกัน คำสัมผัสสระจะช่วยให้บทหรือยอกรองมีความไพเราะมากขึ้น

## จุดประสงค์การเรียนรู้

1. นักเรียนเขียนคำสัมผัสสระได้
2. นักเรียนทำงานร่วมกับผู้อื่นอย่างเป็นระบบ
3. นักเรียนมีความรับผิดชอบในการทำงาน

## สาระการเรียนรู้

คำสัมผัสสระ

## กิจกรรมการเรียนรู้

ขั้นเตรียม

1. ครูแจ้งจุดประสงค์การเรียนรู้ให้นักเรียนทราบ
2. แบ่งกลุ่มนักเรียน กลุ่มละ 4 คน โดยการคาดโทษและความสามารถ ถือเป็นนักเรียนเรียนเก่ง 1 คน ปานกลาง 2 คน และเรียนอ่อน 1 คน
3. ครูแนะนำทักษะในการทำงานกลุ่ม ให้ทุกคนแบ่งหน้าที่และช่วยเหลือกันทำงาน

ขั้นสอนและทำกิจกรรมกลุ่ม

1. ครูคิดแผนภูมิตัวอย่างบทหรือยอกรองบนกระดานดำ (ภาคผนวก) ให้นักเรียนสังเกตและบอกลักษณะของคำในบทหรือยอกรองที่ใช้สระเดียวกัน

2. นักเรียนแต่ละกลุ่มรับใบความรู้ เรื่อง คำสัมผัสสระ แล้วเรียนรู้ภายในกลุ่ม ครูคอยชี้แนะระหว่างที่นักเรียนเรียนรู้ จากนั้นร่วมกันสรุปเนื้อหา

3. นักเรียนแต่ละกลุ่มแข่งขันกันเขียนคำสัมผัสสระ ลงในกระดาษปรีฟให้ถูกต้อง และได้มากที่สุด โดยครูกำหนดคำขึ้นต้น 4 คำ คือ ขา ย ร่ม สวม เสื้อ

4. นักเรียนช่วยกันตรวจสอบความถูกต้องของคำและตกแต่งชิ้นงานให้สวยงาม

#### ขั้นตรวจสอบผลงานและทดสอบ

1. นักเรียนจับฉลากนำเสนอผลงานของกลุ่มตนเองหน้าชั้นเรียน นักเรียนกลุ่มอื่นร่วมแสดงความคิดเห็นเพื่อเป็นการแลกเปลี่ยนเรียนรู้ ครูคอยชี้แนะ

2. นักเรียนแต่ละกลุ่มทำกิจกรรมในแบบฝึกทักษะชุดที่ 3

3. นักเรียนแต่ละคนทำแบบฝึกหัด

#### ขั้นสรุปบทเรียนและประเมินผลการทำงานกลุ่ม

1. นักเรียนและครูร่วมกันสรุปเกี่ยวกับลักษณะและสาระสำคัญของคำสัมผัสสระ จากผลงานของทุกกลุ่มที่นำเสนอ เพื่อสรุปเป็นองค์ความรู้และนำไปประยุกต์ใช้ เปิดโอกาสให้นักเรียนซักถามข้อสงสัย ครูอธิบายเพิ่มเติม แล้วนำผลงานนักเรียนแต่ละกลุ่มติดป้ายนิเทศ

2. ครูชมเชยนักเรียนทุกคนที่ปฏิบัติตามกิจกรรมและตั้งใจเรียนเป็นอย่างดี ให้กำลังใจในการปฏิบัติตามกิจกรรมให้ดียิ่งขึ้นในครั้งต่อไป

#### สื่อและแหล่งเรียนรู้

1. แผนภูมิตัวอย่างบทร้อยกรอง
2. ใบความรู้เรื่องคำสัมผัสสระ
3. กระดาษปรีฟ
4. แบบฝึกทักษะชุดที่ 4

#### การวัดและประเมินผล

##### วิธีการวัดและประเมินผล

1. ประเมินพฤติกรรมการทำงานกลุ่ม
2. ประเมินพฤติกรรมรายบุคคล
3. ตรวจสอบแบบฝึกทักษะ

##### เครื่องมือวัดและประเมินผล

1. แบบประเมินพฤติกรรมการทำงานกลุ่ม
2. แบบประเมินพฤติกรรมรายบุคคล
3. แบบฝึกทักษะชุดที่ 4



**เกณฑ์การประเมิน**

1. นักเรียนผ่านเกณฑ์การประเมินพฤติกรรมการทำงานกลุ่มร้อยละ 80
2. นักเรียนผ่านเกณฑ์การประเมินพฤติกรรมรายบุคคลร้อยละ 80
3. นักเรียนผ่านเกณฑ์การประเมินจากการทำแบบฝึกทักษะร้อยละ 80

**กิจกรรมเสนอแนะ**

.....  
 .....

**บันทึกข้อเสนอแนะของผู้บริหาร**

.....  
 .....  
 .....

ลงชื่อ.....

(นายสัญญา เสาวกุล)

...../...../.....

**บันทึกผลหลังการจัดการเรียนรู้**

**ผลที่เกิดขึ้นกับผู้เรียน**

.....  
 .....

**ปัญหา/อุปสรรค**

.....  
 .....

**ข้อเสนอแนะ/แนวทางแก้ไข**

.....  
 .....

ลงชื่อ.....ผู้สอน

(นางพิกุล จินปรีชา)

...../...../.....

## ภาคผนวก

## ตัวอย่างบทร้อยกรอง

คุณผู้ร้อง	งศกผู้หนูสั่ง
หนูงศกอยู่	รูปงศกหนูท
ดงข่งคู่คู่	พรพว
หนูงศก	ศกผู้
งศกหนูงศก	งอยู่
หนูงศก	รูปงศก

ภาพห่อโคลงประพาสธารทองแดง

มหาวิทยาลัยราชภัฏรำไพพรรณี  
Buriram Rajabhat University

ใบความรู้ประกอบแผนการจัดการเรียนรู้ 4

คำสัมผัสสระ

คำสัมผัสสระ คือ คำที่ประสมด้วยสระเสียงเดียวกัน จะมีตัวสะกดหรือไม่มีก็ได้ ถ้ามีตัวสะกดต้องเป็นตัวสะกดในมาตราเดียวกัน

ตัวอย่าง เช่น

เป็นดอกไม้ริมทางข้างไร่คำ	คนมองว่าเป็นดอกหญ้าหน้าเส้าใหม่
หากนำมาแต่งเติมเสริมด้วยใจ	นำมาสู่แจกันใหญ่ให้งามตา
ช่วยสร้างงานเพิ่มเติมเสริมรายได้	เป็นดอกไม้ชั้นดีก็มีค่า
อยู่ต่างที่ต่างถิ่นต่างเวลา	อย่ามองว่าไร่คำหญ้าริมทาง

คำสัมผัสสระ โดยเรียงตามลำดับวรรค คือ

ทาง - ข้าง

คำ - ว่า - หญ้า - หน้า

ใหม่ - ใจ - ใหญ่ - ให้

เพิ่ม - เติม - เสริม

ได้ - ไม้

คำ - ลา - ว่า

## แผนการจัดการเรียนรู้ 5

กลุ่มสาระการเรียนรู้ภาษาไทย

ชั้นมัธยมศึกษาปีที่ 2

เรื่อง คำสัพพัญญูชนะ

เวลาสอน 2 ชั่วโมง

สอนวันที่ ..... เดือน..... พ.ศ. ....

## มาตรฐานการเรียนรู้

ท 4.1 เข้าใจธรรมชาติของภาษาและหลักภาษาไทย การเปลี่ยนแปลงของภาษา และพลังของภาษา ภูมิปัญญาทางภาษาและรักษาภาษาไทยไว้เป็นสมบัติของชาติ  
ตัวชี้วัดชั้นมัธยมศึกษาปีที่ 2

ข้อที่ 3 แต่งกลอนสุภาพได้

## สาระสำคัญ

สัพพัญญูชนะหรือสัพพัญญู เป็นคำที่มีพยางค์ต้นตัวเดียวกันหรือเสียงเดียวกัน อาจมีสระ ตัวสะกด และเสียงวรรณยุกต์ที่เหมือนหรือแตกต่างกันมาคล้องจองกัน การใช้คำสัพพัญญูชนะจะช่วยให้บทหรือกรอนมีความไพเราะมากขึ้น

## จุดประสงค์การเรียนรู้

1. นักเรียนเขียนคำสัพพัญญูชนะได้
2. นักเรียนทำงานร่วมกับผู้อื่นอย่างเป็นระบบ
3. นักเรียนมีความรับผิดชอบในการทำงาน

## สาระการเรียนรู้

คำสัพพัญญูชนะ

## กิจกรรมการเรียนรู้

ขั้นเตรียม

1. ครูแจ้งจุดประสงค์การเรียนรู้ให้นักเรียนทราบ
2. แบ่งกลุ่มนักเรียน กลุ่มละ 4 คน โดยการคาดเดาและความสามารถ คือเป็นนักเรียนเรียนเก่ง 1 คน ปานกลาง 2 คน และเรียนอ่อน 1 คน
3. ครูแนะนำทักษะในการทำงานกลุ่ม ให้ทุกคนแบ่งหน้าที่และช่วยเหลือกันทำงาน

ขั้นสอนและทำกิจกรรมกลุ่ม

1. นักเรียนร้องเพลงเชิญสัพพัญญู แล้วครูร่วมสนทนาถึงความหมายในเนื้อเพลง

2. ครูคิดแผนภูมิตัวอย่างบทร้อยกรองที่มีคำสัมผัสพยัญชนะบนกระดานดำให้นักเรียนอ่านและบอกลักษณะของคำว่ามีลักษณะอย่างไร โดยครูคอยชี้แนะ และร่วมสนทนาถึงคำสัมผัสพยัญชนะ

3. นักเรียนแต่ละกลุ่มรับใบความรู้ เรื่อง คำสัมผัสพยัญชนะ แล้วร่วมศึกษาภายในกลุ่ม ครูคอยชี้แนะระหว่างที่นักเรียนเรียนรู้

4. นักเรียนแต่ละกลุ่มแข่งขันกันเขียนคำสัมผัสพยัญชนะ ลงในกระดาษปรีฟให้ถูกต้องและได้มากที่สุด โดยครูกำหนดคำขึ้นต้น 4 คำ คือ แสง ข้าว ศาล เดี่ยว

5. นักเรียนช่วยกันตรวจสอบความถูกต้องของคำและตกแต่งชิ้นงานให้สวยงาม  
ขั้นตรวจสอบผลงานและทดสอบ

1. นักเรียนจับฉลากนำเสนอผลงานของกลุ่มตนเองหน้าชั้นเรียน นักเรียนกลุ่มอื่นร่วมแสดงความคิดเห็นเพื่อเป็นการแลกเปลี่ยนเรียนรู้ ครูคอยชี้แนะ

2. นักเรียนแต่ละกลุ่มทำกิจกรรมในแบบฝึกทักษะชุดที่ 5

3. นักเรียนแต่ละคนทำแบบฝึกหัด

ขั้นสรุปบทเรียนและประเมินผลการทำงานกลุ่ม

1. นักเรียนและครูร่วมกันสรุปลักษณะและสาระสำคัญของคำสัมผัสพยัญชนะจากผลงานของทุกกลุ่มที่นำเสนอ เพื่อสรุปเป็นองค์ความรู้และนำไปประยุกต์ใช้ เปิดโอกาสให้นักเรียนซักถามข้อสงสัย ครูอธิบายเพิ่มเติม แล้วนำผลงานนักเรียนแต่ละกลุ่มคิดป้ายนิเทศ

2. ครูชมเชยนักเรียนทุกคนที่ปฏิบัติกิจกรรมและตั้งใจเรียนเป็นอย่างดี ให้กำลังใจในการปฏิบัติกิจกรรมให้ดียิ่งขึ้นในครั้งต่อไป

สื่อและแหล่งเรียนรู้

1. เพลงเชิญสัมผัส

2. ตัวอย่างบทร้อยกรอง

3. ใบความรู้เรื่องคำสัมผัสพยัญชนะ

4. แบบฝึกทักษะชุดที่ 5

การวัดและประเมินผล

วิธีการวัดและประเมินผล

1. ประเมินพฤติกรรมการทำงานกลุ่ม

2. ประเมินพฤติกรรมรายบุคคล

3. ตรวจสอบแบบฝึกทักษะ

**เครื่องมือวัดและประเมินผล**

1. แบบประเมินพฤติกรรมการทำงานกลุ่ม
2. แบบประเมินพฤติกรรมรายบุคคล
3. แบบฝึกทักษะชุดที่ 5

**เกณฑ์การประเมิน**

1. นักเรียนผ่านเกณฑ์การประเมินพฤติกรรมการทำงานกลุ่มร้อยละ 80
2. นักเรียนผ่านเกณฑ์การประเมินพฤติกรรมรายบุคคลร้อยละ 80
3. นักเรียนผ่านเกณฑ์การประเมินจากการทำแบบฝึกทักษะร้อยละ 80

**กิจกรรมเสนอแนะ**

.....

**บันทึกข้อเสนอแนะของผู้บริหาร**

.....

ลงชื่อ.....

(นายสัญญา เสาวกุล)

...../...../.....

**บันทึกผลหลังการจัดการเรียนรู้****ผลที่เกิดขึ้นกับผู้เรียน**

.....

**ปัญหา/อุปสรรค**

.....

**ข้อเสนอแนะ/แนวทางแก้ไข**

.....

ลงชื่อ.....ผู้สอน

(นางพิกุล จีนปรีชา)

...../...../.....

## ภาคผนวก

## เพลงเชิญสัมพัทธ์

คำร้อง พิภพ จินปรีชา

ทำนอง เพลงไถ่ข่าง

สัมพัทธ์ สัมพัทธ์ สัมพัทธ์ สัมพัทธ์ดี ๆ นะจ๊ะ  
 เรามีสัมพัทธ์สระ และมีพยัญชนะ  
 สัมผัสนอก สัมผัสใน สบายจริงๆ

## ตัวอย่างบทร้อยกรอง

เมื่อมั่งมีมากมายมิตรหมายมอง  
 เมื่อนิวหมองมิตรมองเหมือนหนูหมา  
 เมื่อไม่มีมิตรหมายเงินไม่มองมา  
 เมื่อมอดม้วยแม้หนูหมาไม่มอง

ใบความรู้ประกอบแผนการจัดการเรียนรู้ที่ 5

คำสัมผัสพยัญชนะ

สัมผัสพยัญชนะหรือสัมผัสอักษร เป็นคำที่มีพยัญชนะต้นตัวเดียวกันหรือเสียงเดียวกัน  
อาจมีสระ ตัวสะกด และเสียงวรรณยุกต์ที่เหมือนหรือแตกต่างกันมาคล้องจองกัน

ตัวอย่าง

น้อง น้อย นิ่ง นิ่ง ใน หน้า หนาว  
ดวง ดาว ดู เต็ม ตั้ง เดือน เดี่ยว ด้าย  
คร่ำครวญ ครื้นเครง ครองแครง ครอบครว ครบครัน  
กลีบกลอก กลิ่นกลาด กลบเกลื่อน กลิ้งเกลือก กลัดกลุ้ม  
รวดเร็ว เรียบร้อย ร่ำเริง รุ่งรัง ร้อนแรง รุมเร้า  
สดใส สาวสวย สอบสวน สุขสันต์ สร้างสรรค์

ตัวอย่างบทร้อยกรองที่มีคำสัมผัสพยัญชนะ

เจ้าหนูน้อยนั่งนิ่งในหน้าหนาว	ดูดวงดาวลอยเด่นเห็นประเดี้ยว
ขาดครอบครวครื้นเครงเคยกราวเกี้ยว	ใจห่อหิ้วหวดหู่สู่ทุกขทน
เป็นสาวสวยสดใสใจสุขสันต์	จิตผูกพันเวียนว่ายไม่สับสน
เมื่อถึงคราววางวายไม่วางน	เห็นห่างคนเคยใกล้ไม่เว้นวัน



## แผนการจัดการเรียนรู้ 6

กลุ่มสาระการเรียนรู้ภาษาไทย

ชั้นมัธยมศึกษาปีที่ 2

เรื่อง ฉันทลักษณ์ของกลอนสุภาพ

เวลาสอน 2 ชั่วโมง

สอนวันที่ ..... เดือน..... พ.ศ. ....

## มาตรฐานการเรียนรู้

ท 4.1 เข้าใจธรรมชาติของภาษาและหลักภาษาไทย การเปลี่ยนแปลงของภาษา และพลังของภาษา ภูมิปัญญาทางภาษาและรักษาภาษาไทยไว้เป็นสมบัติของชาติ  
ตัวชี้วัดชั้นมัธยมศึกษาปีที่ 2

ข้อที่ 3 แต่งกลอนสุภาพได้

## สาระสำคัญ

ฉันทลักษณ์ของกลอนสุภาพ หมายถึง รูปแบบการสัมผัสคล้องจองซึ่งมีลักษณะเฉพาะ ใช้สำหรับเป็นแนวทางในการแต่งกลอนสุภาพให้ถูกต้อง การเรียนรู้เรื่องฉันทลักษณ์ของกลอนสุภาพ จะช่วยให้เข้าใจรูปแบบและแต่งกลอนสุภาพได้ง่ายขึ้น

## จุดประสงค์การเรียนรู้

1. นักเรียนเขียนกลอนสุภาพได้ถูกต้องตามฉันทลักษณ์
2. นักเรียนทำงานร่วมกับผู้อื่นอย่างเป็นระบบ
3. นักเรียนมีความรับผิดชอบในการทำงาน

## สาระการเรียนรู้

ฉันทลักษณ์ของกลอนสุภาพ

## กิจกรรมการเรียนรู้

ขั้นเตรียม

1. ครูแจ้งจุดประสงค์การเรียนรู้ให้นักเรียนทราบ
2. แบ่งกลุ่มนักเรียน กลุ่มละ 4 คน โดยการคาดคะเนและความสามารถ ถือเป็นนักเรียนเรียนเก่ง 1 คน ปานกลาง 2 คน และเรียนอ่อน 1 คน
3. ครูแนะนำทักษะในการทำงานกลุ่ม ให้ทุกคนแบ่งหน้าที่และช่วยเหลือกันทำงาน

ขั้นสอนและทำกิจกรรมกลุ่ม

1. นักเรียนต่อคำสำนวนไทยที่มีเสียงสัมผัสเรียง ๘ คำ แล้วร่วมสนทนากับครูเกี่ยวกับลักษณะของสำนวนไทย คือ มักจะเป็นคำสัมผัสคล้องจองทำให้จำได้ง่าย
2. ครูนำแผนภูมิตัวอย่างกลอนสุภาพ ดิฉันบนกระดานดำให้นักเรียนอ่านพร้อมกัน

ครูชี้แนะให้นักเรียนสังเกตการณ์ใช้คำในบทกลอนที่ออกเสียงเหมือนกัน แล้วสนทนาเรื่อง  
ฉันทลักษณ์ของกลอนสุภาพ

3. นักเรียนแต่ละกลุ่มรับใบความรู้ เรื่อง ฉันทลักษณ์ของกลอนสุภาพ แล้วเรียนรู้  
ภายในกลุ่มและสรุปสาระสำคัญของเรื่อง ครูคอยชี้แนะระหว่างทำกิจกรรม

4. นักเรียนแต่ละกลุ่มเลือกกลอนสุภาพจากวรรณคดีเรื่องพระอภัยมณี ตอนที่สนใจ  
และคิดว่าเขียนได้ถูกต้องตามฉันทลักษณ์ที่สุด กลุ่มละ 2 บท เขียนลงในกระดาษ เอ 4 แล้วโยน  
เส้นสัมพันธ์ให้ถูกต้องตามฉันทลักษณ์ของกลอนสุภาพ จากนั้นช่วยกันตรวจสอบความถูกต้องอีก  
ครั้งจึงตกแต่งชิ้นงานให้สวยงาม

#### ขั้นตรวจสอบผลงานและทดสอบ

1. นักเรียนจับฉลากนำเสนอผลงานของกลุ่มตนเองหน้าชั้นเรียน นักเรียนกลุ่มอื่น  
ร่วมแสดงความคิดเห็นเพื่อเป็นการแลกเปลี่ยนเรียนรู้ ครูคอยชี้แนะ
2. นักเรียนแต่ละกลุ่มทำกิจกรรมในแบบฝึกทักษะชุดที่ 6
3. นักเรียนแต่ละคนทำแบบฝึกหัด

#### ขั้นสรุปบทเรียนและประเมินผลการทำงานกลุ่ม

1. นักเรียนและครูร่วมกันสรุปหลักเกณฑ์เกี่ยวกับฉันทลักษณ์ของกลอนสุภาพ  
จากผลงานของทุกกลุ่มที่นำเสนอ เพื่อสรุปเป็นองค์ความรู้และนำไปประยุกต์ใช้ เปิดโอกาสให้  
นักเรียนซักถามข้อสงสัย ครูอธิบายเพิ่มเติม แล้วนำผลงานนักเรียนแต่ละกลุ่มติดป้ายนิเทศ
2. ครูชมเชยนักเรียนทุกคนที่ปฏิบัติกิจกรรมและตั้งใจเรียนเป็นอย่างดี ให้กำลังใจ  
ในการปฏิบัติกิจกรรมให้ดียิ่งขึ้นในครั้งต่อไป

#### สื่อและแหล่งเรียนรู้

1. ตำราภาษาไทยที่มีเสียงสัมผัสเรียง 8 คำ
2. ตัวอย่างกลอนสุภาพ
3. ใบความรู้เรื่องฉันทลักษณ์ของกลอนสุภาพ
4. วรรณคดีเรื่องพระอภัยมณี
5. แบบฝึกทักษะชุดที่ 6

#### การวัดและประเมินผล

##### วิธีการวัดและประเมินผล

1. ประเมินพฤติกรรมการทำงานกลุ่ม
2. ประเมินพฤติกรรมรายบุคคล
3. ตรวจสอบแบบฝึกทักษะ

**เครื่องมือวัดและประเมินผล**

1. แบบประเมินพฤติกรรมการทำงานกลุ่ม
2. แบบประเมินพฤติกรรมรายบุคคล
3. แบบฝึกทักษะชุดที่ 6

**เกณฑ์การประเมิน**

1. นักเรียนผ่านเกณฑ์การประเมินพฤติกรรมการทำงานกลุ่มร้อยละ 80
2. นักเรียนผ่านเกณฑ์การประเมินพฤติกรรมรายบุคคลร้อยละ 80
3. นักเรียนผ่านเกณฑ์การประเมินจากการทำแบบฝึกทักษะร้อยละ 80

**กิจกรรมเสนอแนะ**

.....

.....

**บันทึกข้อเสนอแนะของผู้บริหาร**

.....

.....

ลงชื่อ.....

(นายสัญญา เสาวกุล)

...../...../.....

**บันทึกผลหลังการจัดการเรียนรู้  
ผลที่เกิดขึ้นกับผู้เรียน**

.....

.....

**ปัญหา/อุปสรรค**

.....

.....

**ข้อเสนอแนะ/แนวทางแก้ไข**

.....

.....

ลงชื่อ.....ผู้สอน

(นางพิกุล จินปรีชา)

...../...../.....

## ภาคผนวก

## ตำนานไทยที่มีคำเรียง 8 คำ

กินอยู่กับปาก อยากรออยู่กับท้อง  
 ข้างนอกสุดกโส ข้างโนเป็นโพรง  
 รู้หลบเป็นปีก รู้หลีกเป็นหาง  
 ชักน้ำเข้าลึก ชักศึกเข้าบ้าน  
 ความรู้ท่วมหัว เอาตัวไม่รอด  
 รักยาวให้สั้น รักสั้นให้ต่อ  
 รักวัวให้ผูก รักลูกให้ตี  
 น้ำจุ่นไว้โน น้ำใสไว้นอก

## ตัวอย่างกลอนสุภาพ

เมียจะตายตามผัวกลัวผีหลอก  
 จะโจนน้ำให้ตายไปตามกัน  
 เมียจะเชือดคอตายเสียหลายครั้ง  
 จะผูกคอหาเชือกมาเตรียมไว้

กลัวหายใจไม่ออกเมื่ออาสาญ  
 ก็กลัวจะเข้มนจะคาบไป  
 แต่รอรั้งกลัวเจ็บไม่เชือดได้  
 เชือกก็ใหญ่กลัวจะรัดมัดตันคอ  
 ขุนช้างขุนแผน

ใบความรู้ประกอบแผนการจัดการเรียนรู้ที่ 6

ฉันทลักษณ์ของกลอนสุภาพ

แผนภูมิ :

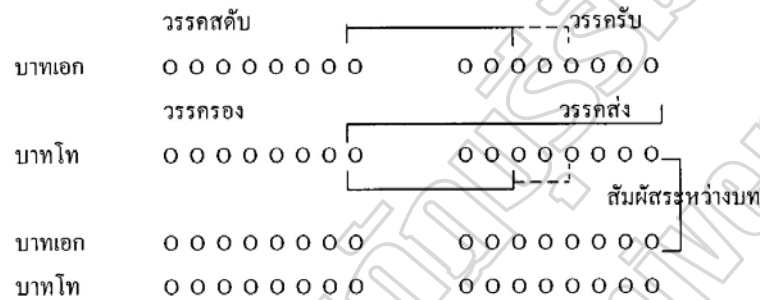

ตัวอย่าง	ถึงบางบ่อนช้อนกิดลึงเรื่องเก่า มันคันขีบคันขับจับหัวใจ รู้อะไรนั่งอันมันคันปาก ขยาขออกบอใคร ได้ทุกวัน	โบราณเล่าว่าบ่อนช้อนไม่ได้ ถ้าพูดออกบอได้ก็หายคัน ให้นึกอยากพูดยั้งทุกสิ่งสรรพ หายอ้ออันคันปากเพราะอยากบ่อน นिरास्वदिग्
----------	----------------------------------------------------------------------------------------------------------------	-------------------------------------------------------------------------------------------------------------------------------------

ลักษณะบังคับกลอนสุภาพ

- ใช้คำวรรคละ 8 คำ (อาจใช้ 7 หรือ 9 คำก็ได้)
- 1 บท มี 4 วรรค คือ วรรคสลับหรือสลับ วรรครับ วรรครองและวรรคส่ง ตามลำดับ
- 2 วรรคแรก เรียกว่าบาทเอก 2 วรรคหลังเรียกว่าบาทโท
- 1 บท มี 2 บาท
- คำสุดท้ายของวรรคหน้าทุกวรรค ต้องสัมผัสกับคำที่ 3 หรือคำที่ 5 ของวรรคหลัง
- คำสุดท้ายของวรรคที่ 2 สัมผัสกับคำสุดท้ายของวรรคที่ 3
- คำสุดท้ายของวรรคที่ 4 สัมผัสกับคำสุดท้ายของวรรคที่ 2 ของบทต่อไป เรียกว่าสัมผัสระหว่างบท
- เสียงวรรณยุกต์ที่นิยมใช้ในการแต่งกลอน  
คำสุดท้ายของวรรคที่ 2 นิยมใช้เสียงจัตวา เอก หรือโท (ไม่นิยมเสียงตรี)  
คำสุดท้ายของวรรคที่ 4 นิยมใช้เสียงสามัญ

## แผนการจัดการเรียนรู้ 7

กลุ่มสาระการเรียนรู้ภาษาไทย

ชั้นมัธยมศึกษาปีที่ 2

เรื่อง สัมผัสนอกและสัมผัสใน

เวลาสอน 2 ชั่วโมง

สอนวันที่ ..... เดือน..... พ.ศ. ....

## มาตรฐานการเรียนรู้

ท 4.1 เข้าใจธรรมชาติของภาษาและหลักภาษาไทย การเปลี่ยนแปลงของภาษา และพลังของภาษา ภูมิปัญญาทางภาษาและรักษาภาษาไทยไว้เป็นสมบัติของชาติ  
ตัวชี้วัดชั้นมัธยมศึกษาปีที่ 2

ข้อที่ 3 แต่งกลอนสุภาพได้

## สาระสำคัญ

สัมผัสนอกและสัมผัสใน เป็นสัมผัสของบทกลอนมีลักษณะดังนี้ คือ สัมผัสนอกเป็นสัมผัสระหว่างวรรคและระหว่างบท เป็นสัมผัสบังคับที่จะขาดไม่ได้ ส่วนสัมผัสในเป็นสัมผัสภายในวรรคไม่บังคับ แต่จะช่วยให้คำประพันธ์มีความไพเราะมากยิ่งขึ้น  
จุดประสงค์การเรียนรู้

1. นักเรียนเขียนคำที่เป็นสัมผัสนอกและสัมผัสในของกลอนสุภาพได้
2. นักเรียนทำงานร่วมกับผู้อื่นอย่างเป็นระบบ
3. นักเรียนมีความรับผิดชอบในการทำงาน

## สาระการเรียนรู้

สัมผัสนอกและสัมผัสใน

## กิจกรรมการเรียนรู้

ขั้นเตรียม

1. ครูแจ้งจุดประสงค์การเรียนรู้ให้นักเรียนทราบ
2. แบ่งกลุ่มนักเรียน กลุ่มละ 4 คน โดยการคละเทศและความสามารถ คือเป็นนักเรียนเรียนเก่ง 1 คน ปานกลาง 2 คน และเรียนอ่อน 1 คน
3. ครูแนะนำทักษะในการทำงานกลุ่ม ให้ทุกคนแบ่งหน้าที่และช่วยเหลือกันทำงาน

ขั้นสอนและทำกิจกรรมกลุ่ม

1. ครูนำแผนภูมิตัวอย่างกลอนสุภาพที่ยังไม่สมบูรณ์ต่อไปที่นี้ติดบนกระดานดำให้นักเรียนอ่าน

- หรือฉันมีอะไรไม่น่า รัก แต่ตั้ง ปากหนาพินหน้า  
 มีพุงออกหลังคู่ผมดู \_\_\_\_\_ เดินแขน ขาขวิดกันบิด  
 หรือฉันมีอะไรไม่น่า \_\_\_\_\_ แคชอบ งานหนักมีกมา  
 เขาเปรียบเพื่อนเห็นแก่ตัวไม่กลัว \_\_\_\_\_ กินอยู่ จ่ายยากแถมปากบอน
2. นักเรียนแต่ละกลุ่มรับบัตรคำกลุ่มละ 10 บัตร ซึ่งแต่ละกลุ่มจะได้รับบัตรคำที่เหมือนกันดังนี้ หัก ห่าง บาง กาง ซ้าย สาย ตาย ง่าย หลบ กบ
3. นักเรียนอ่านกลอนสุภาพแล้วแข่งขันกันนำบัตรคำที่ได้รับ ไปเติมในช่องว่างของบทกลอนบนกระดานดำ ในเวลา 2 นาที กลุ่มใดเติมบัตรคำได้เร็ว ถูกต้องและมากที่สุดเป็นผู้ชนะ
4. นักเรียนและครูร่วมกันเฉลยบทกลอนที่ถูกต้อง และอ่านกลอนสุภาพพร้อมกัน
5. นักเรียนแต่ละกลุ่มรับใบความรู้ เรื่อง สัมผัสนอกและสัมผัสในของกลอนสุภาพ แล้วเรียนรู้ภายในกลุ่มและสรุปสาระสำคัญของเรื่อง ครูคอยชี้แนะระหว่างทำกิจกรรม
6. นักเรียนแต่ละกลุ่มเลือกกลอนสุภาพจากวรรณคดีเรื่องสังข์ทอง ตอนที่สนใจและคิดว่าเขียนได้ถูกต้องตามฉันทลักษณ์ที่สุด กลุ่มละ 2 บท เขียนลงในกระดาษ เอ 4 แล้วโยงเส้นคำที่เป็นสัมผัสนอกและสัมผัสใน โดยใช้ปากกาต่างสีกัน จากนั้นช่วยกันตรวจสอบความถูกต้องอีกครั้งจึงตกแต่งชิ้นงานให้สวยงาม

#### ขั้นตรวจสอบผลงานและทดสอบ

1. นักเรียนจับฉลากนำเสนอผลงานของกลุ่มตนเองหน้าชั้นเรียน นักเรียนกลุ่มอื่นร่วมแสดงความคิดเห็นเพื่อเป็นการแลกเปลี่ยนเรียนรู้ ครูคอยชี้แนะ
2. นักเรียนแต่ละกลุ่มทำกิจกรรมในแบบฝึกทักษะชุดที่ 7
3. นักเรียนแต่ละคนทำแบบฝึกหัด

#### ขั้นสรุปบทเรียนและประเมินผลการทำงานกลุ่ม

1. นักเรียนและครูร่วมกันสรุปหลักเกณฑ์เกี่ยวกับสัมผัสนอกและสัมผัสในของกลอนสุภาพ จากผลงานของทุกกลุ่มที่นำเสนอ เพื่อสรุปเป็นองค์ความรู้และนำไปประยุกต์ใช้ เปิดโอกาสให้นักเรียนซักถามข้อสงสัย ครูอธิบายเพิ่มเติม
2. ครูชมเชยนักเรียนทุกคนที่ปฏิบัติกิจกรรมและตั้งใจเรียนเป็นอย่างดี ให้กำลังใจในการปฏิบัติกิจกรรมให้ดียิ่งขึ้นในครั้งต่อไป

#### สื่อและแหล่งเรียนรู้

1. ตัวอย่างบทกลอน
2. ใบความรู้เรื่องสัมผัสนอกและสัมผัสใน
3. วรรณคดีเรื่องสังข์ทอง

## 4. แบบฝึกทักษะชุดที่ 7

## การวัดและประเมินผล

## วิธีการวัดและประเมินผล

1. ประเมินพฤติกรรมการทำงานกลุ่ม
2. ประเมินพฤติกรรมรายบุคคล
3. ตรวจสอบแบบฝึกทักษะ

## เครื่องมือวัดและประเมินผล

1. แบบประเมินพฤติกรรมการทำงานกลุ่ม
2. แบบประเมินพฤติกรรมรายบุคคล
3. แบบฝึกทักษะชุดที่ 7

## เกณฑ์การประเมิน

1. นักเรียนผ่านเกณฑ์การประเมินพฤติกรรมการทำงานกลุ่มร้อยละ 80
2. นักเรียนผ่านเกณฑ์การประเมินพฤติกรรมรายบุคคลร้อยละ 80
3. นักเรียนผ่านเกณฑ์การประเมินจากการทำแบบฝึกทักษะร้อยละ 80

## กิจกรรมเสนอแนะ

.....

## บันทึกข้อเสนอแนะของผู้บริหาร

.....

.....

.....

ลงชื่อ.....

(นายสัญญา เสาวกุล)

.....



บันทึกผลหลังการจัดการเรียนรู้  
ผลที่เกิดขึ้นกับผู้เรียน

.....  
.....

ปัญหา/อุปสรรค

.....  
.....

ข้อเสนอแนะ/แนวทางแก้ไข

.....  
.....

ลงชื่อ.....ผู้สอน  
(นางพิกุล จินปรีชา)

.....

มหาวิทยาลัยราชภัฏสุราษฎร์ธานี  
Buriram Rajabhat University

## ภาคผนวก

## ตัวอย่างกลอนสุภาพ

หรือฉันทมิอะไรไม่มารัก	แต่ตั้งหักปากหนาฟันหน้าห่าง
มีพุงออกหลังคู้ผมคุดบาง	เดินแขนกางขาวิดกันบิคุช้าย
หรือฉันทมิอะไรไม่น่าคบ	แต่ชอบหลบงานหนักมักมาสาย
เอาเปรียบเพื่อนเห็นแก่ตัวไม่กลัวตาย	กินอยู่จ่ายจ่ายชากแถมปากบอน

## ใบความรู้ประกอบแผนการจัดการเรียนรู้ที่ 7

## สัมผัสนอกและสัมผัสใน

สัมผัสนอกและสัมผัสใน เป็นสัมผัสของบทกลอนมีลักษณะดังนี้ คือ  
สัมผัสนอก เป็นสัมผัสสระระหว่างวรรคและระหว่างบท เป็นสัมผัสบังคับที่จะขาดไม่ได้  
สัมผัสใน เป็นสัมผัสภายในวรรค จะสัมผัสสระหรือพยัญชนะก็ได้ไม่บังคับ แต่จะช่วยให้คำ  
ประพันธ์มีความไพเราะมากยิ่งขึ้น

## ตัวอย่าง

เสียง ปิ่น ดัน สนั่น ป่า ไหล่ ลำ เลื้อ	ส่วน ที่ เหลือ แล ให้ อา ลัย หวน
ลาย พาด กลอน ไคร่ง ด่า ร้อง คร่ำ ครวญ	สมิง ดาว ทั้ง มวล จวน สูญ พันธุ์
เลื้อ พิ ทักษิ รัก ป่า ไทโย เมื่อ ไกล หมด	ตึก ปรางค์ แทน ป่า ไม้ ภัย มหันต์
ความ โหด ร้าย ได้ กำ หนด ลง โทษ ทัณฑ์	ชีพ มนุษย์ ก็ เหมือน กัน อันตราย

วาสนา บุญสม

หมายเหตุ — แทน สัมผัสนอก  
— แทน สัมผัสใน

## แผนการจัดการเรียนรู้ 8

กลุ่มสาระการเรียนรู้ภาษาไทย

ชั้นมัธยมศึกษาปีที่ 2

เรื่อง การเขียนกลอนสุภาพจากภาพ

เวลาสอน 2 ชั่วโมง

สอนวันที่ ..... เดือน..... พ.ศ. ....

## มาตรฐานการเรียนรู้

ท 4.1 เข้าใจธรรมชาติของภาษาและหลักภาษาไทย การเปลี่ยนแปลงของภาษา และพลังของภาษา ภูมิปัญญาทางภาษาและรักษาภาษาไทยไว้เป็นสมบัติของชาติ  
ตัวชี้วัดชั้นมัธยมศึกษาปีที่ 2

ข้อที่ 3 แต่งกลอนสุภาพได้

## สาระสำคัญ

การเขียนกลอนสุภาพจากภาพ เป็นการเขียนโดยใช้ข้อมูลจากภาพที่เห็น ออกมาเป็นบท ร้อยกรองประเภทกลอนสุภาพตามความรู้สึกที่มีต่อภาพนั้น ผู้เขียนจะต้องรู้จักสังเกตรายละเอียด ในภาพและมีความคิดสร้างสรรค์ในการเขียน

## จุดประสงค์การเรียนรู้

1. นักเรียนเขียนกลอนสุภาพจากภาพที่กำหนดให้ได้
2. นักเรียนทำงานร่วมกับผู้อื่นอย่างเป็นระบบ
3. นักเรียนมีความรับผิดชอบในการทำงาน

## สาระการเรียนรู้

การเขียนกลอนสุภาพจากภาพ

## กิจกรรมการเรียนรู้

ขั้นเตรียม

1. ครูแจ้งจุดประสงค์การเรียนรู้ให้นักเรียนทราบ
2. แบ่งกลุ่มนักเรียน กลุ่มละ 4 คน โดยการคละเพศและความสามารถ คือเป็นนักเรียนเรียนเก่ง 1 คน ปานกลาง 2 คน และเรียนอ่อน 1 คน
3. ครูแนะนำทักษะในการทำงานกลุ่ม ให้ทุกคนแบ่งหน้าที่และช่วยเหลือกันทำงาน

ขั้นสอนและทำกิจกรรมกลุ่ม

1. ครูนำบัตรอวยพรปีใหม่ที่มีคำอวยพรเป็นบทกลอนให้นักเรียนดูและร่วมสนทนา เกี่ยวกับการเขียนกลอนจากภาพ

2. ครุ่นาดตัวอย่างภาพที่มีการเขียนเป็นกลอนสุภาพ ให้นักเรียนดูแล้วอ่านพร้อมกัน จากนั้นร่วมสนทนาถึงลักษณะเด่นและความหมายของภาพ การตั้งชื่อเรื่องให้สัมพันธ์กับภาพ และลักษณะการเขียนบรรยายของผู้เขียนที่สอดคล้องกับจินตนาการ ความคิดสร้างสรรค์ และการสื่อความหมายออกมาทางตัวหนังสือ

3. นักเรียนแต่ละกลุ่มรับใบความรู้ เรื่อง การเขียนกลอนสุภาพจากภาพ แล้วเรียนรู้ภายในกลุ่มและสรุปสาระสำคัญของเรื่อง ครูคอยชี้แนะระหว่างทำกิจกรรม

4. นักเรียนแต่ละกลุ่มเลือกบัตรภาพจากครูกลุ่มละ 1 ภาพ ตามความสนใจ จากนั้นให้ทุกคนในกลุ่มช่วยกันตั้งชื่อเรื่องที่จะแต่งกลอนสุภาพให้สัมพันธ์กับภาพที่เลือก จำนวน 2 บทลงในกระดาษเอ 4 เสร็จแล้วทุกคนช่วยกันตรวจสอบความถูกต้องของคำและตำแหน่งสัมผัสอีกครั้ง ปรับปรุงเชื่อมโยงให้มีความต่อเนื่อง สละสลวยและตกแต่งให้สวยงาม ครูสังเกตและช่วยชี้แนะการปฏิบัติกิจกรรมกลุ่มของนักเรียน

#### ขั้นตรวจสอบผลงานและทดสอบ

1. นักเรียนจับฉลากนำเสนอผลงานของกลุ่มตนเองหน้าชั้นเรียน นักเรียนกลุ่มอื่นร่วมแสดงความคิดเห็นเพื่อเป็นการแลกเปลี่ยนเรียนรู้ ครูคอยชี้แนะ

2. นักเรียนแต่ละกลุ่มทำกิจกรรมในแบบฝึกทักษะชุดที่ 8

3. นักเรียนแต่ละคนทำแบบฝึกหัด

#### ขั้นสรุปบทเรียนและประเมินผลการทำงานกลุ่ม

1. นักเรียนและครูร่วมกันสรุปเกี่ยวกับการเขียนกลอนสุภาพจากภาพ จากผลงานของทุกกลุ่มที่นำเสนอ เพื่อสรุปเป็นองค์ความรู้และนำไปประยุกต์ใช้ เปิดโอกาสให้นักเรียนซักถามข้อสงสัย ครูอธิบายเพิ่มเติม แล้วนำผลงานนักเรียนแต่ละกลุ่มติดป้ายนิเทศ

2. ครูชมเชยนักเรียนทุกคนที่ปฏิบัติกิจกรรมและตั้งใจเรียนเป็นอย่างดี ให้กำลังใจในการปฏิบัติกิจกรรมให้ดียิ่งขึ้นในครั้งต่อไป

#### สื่อและแหล่งเรียนรู้

1. บัตรอวยพรปีใหม่
2. ตัวอย่างภาพธรรมชาติ
2. ใบความรู้เรื่อง การเขียนกลอนสุภาพจากภาพ
4. บัตรภาพ
5. แบบฝึกทักษะชุดที่ 8

**การวัดและประเมินผล****วิธีการวัดและประเมินผล**

1. ประเมินพฤติกรรมการทำงานกลุ่ม
2. ประเมินพฤติกรรมรายบุคคล
3. ตรวจสอบฝึกทักษะ

**เครื่องมือวัดและประเมินผล**

1. แบบประเมินพฤติกรรมการทำงานกลุ่ม
2. แบบประเมินพฤติกรรมรายบุคคล
3. แบบฝึกทักษะชุดที่ 8

**เกณฑ์การประเมิน**

1. นักเรียนผ่านเกณฑ์การประเมินพฤติกรรมการทำงานกลุ่มร้อยละ 80
2. นักเรียนผ่านเกณฑ์การประเมินพฤติกรรมรายบุคคลร้อยละ 80
3. นักเรียนผ่านเกณฑ์การประเมินจากการทำแบบฝึกทักษะร้อยละ 80

**กิจกรรมเสนอแนะ**

.....

.....

**บันทึกข้อเสนอแนะของผู้บริหาร**

.....

.....

.....

ลงชื่อ.....

(นายสัญญา เสาวกุล)

...../...../.....

บันทึกผลหลังการจัดการเรียนรู้  
ผลที่เกิดขึ้นกับผู้เรียน

.....

.....

.....

ปัญหาอุปสรรค

.....

.....

ข้อเสนอแนะ/แนวทางแก้ไข

.....

.....

ลงชื่อ.....ผู้สอน

(นางพิศุฑ จินปรีชา)

..... / .....

มหาวิทยาลัยราชภัฏบุรีรัมย์  
Buriram Rajabhat University

ภาคผนวก  
ตัวอย่างภาพ



สองตัวลากสองล้อตามขามเข้าคู เพื่อสืบสานอาชีพเก่าเราดำรง เป็นกระดูกสันหลังคนทั้งชาติ อดทนสู้แม้เหนื่อยหนักสักเท่าใด	ต่างฝ่ายรู้หน้าที่มีสัมปหง ให้มั่นคงเป็นหลักประกันใจ ทั้งไถคราดหว่านดำเราทำได้ ดำรงไว้อาชีพเก่าเราชาวนา
-----------------------------------------------------------------------------------------------------------------------------	------------------------------------------------------------------------------------------------------------------

ใบความรู้ประกอบแผนการจัดการเรียนรู้ที่ 8

การเขียนกลอนสุภาพจากภาพ

แนวทางในการเขียนกลอนสุภาพจากภาพ

1. พิจารณาภาพที่เห็นว่า เป็นภาพอะไร มีรายละเอียดอะไรบ้าง ภาพที่เห็นบอกเรื่องราวเกี่ยวกับอะไร เชื่อมโยงถึงอะไร พยายามเขียนข้อมูลให้ได้มากที่สุด หลากหลายแง่มุม เพื่อเป็นทางเลือกในการเขียนกลอนสุภาพ
2. นำข้อมูลที่ได้จากการพิจารณาภาพ มาตั้งชื่อเรื่องแล้วเขียนเป็นร้อยแก้ว
3. เขียนเป็นกลอนสุภาพโดยการเลือกใช้คำให้เหมาะสม
4. ตรวจสอบความถูกต้องด้านฉันทลักษณ์ ภาษาที่ใช้และการสื่อความหมาย

ตัวอย่างการเขียนกลอนสุภาพจากภาพ



ข้อมูลจากภาพ	ครอบครัว	บรรยากาศดี	ความรัก
	ความอบอุ่น	ความผูกพัน	ความสุข

แต่งกลอนจากภาพ

सानสายใยรักจากแม่พ่อ	มาถักทอร้อยใจให้รักมัน
เป็นครอบครัวให้ลูกได้ผูกพัน	เป็นประกันความสุขทุกด้านดี
รั้วอื่นใดไหนเล่าเท่ารั้วรัก	อบอุ่นน้อกายใจไม่หกลึกหนี
ยาเสพติดห่างไกลภัยไม่มี	เริ่มจากที่ครอบครัวเป็นรั้วใจ

## เกณฑ์การตรวจให้คะแนนการแต่งกลอนสุภาพ (20) คะแนน

ด้านฉันทลักษณ์	5	คะแนน
การใช้ภาษา	5	คะแนน
เนื้อหาสาระ	5	คะแนน
ความคิดริเริ่มสร้างสรรค์	5	คะแนน

รายละเอียดการให้คะแนน

1. ฉันทลักษณ์ หมายถึง ความถูกต้องของคำสัมผัส จำนวนคำในวรรคครบและครบวรรคตามที่กำหนดให้ 5 คะแนน ดังนี้

- |                                                         |             |
|---------------------------------------------------------|-------------|
| 1.1 จำนวนคำและการสัมผัสถูกต้อง                          | ได้ 5 คะแนน |
| 1.2 จำนวนคำถูกต้องทุกวรรค แต่สัมผัสผิดไม่เกิน 1 แห่ง    | ได้ 4 คะแนน |
| 1.3 จำนวนคำไม่ถูกต้อง 1 วรรค และสัมผัสผิดไม่เกิน 1 แห่ง | ได้ 3 คะแนน |
| 1.4 จำนวนคำไม่ถูกต้อง 2 วรรค และสัมผัสผิดไม่เกิน 1 แห่ง | ได้ 2 คะแนน |
| 1.5 จำนวนคำไม่ถูกต้อง 3 วรรค และสัมผัสผิดไม่เกิน 1 แห่ง | ได้ 1 คะแนน |
| 1.6 จำนวนคำไม่ถูกต้อง 4 วรรค และสัมผัสผิดเกิน 1 แห่ง    | ได้ 0 คะแนน |

2. การใช้ภาษา หมายถึง การเลือกใช้ถ้อยคำสำนวนได้ถูกต้อง สละสลวย มีการใช้คำให้ผู้อ่านเห็นภาพ เกิดความรู้สึก และใช้สัญลักษณ์เปรียบเทียบได้อย่างเหมาะสม

- |                                                                                                                                  |             |
|----------------------------------------------------------------------------------------------------------------------------------|-------------|
| 2.1 ใช้ถ้อยคำสำนวน สละสลวย ใช้สัญลักษณ์เปรียบเทียบให้เห็นภาพทำให้เกิดความไพเราะ ใช้คำคล้องจองด้านเสียงสระและอักษร                | ให้ 5 คะแนน |
| 2.2 ใช้ถ้อยคำสำนวน สละสลวย ใช้สัญลักษณ์เปรียบเทียบให้เห็นภาพทำให้เกิดความไพเราะ ใช้คำคล้องจองด้านเสียงสระและอักษรบางส่วน         | ให้ 4 คะแนน |
| 2.3 ใช้ถ้อยคำสำนวน สละสลวย ใช้สัญลักษณ์เปรียบเทียบให้เห็นภาพบางส่วน มีความไพเราะ ไม่ใช้คำคล้องจองด้านเสียงสระและอักษร            | ให้ 3 คะแนน |
| 2.4 ใช้ถ้อยคำสำนวน สละสลวย ใช้สัญลักษณ์เปรียบเทียบให้เห็นภาพบางส่วน ทำให้เกิดความไพเราะ ใช้คำคล้องจองด้านเสียงสระและอักษรบางส่วน | ให้ 2 คะแนน |
| 2.5 ใช้ถ้อยคำสำนวน สละสลวย ไม่ใช้สัญลักษณ์เปรียบเทียบให้เห็นภาพทำให้เกิดความไพเราะ ไม่ใช้คำคล้องจองด้านเสียงสระและอักษร          | ให้ 1 คะแนน |
| 2.6 ใช้ถ้อยคำสำนวนไม่สละสลวย ไม่ใช้สัญลักษณ์เปรียบเทียบให้เห็นภาพทำให้เกิดความไพเราะ ไม่ใช้คำคล้องจองด้านเสียงสระและอักษร        | ให้ 0 คะแนน |



3. เนื้อหาสาระ หมายถึง เนื้อหาสาระสัมพันธ์กับชื่อเรื่อง มีประเด็นน่าสนใจ และมีข้อมูลสนับสนุนอย่างชัดเจน

- |                                                              |             |
|--------------------------------------------------------------|-------------|
| 3.1 เนื้อหาสัมพันธ์กับชื่อเรื่อง มีประเด็นน่าสนใจ            | ให้ 5 คะแนน |
| 3.2 เนื้อหาสัมพันธ์กับชื่อเรื่อง มีประเด็นน่าสนใจบ้าง        | ให้ 4 คะแนน |
| 3.3 เนื้อหาสัมพันธ์กับชื่อเรื่องบางส่วน มีประเด็นน่าสนใจบ้าง | ให้ 3 คะแนน |
| 3.4 เนื้อหาสัมพันธ์กับชื่อเรื่อง ไม่มีประเด็นน่าสนใจ         | ให้ 2 คะแนน |
| 3.5 เนื้อหาไม่สัมพันธ์กับชื่อเรื่อง มีประเด็นน่าสนใจบ้าง     | ให้ 1 คะแนน |
| 3.6 เนื้อหาไม่สัมพันธ์กับชื่อเรื่อง ไม่มีประเด็นน่าสนใจ      | ให้ 0 คะแนน |

4. ความคิดริเริ่มสร้างสรรค์ หมายถึง ความคิดหรือจินตนาการ โดยแสดงความคิดในลักษณะที่แปลกใหม่

- |                                                                  |             |
|------------------------------------------------------------------|-------------|
| 4.1 มีความคิดริเริ่มสร้างสรรค์ เนื้อหาแปลกใหม่ ตรงประเด็น        | ให้ 5 คะแนน |
| 4.2 มีความคิดริเริ่มสร้างสรรค์ เนื้อหาแปลกใหม่บ้าง ตรงประเด็น    | ให้ 4 คะแนน |
| 4.3 มีความคิดริเริ่มสร้างสรรค์ เนื้อหาแปลกใหม่ ไม่ตรงประเด็น     | ให้ 3 คะแนน |
| 4.4 มีความคิดริเริ่มสร้างสรรค์ เนื้อหาไม่แปลกใหม่ ตรงประเด็น     | ให้ 2 คะแนน |
| 4.5 มีความคิดริเริ่มสร้างสรรค์ เนื้อหาไม่แปลกใหม่ ไม่ตรงประเด็น  | ให้ 1 คะแนน |
| 4.6 ขาดความคิดริเริ่มสร้างสรรค์ เนื้อหาไม่แปลกใหม่ ไม่ตรงประเด็น | ให้ 0 คะแนน |

## แผนการจัดการเรียนรู้ 9

กลุ่มสาระการเรียนรู้ภาษาไทย

ชั้นมัธยมศึกษาปีที่ 2

เรื่อง การเขียนกลอนสุภาพจากจินตนาการ

เวลาสอน 2 ชั่วโมง

สอนวันที่ ..... เดือน..... พ.ศ. ....

## มาตรฐานการเรียนรู้

ท 4.1 เข้าใจธรรมชาติของภาษาและหลักภาษาไทย การเปลี่ยนแปลงของภาษา และพลังของภาษา ภูมิปัญญาทางภาษาและรักษาภาษาไทยไว้เป็นสมบัติของชาติ  
ตัวชี้วัดชั้นมัธยมศึกษาปีที่ 2

ข้อที่ 3 แต่งกลอนสุภาพได้

## สาระสำคัญ

การเขียนกลอนสุภาพจากจินตนาการ เป็นการแต่งกลอนอย่างอิสระ โดยนำเอา ความรู้สึกต่าง ๆ หรือความประทับใจต่อสิ่งใดสิ่งหนึ่งเขียนบรรยาย ใช้คำสัมผัสตามลักษณะ บังคับของกลอนสุภาพ มีการสอดแทรก ความคิดสร้างสรรค์และจินตนาการของผู้เขียนลงไป ให้เกิดความไพเราะสละสลวย และสื่อความหมายไปยังผู้อ่านอย่างชัดเจน

## จุดประสงค์การเรียนรู้

1. นักเรียนเขียนกลอนสุภาพจากจินตนาการได้
2. นักเรียนทำงานร่วมกับผู้อื่นอย่างเป็นระบบ
3. นักเรียนมีความรับผิดชอบในการทำงาน

## สาระการเรียนรู้

การเขียนกลอนสุภาพจากจินตนาการ

## กิจกรรมการเรียนรู้

ขั้นเตรียม

1. ครูแจ้งจุดประสงค์การเรียนรู้ให้นักเรียนทราบ
2. แบ่งกลุ่มนักเรียน กลุ่มละ 4 คน โดยการคาดคะเนและความสามารถ คือเป็นนักเรียนเรียนเก่ง 1 คน ปานกลาง 2 คน และเรียนอ่อน 1 คน
3. ครูแนะนำทักษะในการทำงานกลุ่ม ให้ทุกคนแบ่งหน้าที่และช่วยเหลือกันทำงาน

ขั้นสอนและทำกิจกรรมกลุ่ม

1. นักเรียนทบทวนความรู้เรื่องกลอนสุภาพที่เรียนผ่านมาแล้ว จากนั้นร่วมสนทนากับครูเกี่ยวกับประโยชน์ที่ได้จากการเรียนและการนำไปใช้

2. ครูนำแผนภูมิตัวอย่างการเขียนกลอนสุภาพ ดิบบนกระดานดำให้นักเรียนดู
3. นักเรียนอ่านกลอนสุภาพพร้อมกัน แล้วร่วมสนทนาถึงการเขียนกลอนสุภาพ การใช้คำที่ถูกต้องตามลักษณะบังคับ ลักษณะการเขียนถ่ายทอดความรู้สึกนึกคิดตลอดจนความคิดสร้างสรรค์ของผู้เขียนต่อสิ่งที่พบเห็น ชี้แนะให้สังเกตลักษณะคำที่เป็นสัมผัสบังคับ
4. ครูร่วมสนทนากับนักเรียนถึงสิ่งที่นักเรียนประทับใจ ทั้งที่บ้าน ที่โรงเรียน สถานที่ท่องเที่ยว ธรรมชาติ ความรัก อนาคต ประสบการณ์หรือกิจกรรมต่าง ๆ ที่นักเรียนเคยพบเห็น หรือประทับใจ เพื่อใช้เป็นหัวข้อในการแต่งคำประพันธ์ประเภทกลอนสุภาพ
5. นักเรียนแต่ละกลุ่มรับใบความรู้เรื่อง แนวทางการเขียนร้อยกรอง แล้วช่วยกันเลือกเรื่องและตั้งชื่อเรื่องที่จะแต่งกลอนสุภาพ ตามความสนใจกลุ่มละ ๒ บท เสร็จแล้วทุกคนช่วยกันตรวจสอบความถูกต้องของคำและตำแหน่งสัมผัสอีกครั้ง ปรับปรุงเชื่อมโยงให้มีความต่อเนื่อง สละสลวย เขียนลงในใบงานและตกแต่งให้สวยงามครูสังเกตและช่วยชี้แนะการปฏิบัติกิจกรรมกลุ่มของนักเรียน

#### ขั้นตรวจสอบผลงานและทดสอบ

1. นักเรียนจับฉลากนำเสนอผลงานของกลุ่มตนเองหน้าชั้นเรียน นักเรียนกลุ่มอื่นร่วมแสดงความคิดเห็นเพื่อเป็นการแลกเปลี่ยนเรียนรู้ ครูคอยชี้แนะ
2. นักเรียนแต่ละกลุ่มทำกิจกรรมในแบบฝึกทักษะชุดที่ 9
3. นักเรียนแต่ละคนทำแบบฝึกหัด

#### ขั้นสรุปบทเรียนและประเมินผลการทำงานกลุ่ม

1. นักเรียนและครูร่วมกันสรุปเกี่ยวกับการเขียนกลอนสุภาพจากจินตนาการจากผลงานของทุกกลุ่มที่นำเสนอ เพื่อสรุปเป็นองค์ความรู้และนำไปประยุกต์ใช้ เปิดโอกาสให้นักเรียนซักถามข้อสงสัย ครูอธิบายเพิ่มเติม แล้วนำผลงานนักเรียนแต่ละกลุ่มคิดป้อนิเทศ
2. ครูชมเชยนักเรียนทุกคนที่ปฏิบัติกิจกรรมและตั้งใจเรียนเป็นอย่างดี ให้กำลังใจในการปฏิบัติกิจกรรมให้ดียิ่งขึ้น ในครั้งต่อไป

#### สื่อและแหล่งเรียนรู้

1. แผนภูมิตัวอย่างกลอนสุภาพ
2. ใบความรู้เรื่อง แนวทางการเขียนร้อยกรอง
3. แบบฝึกทักษะชุดที่ 9

#### การวัดและประเมินผล

##### วิธีการวัดและประเมินผล

1. ประเมินพฤติกรรมการทำงานกลุ่ม

2. ประเมินพฤติกรรมรายบุคคล
3. ตรวจสอบแฟ้มทักษะ

#### เครื่องมือวัดและประเมินผล

1. แบบประเมินพฤติกรรมการทำงานกลุ่ม
2. แบบประเมินพฤติกรรมรายบุคคล
3. แบบฝึกทักษะชุดที่ 9

#### เกณฑ์การประเมิน

1. นักเรียนผ่านเกณฑ์การประเมินพฤติกรรมการทำงานกลุ่มร้อยละ 80
2. นักเรียนผ่านเกณฑ์การประเมินพฤติกรรมรายบุคคลร้อยละ 80
3. นักเรียนผ่านเกณฑ์การประเมินจากการทำแบบฝึกทักษะร้อยละ 80

#### กิจกรรมเสนอแนะ

#### บันทึกข้อเสนอแนะของผู้บริหาร

.....

.....

ลงชื่อ.....

(นายสัญญา เสาวกุด)

...../...../.....

#### บันทึกผลหลังการจัดการเรียนรู้ ผลที่เกิดขึ้นกับผู้เรียน

.....

.....

#### ปัญหา/อุปสรรค

.....

.....

#### ข้อเสนอแนะ/แนวทางแก้ไข

.....

ลงชื่อ.....ผู้สอน

(นางพิกุล จีนปรีชา)

...../...../.....

## เกณฑ์การตรวจให้คะแนนการแต่งกลอนสุภาพ (20) คะแนน

ด้านฉันทลักษณ์	5	คะแนน
การใช้ภาษา	5	คะแนน
เนื้อหาสาระ	5	คะแนน
ความคิดริเริ่มสร้างสรรค์	5	คะแนน

รายละเอียดการให้คะแนน

1. ฉันทลักษณ์ หมายถึง ความถูกต้องของคำสัมผัส จำนวนคำในวรรคครบและครบวรรคตามที่กำหนดให้ 5 คะแนน ดังนี้

1.1 จำนวนคำและการสัมผัสถูกต้อง	ได้ 5 คะแนน
1.2 จำนวนคำถูกต้องทุกวรรค แต่สัมผัสผิดไม่เกิน 1 แห่ง	ได้ 4 คะแนน
1.3 จำนวนคำไม่ถูกต้อง 1 วรรค และสัมผัสผิดไม่เกิน 1 แห่ง	ได้ 3 คะแนน
1.4 จำนวนคำไม่ถูกต้อง 2 วรรค และสัมผัสผิดไม่เกิน 1 แห่ง	ได้ 2 คะแนน
1.5 จำนวนคำไม่ถูกต้อง 3 วรรค และสัมผัสผิดไม่เกิน 1 แห่ง	ได้ 1 คะแนน
1.6 จำนวนคำไม่ถูกต้อง 4 วรรค และสัมผัสผิดเกิน 1 แห่ง	ได้ 0 คะแนน

2. การใช้ภาษา หมายถึง การเลือกใช้ถ้อยคำสำนวนได้ถูกต้อง สละสลวย มีการใช้คำให้ผู้อ่านเห็นภาพ เกิดความรู้สึก และใช้สัญลักษณ์เปรียบเทียบได้อย่างเหมาะสม

2.1 ใช้ถ้อยคำสำนวน สละสลวย ใช้สัญลักษณ์เปรียบเทียบให้เห็นภาพทำให้เกิดความไพเราะ ใช้คำคล้องจองด้านเสียงสระและอักษร	ให้ 5 คะแนน
2.2 ใช้ถ้อยคำสำนวน สละสลวย ใช้สัญลักษณ์เปรียบเทียบให้เห็นภาพทำให้เกิดความไพเราะ ใช้คำคล้องจองด้านเสียงสระและอักษรบางส่วน	ให้ 4 คะแนน
2.3 ใช้ถ้อยคำสำนวน สละสลวย ใช้สัญลักษณ์เปรียบเทียบให้เห็นภาพบางส่วน มีความไพเราะ ไม่ใช้คำคล้องจองด้านเสียงสระและอักษร	ให้ 3 คะแนน
2.4 ใช้ถ้อยคำสำนวน สละสลวย ใช้สัญลักษณ์เปรียบเทียบให้เห็นภาพบางส่วน ทำให้เกิดความไพเราะ ใช้คำคล้องจองด้านเสียงสระและอักษรบางส่วน	ให้ 2 คะแนน
2.5 ใช้ถ้อยคำสำนวน สละสลวย ไม่ใช้สัญลักษณ์เปรียบเทียบให้เห็นภาพทำให้เกิดความไพเราะ ไม่ใช้คำคล้องจองด้านเสียงสระและอักษร	ให้ 1 คะแนน
2.6 ใช้ถ้อยคำสำนวนไม่สละสลวย ไม่ใช้สัญลักษณ์เปรียบเทียบให้เห็นภาพทำให้เกิดความไพเราะ ไม่ใช้คำคล้องจองด้านเสียงสระและอักษร	ให้ 0 คะแนน

3. เนื้อหาสาระ หมายถึง เนื้อหาสาระสัมพันธ์กับชื่อเรื่อง มีประเด็นน่าสนใจ และมีข้อมูลสนับสนุนอย่างชัดเจน

- |                                                              |             |
|--------------------------------------------------------------|-------------|
| 3.1 เนื้อหาสัมพันธ์กับชื่อเรื่อง มีประเด็นน่าสนใจ            | ให้ 5 คะแนน |
| 3.2 เนื้อหาสัมพันธ์กับชื่อเรื่อง มีประเด็นน่าสนใจบ้าง        | ให้ 4 คะแนน |
| 3.3 เนื้อหาสัมพันธ์กับชื่อเรื่องบางส่วน มีประเด็นน่าสนใจบ้าง | ให้ 3 คะแนน |
| 3.4 เนื้อหาสัมพันธ์กับชื่อเรื่อง ไม่มีประเด็นน่าสนใจ         | ให้ 2 คะแนน |
| 3.5 เนื้อหาไม่สัมพันธ์กับชื่อเรื่อง มีประเด็นน่าสนใจบ้าง     | ให้ 1 คะแนน |
| 3.6 เนื้อหาไม่สัมพันธ์กับชื่อเรื่อง ไม่มีประเด็นน่าสนใจ      | ให้ 0 คะแนน |

4. ความคิดริเริ่มสร้างสรรค์ หมายถึง ความคิดหรือจินตนาการ โดยแสดงความคิดในลักษณะที่แปลกใหม่

- |                                                                  |             |
|------------------------------------------------------------------|-------------|
| 4.1 มีความคิดริเริ่มสร้างสรรค์ เนื้อหาแปลกใหม่ ตรงประเด็น        | ให้ 5 คะแนน |
| 4.2 มีความคิดริเริ่มสร้างสรรค์ เนื้อหาแปลกใหม่บ้าง ตรงประเด็น    | ให้ 4 คะแนน |
| 4.3 มีความคิดริเริ่มสร้างสรรค์ เนื้อหาแปลกใหม่ ไม่ตรงประเด็น     | ให้ 3 คะแนน |
| 4.4 มีความคิดริเริ่มสร้างสรรค์ เนื้อหาไม่แปลกใหม่ ตรงประเด็น     | ให้ 2 คะแนน |
| 4.5 มีความคิดริเริ่มสร้างสรรค์ เนื้อหาไม่แปลกใหม่ ไม่ตรงประเด็น  | ให้ 1 คะแนน |
| 4.6 ขาดความคิดริเริ่มสร้างสรรค์ เนื้อหาไม่แปลกใหม่ ไม่ตรงประเด็น | ให้ 0 คะแนน |

## ภาคผนวก

## ตัวอย่างกลอนสุภาพ

เรื่องเงาไม้พุ่มพรายบนใบแก้ว	กระเพื่อมแพรวเพียงระบำรำถอง
โค้งตะวันสะพานรุ่งรุ่งละออง	ผีเสื้อทองแมงทับบินวันไว
ลมประเลงร่ำร่ายจากชายป่า	ไกวชิงช้าเถาวัลย์กระชั้นไหว
เพลงไผ่ซอล้อออกพรอดพิไร	ฝนคอกไม้พุ่มพุ่มร่วงลงกลางดิน

(เนาวรัตน์ พงษ์ไพบูลย์)

## ใบความรู้ประกอบแผนการจัดการเรียนรู้ที่ 9

## แนวทางการเขียนร้อยกรอง

คนเขียนกลอนแต่ละคนมีความถนัดในการเขียนแตกต่างกัน บางคนชอบเขียนแนวความรัก ความผิดหวัง บางคนชอบเขียนเกี่ยวกับธรรมชาติ ชีวิต ความงาม การเมืองเสียดสีสังคม ฯลฯ ถึงแม้หลายคนจะสามารถเขียนกลอนได้เกือบทุกแนว แต่ก็อาจมีบางแนวที่อาจแต่งได้ไม่ดีเท่าแนวอื่น ๆ “ข้อประสงค์” ได้ประมวลงานเขียนตามแนวต่าง ๆ สรุปได้ดังนี้

1. ความรัก มักเป็นแรงบันดาลใจขั้นต้นให้คนเริ่มเขียนร้อยกรองในแนวนี้ เรียงง่าย ๆ ว่า กลอนรัก ซึ่งมักจะมีเรื่องราวของความรัก ความเศร้า ความผิดหวัง แทรกอยู่ด้วยเสมอ และเป็นที่นิยมเขียนกันมาก เพราะเป็นการถ่ายทอดอารมณ์ ความรู้สึกได้ลึกซึ้งกินใจกว่าความรักประเภทอื่นๆ
2. ความงามของธรรมชาติ เป็นกลอนบรรยายความงามของธรรมชาติ ซึ่งผู้เขียนเกิดความประทับใจ กลอนแนวนี้เขียนไม่ยาก แต่จะเขียนให้ดีนั้นมิใช่่ง่าย ผู้เขียนกลอนแนวนี้จะต้องรู้จักเลือกใช้คำที่ลึกซึ้งจริงๆ จึงจะทำให้ผู้อ่านเกิดภาพพจน์และมองเห็นความงามนั้นด้วยใจ
3. ชีวิต กลอนชีวิตเป็นกลอนที่นิยมเขียนอีกประเภทหนึ่ง ที่สะท้อนให้เห็นถึงชีวิตในแง่มุมต่างๆ ของตนเองหรือคนอื่น ๆ ในสังคม
4. ชะตากรรมของตนเอง เป็นการเขียนเรื่องเกี่ยวกับตนเอง ความอภัพอัปโชค ความสุข ความทุกข์ ความสมหวัง ผิดหวัง เป็นต้น

5. การเมือง กลอนเกี่ยวกับการเมืองมีผู้เขียนไม่มากนัก ส่วนใหญ่จะเขียนสั้น ๆ ลงในหนังสือพิมพ์ เป็นลักษณะการกระทบกระทั่งรัฐบาล หรือบรรยากาศการเมืองที่เป็นอยู่ในปัจจุบัน

6. สังคม กลอนสังคมเป็นกลอนลักษณะเสียดสีสังคม ซึ่งมีผู้นิยมเขียนมากพอสมควร เพราะต้องการแสดงความรู้สึก ความคิดเห็นที่มีต่อสภาพสังคมปัจจุบัน

7. ศาสนา เป็นกลอนที่นำศีลธรรมจรรยามาเขียนเป็นคติเตือนใจ ให้แก่คึกของศาสนา

#### การดำเนินเรื่องในบทกลอน

การดำเนินเรื่องในบทกลอนนั้นถือเป็นเรื่องสำคัญ จะต้องให้เนื้อเรื่องมีความต่อเนื่องตามลำดับ ไม่วกวนสับสน ซึ่งมีแนวทางดังนี้

1. การวางโครงเรื่อง คือวางแนวคิดไว้โนใจ มีการร่างหรือย่อเรื่องคร่าว ๆ ไว้ว่าจะเริ่มต้นเรื่อง ดำเนินเรื่อง และจบเรื่องลงอย่างไร
2. วางชื่อเรื่อง คือตั้งชื่อเรื่องให้เหมาะสม สอดคล้องกับเนื้อหาของบทกลอน
3. วางตอนขึ้นต้น กำหนดให้ได้ว่าจะวางตอนขึ้นต้นอย่างไร จึงจะทำให้ผู้อ่านเกิดความประทับใจ อยากรอ่านกลอนบทนั้นจนจบ

4. วางตอนจบ กำหนดจุดมุ่งหมายว่าจะจบลงตรงไหน อย่างไร เพื่อให้เป็นที่ซาบซึ้งและกินใจผู้อ่าน

การวางแนวทางดังกล่าวนี้ มีสิ่งที่จะต้องคำนึงถึงอีกหลายประการ ได้แก่

1. ความเป็นเอกภาพ ลักษณะการดำเนินเรื่องต้องสอดคล้องเป็นอันหนึ่งอันเดียวกัน มีใจความสำคัญหรือความมุ่งหมายเพียงอย่างเดียว จะทำให้ไม่เกิดความสับสน
2. ความเกี่ยวข้องกัน ข้อความของบทกลอนแต่ละวรรค แต่ละบท จะต้องมีความเกี่ยวข้องกัน และต่อเนื่องกันไปตั้งแต่ต้นจนจบ ดังนั้นจึงอาจมีคำสันธานที่นำมาใช้เชื่อมข้อความให้มีความสมบูรณ์และทำให้ผู้อ่านมีความเข้าใจดีขึ้น เช่นคำว่า แต่ แม้ เมื่อ แล้ว หาก เพราะ ด้วย ฯลฯ
3. การเน้น หมายถึง การเน้นข้อความบางข้อความให้เด่นยิ่งขึ้น พิจารณาว่าสิ่งใดควรพรรณนาให้ยาว สิ่งใดควรปรับเน้นข้อความให้กระชับและชัดเจน
4. ความเสียเปล่า เป็นการไม่แยกแยะข้อความที่ไม่สำคัญและสำคัญออกจากกัน ทำให้กลอนมีความเข้นเขื่อน่าเบื่อ
5. การจบความในวรรค คือ การทำให้ข้อความในวรรคมีความสมบูรณ์ในตัวของมันเอง ซึ่งจะช่วยให้ข้อความนั้นมีความแน่นกระชับยิ่งขึ้น



6. การทิ้งท้ายระหว่างบท คือการจบบทกลอนมีการทิ้งท้ายให้คนอ่านคนฟัง เกิดความกระตือรือร้นสนใจอยากอ่านกลอนบทนั้นตั้งแต่ต้นจนจบ

7. ความเป็นเหตุเป็นผล ข้อความที่ดำเนินไปนั้นต้องเป็นเหตุเป็นผลต่อกัน เพื่อให้เกิดความเด่นชัดและเข้าใจง่าย กลอนที่เพ้อฝันมากเกินไป ไม่เป็นเหตุเป็นผล อาจมีคุณค่าต่อสังคมน้อย จอกจากจะเป็นกลอนในลักษณะจินตนาการ ซึ่งต้องใช้คำให้ไพเราะเพราะพริ้งจริงๆ จึงจะมีคุณค่า โดยเฉพาะคุณค่าทางด้านจิตใจ



มหาวิทยาลัยราชภัฏรำไพพรรณี  
Buriram Rajabhat University

ภาคผนวก จ  
แบบฝึกทักษะการเขียนกลอนสุภาพ

มหาวิทยาลัยศรีนครินทรวิโรฒ  
Buriram Rajabhat University

## คำชี้แจง

แบบฝึกทักษะการเขียนกลอนสุภาพ สำหรับนักเรียนชั้นมัธยมศึกษาปีที่ 2 นี้ สร้างขึ้นเพื่อสอนซ่อมเสริมนักเรียนที่มีข้อบกพร่องในการเขียนบทหรือกรอน ให้มีความรู้ความสามารถตามมาตรฐานการเรียนรู้ ช่วยเสริมทักษะด้านการเขียนบทหรือกรอนประเภทกลอนสุภาพให้มีประสิทธิภาพ อันจะเป็นแนวทางในการนำไปสู่ทักษะการเขียนบทหรือกรอนประเภทอื่นได้ดียิ่งขึ้น

### ส่วนประกอบของแบบฝึกทักษะการเขียนกลอนสุภาพ

แบบฝึกทักษะการเขียนกลอนสุภาพ สำหรับนักเรียนชั้นมัธยมศึกษาปีที่ 2 มีจำนวน 9 ชุด ดังนี้

- ชุดที่ 1 คำคล้องจอง 1 พยางค์ และคำคล้องจอง 2 พยางค์
- ชุดที่ 2 คำคล้องจอง 3 พยางค์
- ชุดที่ 3 คำคล้องจอง 4 พยางค์
- ชุดที่ 4 คำสัมผัสสระ
- ชุดที่ 5 คำสัมผัสพยัญชนะ
- ชุดที่ 6 ฉันทลักษณ์ของกลอนสุภาพ
- ชุดที่ 7 สัมผัสนอกและสัมผัสใน
- ชุดที่ 8 การเขียนกลอนสุภาพจากภาพ
- ชุดที่ 9 การเขียนกลอนสุภาพจากจินตนาการ

### วิธีใช้แบบฝึกทักษะการเขียนกลอนสุภาพ

1. ใช้แบบฝึกทักษะการเขียนกลอนสุภาพ ควบคู่กับแผนการจัดการเรียนรู้ที่ใช้กิจกรรมการเรียนรู้แบบร่วมมือ
2. ศึกษาเนื้อหาในแบบฝึกทักษะแต่ละชุดเพื่อให้เข้าใจขั้นตอนโดยละเอียด
3. จัดเตรียมสื่อ เช่น เพลง เกม ใบงาน ใบความรู้ ให้พร้อมและเพียงพอ
4. ดำเนินการสอนตามแผนการจัดการเรียนรู้

# แบบฝึกทักษะการเขียนกลอนสุภาพ

สำหรับนักเรียนชั้นมัธยมศึกษาปีที่ 2

ชุดที่ 1

คำคล้องจอง 1 พยางค์และคำคล้องจอง 2 พยางค์



กิจกรรมที่ 1
--------------

**คำคล้องจอง 1 พยางค์**

ให้นักเรียนเติมคำคล้องจอง 1 พยางค์ ที่ใช้สระเสียงเดียวกัน ทั้งที่ไม่มีตัวสะกดและมีตัวสะกด ให้คล้องจองกับคำที่กำหนดให้

	ตัวอย่าง	ป่า แก้ว	คล้องจองกับ คล้องจองกับ	ล่า แล้ว	หา แห้ว	ซ่า แจว
1.	เป็ย		คล้องจองกับ <input style="width: 40px; height: 20px;" type="text"/>	<input style="width: 40px; height: 20px;" type="text"/>	<input style="width: 40px; height: 20px;" type="text"/>	<input style="width: 40px; height: 20px;" type="text"/>
2.	เตา		คล้องจองกับ <input style="width: 40px; height: 20px;" type="text"/>	<input style="width: 40px; height: 20px;" type="text"/>	<input style="width: 40px; height: 20px;" type="text"/>	<input style="width: 40px; height: 20px;" type="text"/>
3.	เจอ		คล้องจองกับ <input style="width: 40px; height: 20px;" type="text"/>	<input style="width: 40px; height: 20px;" type="text"/>	<input style="width: 40px; height: 20px;" type="text"/>	<input style="width: 40px; height: 20px;" type="text"/>
4.	เช่า		คล้องจองกับ <input style="width: 40px; height: 20px;" type="text"/>	<input style="width: 40px; height: 20px;" type="text"/>	<input style="width: 40px; height: 20px;" type="text"/>	<input style="width: 40px; height: 20px;" type="text"/>
5.	ไพร		คล้องจองกับ <input style="width: 40px; height: 20px;" type="text"/>	<input style="width: 40px; height: 20px;" type="text"/>	<input style="width: 40px; height: 20px;" type="text"/>	<input style="width: 40px; height: 20px;" type="text"/>
6.	แพตง		คล้องจองกับ <input style="width: 40px; height: 20px;" type="text"/>	<input style="width: 40px; height: 20px;" type="text"/>	<input style="width: 40px; height: 20px;" type="text"/>	<input style="width: 40px; height: 20px;" type="text"/>
7.	เดือน		คล้องจองกับ <input style="width: 40px; height: 20px;" type="text"/>	<input style="width: 40px; height: 20px;" type="text"/>	<input style="width: 40px; height: 20px;" type="text"/>	<input style="width: 40px; height: 20px;" type="text"/>
8.	เต็ม		คล้องจองกับ <input style="width: 40px; height: 20px;" type="text"/>	<input style="width: 40px; height: 20px;" type="text"/>	<input style="width: 40px; height: 20px;" type="text"/>	<input style="width: 40px; height: 20px;" type="text"/>
9.	ควรวญ		คล้องจองกับ <input style="width: 40px; height: 20px;" type="text"/>	<input style="width: 40px; height: 20px;" type="text"/>	<input style="width: 40px; height: 20px;" type="text"/>	<input style="width: 40px; height: 20px;" type="text"/>
10.	ยาย		คล้องจองกับ <input style="width: 40px; height: 20px;" type="text"/>	<input style="width: 40px; height: 20px;" type="text"/>	<input style="width: 40px; height: 20px;" type="text"/>	<input style="width: 40px; height: 20px;" type="text"/>

กิจกรรมที่ 2
--------------

## คำคล้องจอง 2 พยางค์

นักเรียนหาคำ 2 พยางค์ ที่เสียงของพยางค์แรกหรือพยางค์ที่สอง คล้องจองกับพยางค์  
หลังของคำที่กำหนดให้

ตัวอย่าง พยางค์ที่สอง คล้องจองกับพยางค์หลังของคำที่กำหนดให้

		พຽ່ງนี้	ไม่มี	คนดี	
1.	เล่าเรียน	คล้องจองกับ	_____	_____	_____
2.	ท้องฟ้า	คล้องจองกับ	_____	_____	_____
3.	สีคราม	คล้องจองกับ	_____	_____	_____
4.	น้ำใส	คล้องจองกับ	_____	_____	_____
5.	แสงดาว	คล้องจองกับ	_____	_____	_____

ตัวอย่าง พยางค์แรก คล้องจองกับพยางค์หลังของคำที่กำหนดให้

		เข้าเย็น	เห็น หน้า	หาขอ	
6.	น้ำตก	คล้องจองกับ	_____	_____	_____
7.	ก้อนหิน	คล้องจองกับ	_____	_____	_____
8.	หาดทราย	คล้องจองกับ	_____	_____	_____
9.	ชายหนุ่ม	คล้องจองกับ	_____	_____	_____
10.	แสงแดด	คล้องจองกับ	_____	_____	_____

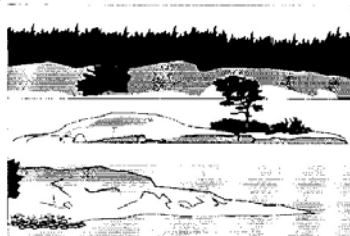

แบบฝึกหัด

เรื่อง คำคล้องจอง 1 พยางค์และคำคล้องจอง 2 พยางค์

ตอนที่ 1 นักเรียนเขียนคำ 1 พยางค์ ที่มีเสียงคล้องจองกับคำที่กำหนดให้ (10 คะแนน)

ตัวอย่าง	เรือ	→	เที่ยว	→	เที่ยว	→	เที่ยว
1.	ปาน	→		→		→	
2.	นุก	→		→		→	
3.	กาง	→		→		→	
4.	เคย	→		→		→	
5.	ฉาม	→		→		→	
6.	กล้วย	→		→		→	
7.	ตริง	→		→		→	
8.	พลอย	→		→		→	
9.	ครบ	→		→		→	
10.	ปลต	→		→		→	



ตอนที่ 2 ให้นักเรียนเขียนคำ 2 พยางค์ ที่มีเสียงคล้องจองกับคำที่กำหนดให้

(10 คะแนน)

ตัวอย่าง

- |     |          |   |           |   |          |
|-----|----------|---|-----------|---|----------|
|     | โรงเรียน | → | เขียนอ่าน | → | การเมือง |
| 1.  | ชีวิต    | → | _____     | → | _____    |
| 2.  | ทุ่มเท   | → | _____     | → | _____    |
| 3.  | บาปบุญ   | → | _____     | → | _____    |
| 4.  | ไปเที่ยว | → | _____     | → | _____    |
| 5.  | น้ำดู    | → | _____     | → | _____    |
| 6.  | เด็กดี   | → | _____     | → | _____    |
| 7.  | ประจำ    | → | _____     | → | _____    |
| 8.  | หน้าต่าง | → | _____     | → | _____    |
| 9.  | พิเศษ    | → | _____     | → | _____    |
| 10. | นักรบ    | → | _____     | → | _____    |



# แบบฝึกทักษะการเขียนกลอนสุภาพ

สำหรับนักเรียนชั้นมัธยมศึกษาปีที่ 2

ชุดที่ 2

คำคล้องจอง 3 พยางค์



กิจกรรมที่ 1
--------------

ให้นักเรียนหาคำ 3 พยางค์ ที่มีเสียงของพยางค์แรกคล้องจองกับพยางค์สุดท้าย  
ของคำที่กำหนดให้

ตัวอย่าง	คู่วี	มีเรื่องเล่า	เข้ามาชม
1. คนทำสวน	คล้องจองกับ	_____	_____
2. จุดดูปะเทิน	คล้องจองกับ	_____	_____
3. ดอกกลิ่นทม	คล้องจองกับ	_____	_____
4. มะละกอ	คล้องจองกับ	_____	_____
5. ความรุ่งเรือง	คล้องจองกับ	_____	_____
6. ขายของชำ	คล้องจองกับ	_____	_____
7. ตำนานพริก	คล้องจองกับ	_____	_____
8. เที้ยวทะเล	คล้องจองกับ	_____	_____
9. รักคุณแม่	คล้องจองกับ	_____	_____
10. ลมพายุ	คล้องจองกับ	_____	_____



กิจกรรมที่ 2
--------------

นักเรียนหาคำ 3 พยางค์ ที่มีเสียงของพยางค์ที่สอง คล้องจองกับพยางค์สุดท้าย  
ของคำที่กำหนดให้

ตัวอย่าง	พระสวคมนตรี	มีคน ฟัง	เสียงดังมาก
1. ชอบร้องเพลง	คล้องจองกับ	_____	_____
2. ยาเสพติด	คล้องจองกับ	_____	_____
3. ดอกไม้สวย	คล้องจองกับ	_____	_____
4. เล่นกีฬา	คล้องจองกับ	_____	_____
5. ไวโอลิน	คล้องจองกับ	_____	_____
6. นกบินสูง	คล้องจองกับ	_____	_____
7. แสงแดดจ้า	คล้องจองกับ	_____	_____
8. ฟ้าสดใส	คล้องจองกับ	_____	_____
9. ใบไม้ปลิว	คล้องจองกับ	_____	_____
10. คนรักช้าง	คล้องจองกับ	_____	_____

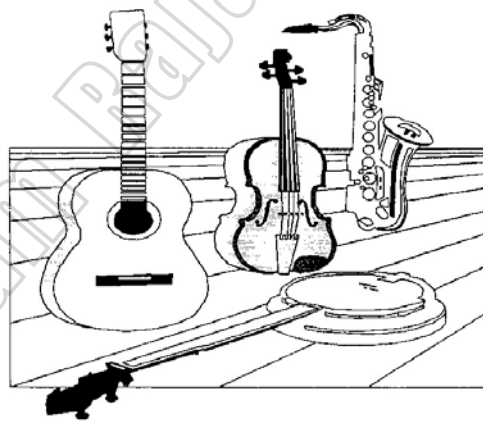

กิจกรรมที่ 3
--------------

ให้นักเรียนหาคำ 3 พยางค์ ที่มีเสียงของพยางค์ที่สาม คล้องจองกับ  
พยางค์สุดท้ายของคำที่กำหนดให้

ตัวอย่าง	คนนับร้อย	มีเงินน้อย	ใช้จ่ายบ่อย
1. ปะการัง	คล้องจองกับ	_____	_____
2. ประเทศไทย	คล้องจองกับ	_____	_____
3. ลดโลกร้อน	คล้องจองกับ	_____	_____
4. การประหยัด	คล้องจองกับ	_____	_____
5. เพื่อนใจดี	คล้องจองกับ	_____	_____
6. มีคนป่วย	คล้องจองกับ	_____	_____
7. กำหนดให้	คล้องจองกับ	_____	_____
8. ชื้อพัฒนา	คล้องจองกับ	_____	_____
9. นักร้องนำ	คล้องจองกับ	_____	_____
10. เวทีมวย	คล้องจองกับ	_____	_____



## แบบฝึกหัด

## เรื่อง คำคล้องจอง 3 พยางค์



ตอนที่ 1 นักเรียนเขียนคำ 3 พยางค์ ที่มีเสียงคล้องจองกับคำที่กำหนดให้ (10 คะแนน)

ตัวอย่าง

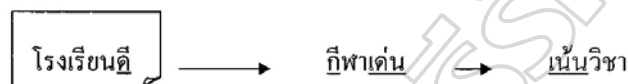

1. มีเงินทอง → ..... → .....
2. อ่านหนังสือ → ..... → .....
3. มีคุณค่า → ..... → .....
4. เล่นดนตรี → ..... → .....
5. รักชีวิต → ..... → .....
6. ท้องฟ้าใส → ..... → .....
7. คาวสวยเด่น → ..... → .....
8. แม่น้ำสวย → ..... → .....
9. ความมั่นคง → ..... → .....
10. มีพอเพียง → ..... → .....

ตอนที่ 2 นักเรียนเรียงคำ 3 พยางค์ ที่กำหนดให้มีเสียงคล้องจอง ต่อเนื่องกัน  
จำนวน 20 คำ โดยเริ่มจากคำที่กำหนดให้ (10 คะแนน)

มองดูดาว มาว่ายนํ้า การแต่งกลอน ลายมือดี มีความรู้ ปิดโรงงาน  
ดูกีฬา เวียนถ่ายภาพ กลัวยหอมทอง ทราบคำสั่ง เทียวกลางคืน  
วันอาทิตย์ สอนหนังสือ นั่งชิมเสร์รา ราวตากผ้า เหยงคนเดียว  
ยื่นจนเมื่อย เขี่ยซาจริง มาโรงเรียน ยามคับขัน

โรงเรียนสวย



_____	_____
-------	-------

_____	_____
-------	-------

_____	_____
-------	-------

_____	_____
-------	-------

_____	_____
-------	-------

_____	_____
-------	-------

_____	_____
-------	-------

_____	_____
-------	-------

_____	_____
-------	-------

_____	_____
-------	-------

_____	_____
-------	-------

_____	_____
-------	-------

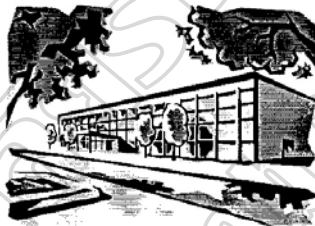

_____
-------

_____
-------

_____
-------

_____
-------

_____
-------

_____
-------



_____
-------

_____
-------

# แบบฝึกทักษะการเขียนกลอนสุภาพ

สำหรับนักเรียนชั้นมัธยมศึกษาปีที่ 2

ชุดที่ 3

คำคล้องจอง 4 พยางค์



กิจกรรมที่ 1

นักเรียนจับคู่คำ 4 พยางค์ ที่พยางค์หลังของคำแรก คล้องจองกับพยางค์ที่ 1 ของคำหลัง

ตัวอย่าง	ฉันชอบตกปลา	มาเล่นขายของ
1. ....ทำมาหากิน		ก. ไร่ให้อ่านเขียน
2. ....ห้องถิ่นแหลมทอง		ข. ของดีอีสาน
3. ....ทะเลแสนงาม		ค. ดินค้ำน้ำชุม
4. ....เรารักพ่อหลวง		ง. ยามมองแสนสวย
5. ....รักกันไว้เถิด		จ. หาความสุขใจ
6. ....คนไทยรักกัน		ฉ. ข้าใจสุดทน
7. ....รักประเพณี		ช. เกิดเป็นคนไทย
8. ....มีภาษาไทย		ซ. ห่วงลูกหลานไทย
9. ....สายลมพัดมา		ฅ. มั่นคงจริงใจ
10. ....เวลาพลบค่ำ		ญ. มีความพอเพียง





## กิจกรรมที่ 2

นักเรียนเลือกคำ 4 พยางค์ ที่พยางค์ที่ 2 คล้องจองกับพยางค์สุดท้าย  
ของคำที่กำหนดให้ เติมลงในช่องว่างให้ถูกต้อง

ตัวอย่าง

วันเด็กแห่งชาติ

ประกาศความดี

คำที่กำหนดให้

มาเรียนแต่เช้า เกียจคร้านไม่ดี  
 เป็นเด็กต้องฟัง ขากเย็นหนักหนา  
 ชีวิตด้อย ไม่จนน้ำใจ  
 บานรอส่องฝั่ง ไม่เจอดังนาน  
 ปัดกวาดเช็ดถู เข้าตรู่ทุกวัน



1. บัวบานในบ่อ \_\_\_\_\_
2. เดินไปเดินมา \_\_\_\_\_
3. ความดีของคน \_\_\_\_\_
4. คิดถึงแต่เธอ \_\_\_\_\_
5. जानใครใบเล็ก \_\_\_\_\_
6. ชีวิตล้ำค่า \_\_\_\_\_
7. บ้านเมืองสะอาด \_\_\_\_\_
8. นกเขาขันดู \_\_\_\_\_
9. ครูสั่งการบ้าน \_\_\_\_\_
10. หมั่นอ่านหมั่นเขียน \_\_\_\_\_

กิจกรรมที่ 3
--------------

นักเรียนทำเครื่องหมาย ✓ หน้าข้อคำ 4 พยางค์ ที่พยางค์หลังของคำแรก  
คล้องจองกับคำที่ 3 ของพยางค์หลัง

ตัวอย่าง      จงทำความดี      เป็นอย่างที่เคย

- |           |                 |                |
|-----------|-----------------|----------------|
| _____ 1.  | เข้ารู้ตักบาตร  | ไม่เคยขาดศีล   |
| _____ 2.  | เกรงขัวกล้วยบาป | ซิมซาบความดี   |
| _____ 3.  | ลดละตระหนี่     | ความดีที่ทำ    |
| _____ 4.  | เสียดังโหยหวน   | ให้รัฐจวนจิต   |
| _____ 5.  | ค้ายาเสพติด     | พาชีวิตหมอง    |
| _____ 6.  | บาปบุญคุณโทษ    | ประโยชน์มากมี  |
| _____ 7.  | แสงสีเรื่อรอน   | ประกายส่องฟ้า  |
| _____ 8.  | วันลอยกระทง     | พระแม่คงคา     |
| _____ 9.  | ฟ้ายามค่ำคืน    | ดึกดื่นนอนหนาว |
| _____ 10. | ราตรีมืดมิด     | สะท้อนจิตใจ    |

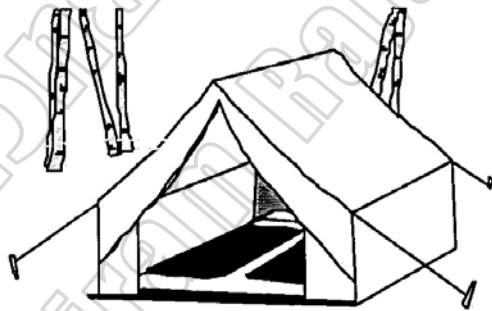

กิจกรรมที่ 4
--------------

นักเรียนใช้ความรู้ที่ผ่านมาแล้วเขียนคำ 4 พยางค์ ที่พยางค์ที่ 4 คล้องจองกับ  
พยางค์สุดท้ายของคำที่กำหนดให้

ตัวอย่าง	ความคิดสร้างสรรค์	ฝึกฝนทุกวัน
1. ชีวิตเด็กน้อย	_____	
2. สายลมพัดเย็น	_____	
3. ปลุกผักสวนครัว	_____	
4. ข้าวหอมมะลิ	_____	
5. ถึงชอบกินกล้วย	_____	



ตอนที่ 2 ให้นักเรียนหาคำ 4 พยางค์ เดิมลงในช่องว่างให้มีเสียงคล้องจองกับคำที่กำหนดให้ตามความเหมาะสม (10 คะแนน)

- |     |                 |   |  |
|-----|-----------------|---|--|
| 1.  | วิชาความรู้     | → |  |
| 2.  | ตอบแทนบุญคุณ    | → |  |
| 3.  | คุณครูที่รัก    | → |  |
| 4.  | สุขสันต์วันเกิด | → |  |
| 5.  | พระคุณพ่อแม่    | → |  |
| 6.  | ใบไม้ร่วงหล่น   | → |  |
| 7.  | เดือนมีนาคม     | → |  |
| 8.  | ชวนน้องไปเที่ยว | → |  |
| 9.  | วันขึ้นปีใหม่   | → |  |
| 10. | เรารักในหลวง    | → |  |



# แบบฝึกทักษะการเขียนกลอนสุภาพ สำหรับนักเรียนชั้นมัธยมศึกษาปีที่ 2

ชุดที่ 4

คำสัมผัสสระ



กิจกรรมที่ 1
--------------

ให้นักเรียนเขียนคำที่มีเสียงสัมผัสสระกับคำต่อไปนี้

ตัวอย่าง	งาม	สาม	หาม	ตาม
1. สาย		สัมผัสสระกับ	_____	_____
2. ชม		สัมผัสสระกับ	_____	_____
3. ปลาย		สัมผัสสระกับ	_____	_____
4. แกง		สัมผัสสระกับ	_____	_____
5. กลัว		สัมผัสสระกับ	_____	_____
6. มอง		สัมผัสสระกับ	_____	_____
7. น้อย		สัมผัสสระกับ	_____	_____
8. หนี		สัมผัสสระกับ	_____	_____
9. ท้อง		สัมผัสสระกับ	_____	_____
10. เรือง		สัมผัสสระกับ	_____	_____

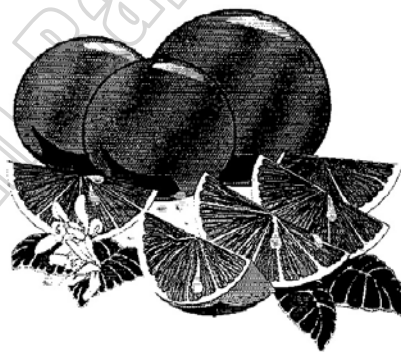

## กิจกรรมที่ 2

ให้นักเรียนเลือกคำสัมผัสสระที่กำหนดให้เติมลงในช่องว่างให้ถูกต้อง

- ตัวอย่าง
- |                                            |                                               |
|--------------------------------------------|-----------------------------------------------|
| 1. ไข่แค่เพียงสองมือ <u>นุ่มอุ่มชู</u> ลูก | ไข่ <u>แค่</u> ผูกพันสายใจ <u>หวัง</u> โยตาม  |
| 2. มุ่งสู่เส้นขอบฟ้า <u>หาความฝัน</u>      | ล่องเรือ <u>วัน</u> ฟื้นคืนที่ <u>ชื่น</u> ชม |

คำที่กำหนดให้

เทา ขจัด สร้าง บ้าน เฝ้า ถึง  
ให้คิดเดือน ค่อยบำรุง คำตำด้อย  
อาชีวะดี ไกวกล่อม



- |                                   |                                   |
|-----------------------------------|-----------------------------------|
| 1. จงทำดีมีศีลธรรมถือความสัตย์    | ฟัง_____ทั้งโลกและ โกรทหลง        |
| 2. มาอยู่กลางวงล้อมของอ้อมเขา     | หมอกสี_____คลุมฟ้าแนวป่ากั้น      |
| 3. จนทรัพย์สิ้นเงินทองของนอกสร้าง | เราอาจ_____สมได้ในวันหนึ่ง        |
| 4. แต่ถ้ำจนน้ำใจให้กะนึ่ง         | จนจน_____วันเขาห้ามเข้าโลง        |
| 5. จากทุ่งนาป่าร้างสร้างถิ่นฐาน   | แปรเป็น_____เป็นเมืองจนเรื่องรุ่ง |
| 6. ที่ละนิดทีละน้อย_____          | ประวัติกรุงเทพสถาน โอพารตา        |
| 7. สายเปลดั่งสายใย_____           | หวังถนอมอมรักใครจักเหมือน         |
| 8. คำว่าแม่มัดจิตใจ_____          | ไม่ร้างเลือนจากลูกผูกสัมพันธ์     |
| 9. ชีวิตของดอกหญ้า_____           | คิดแล้วน้อยใจนักในศักดิ์ศรี       |
| 10. ด้อยโอกาสเสาะหา_____          | ความรู้มีแก่หางอึ่งจึงยากจน       |

แบบฝึกหัด

เรื่อง คำสัพพัตถะ



ตอนที่ 1 ให้นักเรียนหาคำสัพพัตถะมาเติมลงในช่องว่างให้ถูกต้อง (10 คะแนน)  
ตัวอย่าง

คืนที่ดาวระยับประดับฟ้า      สุดสายตาทิวเขาทอดเงาหนึ่ง  
เจ้าพระยาไกวคลื่นคืนจันทร์พริ่ง      แว่วเสียงหญิงเรไรกล่อมให้นอน

1.            ทำงานใดได้ดีมีระบบ                      อาจทวน\_\_\_\_\_ทุกตอนมองย้อนหัน  
                  ที่พลาดผิดคิดแก้ทุกแง่มุม                      เป็นประ\_\_\_\_\_ผลงานทุกด้านดี
2.            ให้ความรักชกชวนอย่างนวลน้อม                      ยะเยิ้ม\_\_\_\_\_ยอไว้มิให้หนี  
                  ทำทุกสิ่งจริงใจด้วยไมตรี                      จะเกิด\_\_\_\_\_มานะที่จะเรียน
3.            ตูกลงฟังซังใจทำให้ชอบ                      อย่าประ\_\_\_\_\_การคตพึงอดสู  
                  การทำดีมีผลให้คนชู                      ชีพยัง\_\_\_\_\_อย่าหยุดทำสุดแรง
4.            พ่อคือร่วมโพธิ์ทองปกป้องลูก                      พ่อพัน\_\_\_\_\_ชี้นำด้วยคำสอน  
                  ลูกเคารพอบอุนคุณบิดร                      ลูกก้า\_\_\_\_\_เกียรติก่อเพราะพ่อดี
5.            มอบใจไว้แทนคำพร่ำว่ารัก                      มอบใจ\_\_\_\_\_ฟังใจใฝ่ฝันหา  
                  เพียงให้รู้ยังพันผูกทุกเวลา                      ให้รู้\_\_\_\_\_ใจฉันนั้นมีเธอ





ตอนที่ 2 ให้นักเรียนเลือกคำสัมผัสสระที่กำหนดให้ เติมลงในช่องว่างให้ถูกต้อง  
(10 คะแนน)

คำที่กำหนดให้	
สักเท่าใด	นับร้อยครั้ง
ให้เพื่อลูก	อยู่กับครอง
สู้อคอม	เอาเช่นรัก
นั่นหมดสิ้น	มาแฝงล่อ
ทั่วทั้งร่าง	ถลารั่ว

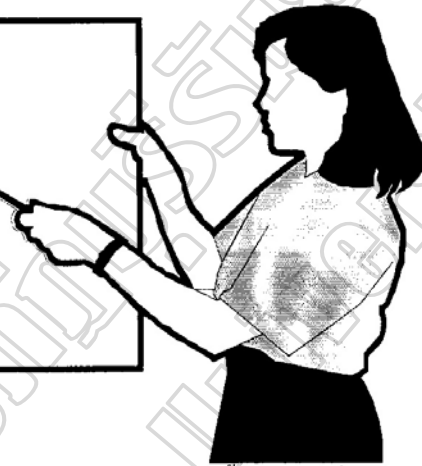

หยาดเหงื่อไหลชุ่มตัว \_\_\_\_\_

แม่เหน้อยยากลำบากหนัก \_\_\_\_\_

ทุกหยาดเหงื่อหมดหัวใจ \_\_\_\_\_

เฝ้าล้อมเกลี้ยเกลียงดู \_\_\_\_\_

ถึงใจปล้นขนทรัพย์ \_\_\_\_\_

ยังเหลือที่มีดิน \_\_\_\_\_

แต่เสียด้านการพนัน \_\_\_\_\_

ล้วนจับหายขายเล่น \_\_\_\_\_

ฝืนมันมันแก้ง \_\_\_\_\_

เกิดขำใจไปซ้ำ \_\_\_\_\_

ทำทุกอย่างแม้อิ่มรับขับเหงื่อไหล

เปี่ยมสุขใจเพื่อลูกรักหนักก็ยอม

ด้วยพันผูกรักลูกซึ่งจึงถนอม

เพียงลูกน้อมประพศินำทำแต่ดี

ไฟไหม้ตั้งร้อยเท่าเผาสั่งของ

ไม่ถึงต้องสิ้นไร้เกินไปนัก

แม่ที่ดินไม่ยังเหลือตั้งหลัก

หนีสินหนักหมดทำถึงฆ่าตัว

แรกแรกต่อกำไรได้ยิ้มหัว

ที่สุดมั่วหมดทางหนีห่างมัน

# แบบฝึกทักษะการเขียนกลอนสุภาพ

สำหรับนักเรียนชั้นมัธยมศึกษาปีที่ 2

ชุดที่ 5

คำสัมผัสพยัญชนะ



กิจกรรมที่ 1

ให้นักเรียนเติมคำที่สัมพันธ์กันกับคำที่กำหนดให้

ตัวอย่าง	น้อย	นั่ง	นั่ง
1. ฟัง	สัมพันธ์กัน	_____	_____
2. ริม	สัมพันธ์กัน	_____	_____
3. ผน	สัมพันธ์กัน	_____	_____
4. ลิน	สัมพันธ์กัน	_____	_____
5. ชัย	สัมพันธ์กัน	_____	_____
6. ย้อย	สัมพันธ์กัน	_____	_____
7. ปีน	สัมพันธ์กัน	_____	_____
8. พร	สัมพันธ์กัน	_____	_____
9. ฉับ	สัมพันธ์กัน	_____	_____
10. ชั่ง	สัมพันธ์กัน	_____	_____



## กิจกรรมที่ 2

ให้นักเรียนเลือกคำสัมผัสพยัญชนะในกรอบด้านล่าง เติมลงในช่องว่างให้ได้  
ใจความสมบูรณ์

ตัวอย่าง ชีวิตว กวน ตั้งคนท นทุกข

สุดสวย ฝ่าฟัน อ่อนแอ กิดคั้น  
ไหวหวั่น ครวญคร่ำ ร่ำรวย ครอบครั  
ผูกพัน ห้างเหิน ชัดเซ หวานจริง ท้อแท้  
แรมรอน หลากหลาย เพราะพริ้ง  
การก่อกรรม ชั่วช้า คุณค่า โดดเด่น



- |                                     |                                |
|-------------------------------------|--------------------------------|
| 1. ฉันพบหญิงคนหนึ่งซึ่ง _____       | เธอ _____ เงินทองของมากหลาย    |
| 2. แม่ร่างกาย _____ แต่ตอนนี้ _____ | วันหน้ามือข่า _____ แก่ความฝัน |
| 3. อุปสรรคมากมายข่า _____           | จง _____ ปัญหาอย่าทอดย         |
| 4. สร้าง _____ งามด้วยความรัก       | อบอุ่นนักพ่อแม่ลูก _____ เหลือ |
| 5. ใจริญจวน _____ น้ำตาคลอ          | ไอ้เซहनอมา _____ เกินกลับมา    |
| 6. เป็นเหมือนคน _____ พเนจร         | ต้องร้อนเร่ _____ นอนที่ไหน    |
| 7. เป็นนักวิทย์ _____ คนสร้างสรรค์  | สร้างชิ้นงาน _____ ได้ใช้สอย   |
| 8. เสียงดนตรีไพเราะและ _____        | เสียงขับขาน _____ กว่าสิ่งไหน  |
| 9. _____ ทำชั่วไม่กลัวบาป           | คนใจหยาบ _____ นำบัลลี         |
| 10. ควรสร้าง _____ งามด้วยความดี    | ให้เป็นที่ _____ เป็นอาฉิน     |

แบบฝึกหัด

เรื่อง คำสัมผัสพยัญชนะ

ตอนที่ 1 ให้นักเรียนอ่านกลอนสุภาพต่อไปนี้ แล้วขีดเส้นใต้คำที่เป็นสัมผัสพยัญชนะในแต่ละวรรค พร้อมทั้งขีดเส้นโยงสัมผัสให้ถูกต้อง (10 คะแนน)



ตัวอย่าง

เป็นคำล้อเลียนคำเล่นสัมผัส

แบบบัญญัติยกย่อนคู่ก่อนผัน

ให้คล้องต้องจังหวะขณะกัน

อ่านให้ครั้นครวญฟังวังเวงใจ

- |    |                                                                  |                                                                  |
|----|------------------------------------------------------------------|------------------------------------------------------------------|
| 1. | เสียงปิ่นลั่นสนั่นป่าไล่ล่าเสือ<br>ลายพาดกลอนโคร่งดำร้องคร่ำครวญ | ส่วนที่เหลือแลให้อาลัยหวน<br>สมิงควาทังมวตจวนสูญพันธุ์           |
| 2. | หนามจะเกี่ยวสักที่แผลมิแพ้พาย<br>อุปสรรคหนักหนาพร้อมฝ่าฟัน       | กล้าขึ้นหยัดทำทายมิไหวหวั่น<br>เชือกกับฉันทเจ็บหนักหนาพร้อมฝ่าไป |
| 3. | แม่รักลูกรักมากเป็นรากแก้ว<br>กิ่งก้านใบให้แบบบทความอดทน         | คำสอนแน่วหนูนนำเป็นลำดับ<br>ช่อดอกผลดีเด่นเป็นพระคุณ             |
| 4. | ไหมเส้นน้อยร้อยรัดเป็นมัดหมี่<br>ทอเข็บบีกจักสานงานแผ่นดิน       | เครื่องปั้นสีสดแซมแต่งแต้มศิลป์<br>สร้างสรรค์จินตนาการกังวานไกล  |
| 5. | ขามลูกขึ้นแม่ขมตรมหลายเท่า<br>ขามลูกหายแม่ห่วงแก้วดวงตา          | ขามลูกเสร้านแม่โศกวิโยคกว่า<br>ขามลูกมาแม่ชื่นมีนตื้นตันใจ       |

ตอนที่ 2 ให้นักเรียนเลือกคำสัมผัสพยัญชนะที่กำหนดให้เติมลงในช่องว่างให้ถูกต้อง  
(10 คะแนน)

น้ำนม หล่อหลอม ร่องรับ หลับไหล สักคี่ศรี  
ก่อเกิด คุณค่า สร้างสรรค์ ในนาม จากใจ  
ซาบซึ้ง ห่วงหวง ดวงดาว ตะแแต่้ม สาคแสง  
ต่อต้าน รอยรัก นานนั้ก วามวับ มองหมายแม่นั้



ตัวอย่าง

พ่อค้าคีนหมอกตกก็มิดมิด      ดั่งฟ้าปิดไฟมัวทั่วทิศา  
เสียงก้องกลายหายเจียบพสุธา      อนิจจาน้ำค้างพร่างพรูพรม

- เสียงเพลงหวานแหว่วมาคราแม่กล่อม      ตักละม่อม \_\_\_\_\_ ลูก \_\_\_\_\_  
\_\_\_\_\_ ปนเลือดในทรวงเหล็กดวงใจ      \_\_\_\_\_ ให้ก้าวย่างเดินทางดี
- ค่าของคนมิได้นับเพราะทรัพย์สิน      หรือดิลรูปลักษณ์สูง \_\_\_\_\_  
\_\_\_\_\_ จาก \_\_\_\_\_ ของความดี      หลักการนี้ \_\_\_\_\_ ให้โลกไพบุลย์
- ขอพบเธอ \_\_\_\_\_ ของความรัก      และเหย่ทัก \_\_\_\_\_ ไว้คิดถึง  
อ้างพยานมิตรภาพอื่น \_\_\_\_\_      เพื่อตามหิ้ง \_\_\_\_\_ ทวงไมตรี
- เป็น \_\_\_\_\_ ที่แก้มฟ้า \_\_\_\_\_ จ้าชี้ทางอย่างอาจหาญ  
คือชี้ทางคนทุกขัทรมาน      ให้ \_\_\_\_\_ คนที่กดขี่คน
- ฉันใส่แหวนวงน้อยฝิ่ง \_\_\_\_\_      ถึง \_\_\_\_\_ เพียงไรไม่เคยหมอง  
ดงขางาม \_\_\_\_\_ รับเรือนทอง      ยิ่งชวน \_\_\_\_\_ แทนหัวใจ

# แบบฝึกทักษะการเขียนกลอนสุภาพ

สำหรับนักเรียนชั้นมัธยมศึกษาปีที่ 2

ชุดที่ 6

ฉันทลักษณ์ของกลอนสุภาพ



กิจกรรม
---------

ให้นักเรียน โขงสัมผัสตามฉันทลักษณ์ของกลอนสุภาพให้ถูกต้อง

- |                                                                                                                                             |                                                                                                                        |
|---------------------------------------------------------------------------------------------------------------------------------------------|------------------------------------------------------------------------------------------------------------------------|
| 1.            ดูฝูงปลาคลาคล่ำในน้ำใส<br>ต่างแย่งชิงกันไปไม่ช้านาน                                                                           | ตัวเด็กใหญ่ผุดว่ายได้อาหาร<br>หมดอาหารปลากินปลาน่าเศร้าใจ                                                              |
| 2.            เสร็จจากงานเหนื่อยอ่อนนอนหนุนคอก<br>ฟังเพลงกล่อมเบาเบาเส้าอาหาร                                                               | ของแม่รักอบอุ่นหนุนต่างหมอน<br>แม่เหนื่อยอ่อนเพียงใดไม่โรยแรง                                                          |
| 3.            ตำรวจบอกถ้าเมาเขาห้ามขับ<br>กันไว้ก่อนเกิดภัย ใคร่ครวญตรอง                                                                    | ฝ่าฝืนจับ โคนปรับอีกข้อสอง<br>ชีวิตต้องรักษาอย่าเพลินเมา                                                               |
| 4.            เมื่อโลกแล้วไซ้ใหม่สหายรัก<br>ทิ้งร้างไว้ในวันอันเปลี่ยนแปลง<br>คนข้างหลังคร่ำครวญใจหวนไห้<br>สักวันหนึ่งเจียบเหงาเคล้าน้ำตา  | จึงฝันพักตร์ร้างเลื่อนไปเหมือนแก๊ง<br>ไปแอบแฝงที่ใดไม่กลับมา<br>ความอาลัยคนหลังยังหวังหา<br>รอชีวาสหายรักจักกลับคืน    |
| 5.            เป็นนักเรียนเล่าเรียนกันเถิดหนา<br>มีวินัยใฝ่เรียนรู้อยู่ทุกวัน<br>ไม่เกียจคร้านการเรียนเพียรศึกษา<br>รักพ่อแม่กตัญญูรู้คุณมี | อ่านตำราหมั่นทบทวนควรขยัน<br>ว่างชวนกันอ่านหนังสือคือคนดี<br>เชิดบูชาคุณครูรู้ศักดิ์ศรี<br>เป็นเด็กดีมีความสุขทุกคนเอย |





แบบฝึกหัด

เรื่อง ฉันทลักษณ์ของกลอนสุภาพ

ตอนที่ 1 ให้นักเรียนอ่านกลอนสุภาพต่อไปนี้ แล้วขีดเส้นใต้คำที่เป็นสัมผัสบังคับ  
จากนั้นโยงเส้นสัมผัสตามฉันทลักษณ์ของกลอนสุภาพให้ถูกต้อง (10 คะแนน)

ตัวอย่าง

อันเงินทอง ของใคร ใครก็หวง      อย่าทำล่วง ลวงเอา ของเขา หนี

สร้างทำหยอก หลอกล่อ พอได้ที      ก็อย่า ยึดไป มิได้คืน



เขาเสียดาย ภายหน้า ไม่มาใกล้

คับแค้นใจ จนจิต สุดคิดขิ้น

ต้องชอกช้ำ ร่ำร้อง เหมือนต้องปืน

จะนั่งขึ้น แข่งสาป เป็นบาปกรรม



แม่ได้ที มีเปรียบ อย่าเหยียบเขา

ถือว่าเรา เข้มแข็ง แกล้งขำ

ถ้าเรววก ตกอับ เขากลับทำ

จะถูกขำ เหยียบมั่ง ไม่ยังมี



ช่วยใครได้ ให้ช่วย เขาด้วยเถิด

จะก่อเกิด กุศล คนนับถือ

ถึงคราวเรา เขาดัน ช่วยกันฮือ

ไม่ใจเสีย แสร้งนิ่ง ทิ้งเราตาย



ถึงยากจน ทนสู้ อยู่อย่างเสื่อ

อย่าเที่ยวเถื่อ พี่น้อง ผองสหยา

จงขยัน ฟื้นฝ่า หาเลี้ยงกาย

ไม่มีสาย สืบไป คงได้ดี



ตอนที่ 2 ให้นักเรียนโยงเส้นสัมผัสของกลอนสุภาพ ในแผนภูมิต่อไปนี้  
ให้ถูกต้องตามฉันทลักษณ์ของกลอนสุภาพ (2 คะแนน)



บทที่ 1	○ ○ ○ ○ ○ ○ ○ ○ ○ ○	○ ○ ○ ○ ○ ○ ○ ○ ○ ○
	○ ○ ○ ○ ○ ○ ○ ○ ○ ○	○ ○ ○ ○ ○ ○ ○ ○ ○ ○
บทที่ 2	○ ○ ○ ○ ○ ○ ○ ○ ○ ○	○ ○ ○ ○ ○ ○ ○ ○ ○ ○
	○ ○ ○ ○ ○ ○ ○ ○ ○ ○	○ ○ ○ ○ ○ ○ ○ ○ ○ ○



สรุปฉันทลักษณ์ของกลอนสุภาพ (8 คะแนน)

- จำนวนคำใน 1 วรรค มี \_\_\_\_\_ คำ
- 1 บท มี \_\_\_\_\_ วรรค 2 วรรค เป็น \_\_\_\_\_ บาท
- บาทเอก คือ \_\_\_\_\_ และ \_\_\_\_\_
- บาทโท คือ \_\_\_\_\_ และ \_\_\_\_\_
- คำสุดท้ายของวรรคระดับ สัมผัสกับคำที่ \_\_\_\_\_ หรือ \_\_\_\_\_ ของวรรครับ
- คำสุดท้ายของวรรครับ สัมผัสกับคำที่ \_\_\_\_\_ ของวรรครอง
- คำสุดท้ายของวรรครอง สัมผัสกับคำที่ \_\_\_\_\_ หรือ \_\_\_\_\_ ของวรรคส่ง
- ถ้ามีหลายบท คำสุดท้ายของบทแรก ส่งสัมผัสกับคำที่ \_\_\_\_\_ ของวรรครับ  
ในบทต่อไป



# แบบฝึกทักษะการเขียนกลอนสุภาพ

สำหรับนักเรียนชั้นมัธยมศึกษาปีที่ 2

ชุดที่ 7

สัมผัสนอกและสัมผัสใน



### กิจกรรมที่ 1

ให้นักเรียนนำคำที่กำหนดให้เติมลงในช่องว่างเพื่อให้เกิดสัมผัสระหว่างวรรคหรือระหว่างบทที่ถูกต้อง



แผลว เอ่อ การ กังวาน คุณค่า ผ่าน มา ไอรัก เจอ  
เบิกบานนัก สารพัน อาหารคำ เสมอ ศึกษา แข็งขัน  
นอกใน เฉลไฉ ไร่อย่างเกา ถ่ายถัว บ้านดัว

- |                                   |                                     |
|-----------------------------------|-------------------------------------|
| ตะวันบ่ายคลายร้อนแดดอ่อนแล้ว      | ลมพัด _____ แ่วคังระฆังขาน          |
| บอกเวลาใกล้ค่ำช้า _____           | ลอยลม _____ บ้านช่องท้องทุ่งนา      |
| สร้อยเคียนเลียบชายทุ่งมุ่งสู่บ้าน | หลังเลิก _____ เล่าเรียนเพียร _____ |
| เด็กท้องทุ่งมุ่งมันทุกวัน _____   | ผู้ _____ ท้องถิ่นแผ่นดินเธอ        |
| ถึงชายคาเรือนไม้สุขใจนัก          | มี _____ อบอุ่นกรุ่น _____          |
| เสียงพ่อแม่ทักทายพอได้ _____      | เต็มอก _____ อารีทุกวัน             |
| เปลี่ยนเสื้อผ้าลงบ้าน _____       | เข้าแปลงผักจัดแจงอย่าง _____        |
| พืชสวนครัวถั่วคะน้า _____         | สร้อยครม้นคำเช้าอย่างเอาใจ          |
| แม่เตรียมตัวหุงหา _____           | หน้าที่ทำห่มเทไม่ _____             |
| แม่ศรีเรือนข้าวน้ำงาม _____       | เป็นศรีได้ไว้มอบให้ครอบครัว         |
| พ่อเตรียมอาหารไก่ _____           | พอแบ่งเบารายจ่ายมา _____            |
| เลี้ยงไก่ปลาอาหารใน _____         | ไม่ต้องกลัวอดตายสบายตน              |

## กิจกรรมที่ 2

นักเรียนอ่านกลอนสุภาพต่อไปนี้ แล้วหาคำที่เป็นสัมผัสในของแต่ละวรรค  
เขียนลงในช่องว่างท้ายวรรคนั้น ๆ

### ตัวอย่าง

สร้อยปากเหื่อน้อยน้อยที่ข้อยหยด      คำสัมผัสในคือ น้อย - ข้อย  
แต่รินรดชุ่มฉ่ำคั่งน้ำฝน                      คำสัมผัสในคือ ฉ่ำ - น้ำ

ในแวงตาบอภทความอดทน                      คำสัมผัสในคือ \_\_\_\_\_

และเจือปนความสุขไม่ชุกแวง                      คำสัมผัสในคือ \_\_\_\_\_

ผักบุงทอดขอดงามสระน้ำใส                      คำสัมผัสในคือ \_\_\_\_\_

บัวกางใบบางบางเป็นทางแถว                      คำสัมผัสในคือ \_\_\_\_\_

ระลอกน้ำในสระไม่ละแนว                      คำสัมผัสในคือ \_\_\_\_\_

ลมขังแผ่วพัดต้องจากห้องนา                      คำสัมผัสในคือ \_\_\_\_\_

แม่เดินลงจากบ้านยืมหวานให้                      คำสัมผัสในคือ \_\_\_\_\_

เป็นอย่างไรงินแม่ลูกแม่จำ                      คำสัมผัสในคือ \_\_\_\_\_

เหนื่อยก็พักสักหน่อยนะลูกขา                      คำสัมผัสในคือ \_\_\_\_\_

เดี๋ยวจะสู้แรงหมดลดลงไป                      คำสัมผัสในคือ \_\_\_\_\_

ไม่เป็นไรหรอกแม่เรื่องแค่นี้                      คำสัมผัสในคือ \_\_\_\_\_

สองคูที่แข่งคูกับหนูไหม                      คำสัมผัสในคือ \_\_\_\_\_

ว่าแต่แม่วันนี้มีอะไร                      คำสัมผัสในคือ \_\_\_\_\_

กับข้าวให้สร้อยลิมชิมฝีมือ                      คำสัมผัสในคือ \_\_\_\_\_



แบบฝึกหัด

เรื่อง สัมผัสนอกและสัมผัสใน

ตอนที่ 1 นักเรียนอ่านกลอนสุภาพต่อไปนี้ แล้วขีดเส้นใต้คำที่เป็นสัมผัสนอกของแต่ละวรรค พร้อมทั้งขีดเส้นโยงคำสัมผัสให้ถูกต้อง (10 คะแนน)

ตัวอย่าง

ถ้าไม่เหลืออะไรค้างในจิต      คนไร้สิทธิ์เงื่อนไขก็ไม่เกี่ยว  
แต่ถ้าเหลือไรรักอยู่สักเกลียว      ทุกทางเปลี่ยนใจเพื่อนซี้เหมือนเดิม

- |    |                                                              |                                                              |
|----|--------------------------------------------------------------|--------------------------------------------------------------|
| 1. | อยากให้คนสนใจนั้นไม่ยาก<br>ทำสิ่งที่ดีพร้อมคนยอมรับ          | งดีจากเพื่อนชั่วดังตัวกลับ<br>คนจะนับถือเราจงเข้าใจ          |
| 2. | เรื่องคนอื่นหมิ่นเรื่องอย่าเปลืองคิด<br>จะทำดีมีทางทำอย่างไร | เรื่องชีวิตตนแลควรแก้ไข<br>แสดงไว้สร้างทำให้ดำรง             |
| 3. | มีเงินตราอย่าทิ้งให้หนึ่งอยู่<br>จะมากน้อยค่อยประสมระดมทุน   | หาความรู้เร่งให้กำไรหมุน<br>เกิดเป็นคุณค่าเพิ่มต่อเติมกัน    |
| 4. | พูดอะไรระวังจะปลั่งพลาต<br>จะแก้ไขได้ยากแม้ปากเพียร          | คำพูดอาจฆ่าศิษย์ให้คิดเหียน<br>อย่าดีเตียนดิ่งตอดเหมือนบอดใจ |
| 5. | หากกรรมเก่าเราแก้เปลี่ยนแปรได้<br>เป็นเศรษฐีมีทรัพย์ไม่อับจน | เราเลือกไปเกิดดีก็มีผล<br>คลายทุกข์ทนทั้งสิ้นยินดีครัน       |



ตอนที่ 2 นักเรียนอ่านกลอนสุภาพต่อไปนี้ แล้วหาคำที่เป็นสัมผัสในของแต่ละวรรค  
เขียนลงในช่องว่างด้านล่าง (10 คะแนน)



ตัวอย่าง

จะสอนเขาเราต้องรู้คล่องก่อน  
แม้รู้น้อยต้องตำลอมตำรา

จึงจะสอนศิษย์ทำได้นำหน้า  
ศิษย์ระอาอันอีกเรียนฝึกเคือง

วรรคระดับ เขา-เรา ต้อง-คล่อง    วรรครับ ทำ-นำ  
วรรครอง น้อย-ด้อย ตำ-ตำ    วรรคส่ง อีก-ฝึก

1.            ยังเป็นเด็กเล็กอยู่เหมือนปู่วิ่ง            จะให้นั่งนานนึกก็ผิดหลัก  
              ต้องเอาเล่นเป็นเรียนแล้วเวียนพัก            เด็กจึงรักเรียนเรื่อยไม่เฉื่อยชา  
              วรรคระดับ \_\_\_\_\_            วรรครับ \_\_\_\_\_  
              วรรครอง \_\_\_\_\_            วรรคส่ง \_\_\_\_\_
2.            พุดถึงรักมักว่าเร็วกว่าเสียง            หลายคนเถียงบอกว่าเร็วกว่าแสง  
              หลายคนบอกรักนี้เป็นสีแดง            หลายคนแย้งรักนี้เป็นสีดำ  
              วรรคระดับ \_\_\_\_\_            วรรครับ \_\_\_\_\_  
              วรรครอง \_\_\_\_\_            วรรคส่ง \_\_\_\_\_
3.            สร้างผลงานด้านงามมอบความสุข            บรรเทาทุกข์ทั่วหน้าประชาได้  
              มีค่าเกินเงินทองของสิ่งใด            จะมีชัยเลือกตั้งทุกครั้งคง  
              วรรคระดับ \_\_\_\_\_            วรรครับ \_\_\_\_\_  
              วรรครอง \_\_\_\_\_            วรรคส่ง \_\_\_\_\_
4.            ขอบรมมือต้อนรับกับหน้าฝน            หลายเดือนแล้วเพิ่งหล่นลงเสาะสาย  
              โรยรินลงผืนดิน ได้กลิ่นไอ            เหล่าต้นหญ้าทั้งหลายได้ขอบคุณ  
              วรรคระดับ \_\_\_\_\_            วรรครับ \_\_\_\_\_  
              วรรครอง \_\_\_\_\_            วรรคส่ง \_\_\_\_\_
5.            ความชุ่มชื้นคืนมาอีกคราครั้ง            พอประทังความแล้งที่แผ่ฝุ่น  
              เริ่มวันใหม่ชุ่มรับกับอรุณ            หอมกลิ่นกรุ่นความงามของน้ำใจ  
              วรรคระดับ \_\_\_\_\_            วรรครับ \_\_\_\_\_  
              วรรครอง \_\_\_\_\_            วรรคส่ง \_\_\_\_\_

# แบบฝึกทักษะการเขียนกลอนสุภาพ

สำหรับนักเรียนชั้นมัธยมศึกษาปีที่ 2

ชุดที่ 8

การเขียนกลอนสุภาพจากภาพ

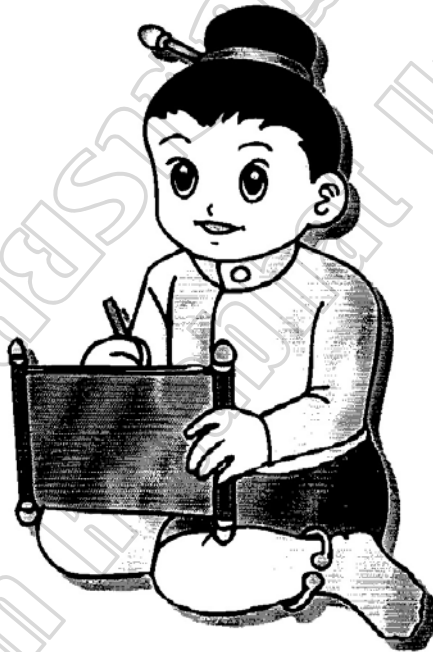



## กิจกรรม

ให้นักเรียนแต่ละกลุ่มเขียนกลอนสุภาพ จำนวน 2 บท พร้อมทั้งตั้งชื่อเรื่อง  
ให้สัมพันธ์กับภาพที่กำหนดให้



เรื่อง \_\_\_\_\_

_____	_____
_____	_____
_____	_____
_____	_____

แบบฝึกหัด

เรื่อง การเขียนกลอนสุภาพจากภาพ

ให้นักเรียนเขียนกลอนสุภาพ จำนวน 2 บท พร้อมทั้งชื่อเรื่องให้สัมพันธ์กับภาพ  
ที่กำหนดให้ (20 คะแนน)



เรื่อง \_\_\_\_\_

_____	_____
_____	_____
_____	_____
_____	_____

# แบบฝึกทักษะการเขียนกลอนสุภาพ

สำหรับนักเรียนชั้นมัธยมศึกษาปีที่ 2

ชุดที่ 9

การเขียนกลอนสุภาพจากจินตนาการ



กิจกรรม

ให้นักเรียนแต่ละกลุ่มช่วยกันเขียนกลอนสุภาพตามจินตนาการ จำนวน 2 บท  
พร้อมตั้งชื่อเรื่อง

เรื่อง \_\_\_\_\_

---



---



---



---



แบบฝึกหัด

เรื่อง การเขียนกลอนสุภาพจากจินตนาการ

คำชี้แจง ให้นักเรียนเขียนกลอนสุภาพตามจินตนาการของตนเอง  
จำนวน 2 บท พร้อมทั้งชื่อเรื่องตามความเหมาะสม (20 คะแนน)

เรื่อง \_\_\_\_\_

\_\_\_\_\_

\_\_\_\_\_

\_\_\_\_\_

\_\_\_\_\_



ภาคผนวก ฉ

ค่าอำนาจจำแนก (B) ค่าความยาก (P)  
ของแบบทดสอบวัดผลสัมฤทธิ์ทางการเรียน

มหาวิทยาลัยศรีนครินทรวิโรฒ  
Buriram Rajabhat University

ตาราง 7 ค่าอำนาจจำแนก (B) ค่าความยาก (P) รายข้อของแบบทดสอบวัดผลสัมฤทธิ์  
ทางการเรียน จำนวน 30 ข้อ

ข้อที่	ค่าอำนาจจำแนก (B)	ค่าความยาก (P)	ข้อที่	ค่าอำนาจจำแนก (B)	ค่าความยาก (P)
1	0.44	0.43	16	0.79	0.63
2	0.53	0.57	17	0.38	0.63
3	0.78	0.63	18	0.46	0.53
4	0.63	0.57	19	0.58	0.47
5	0.61	0.50	20	0.43	0.30
6	0.50	0.33	21	0.41	0.43
7	0.27	0.73	22	0.54	0.50
8	0.54	0.47	23	0.34	0.73
9	0.62	0.53	24	0.49	0.43
10	0.55	0.67	25	0.38	0.60
11	0.60	0.80	26	0.55	0.47
12	0.50	0.53	27	0.49	0.77
13	0.78	0.60	28	0.27	0.53
14	0.91	0.70	29	0.70	0.53
15	0.58	0.73	30	0.43	0.63

ค่าอำนาจจำแนกของข้อสอบรายข้ออยู่ระหว่าง 0.27-0.91

ค่าความยากง่ายของข้อสอบรายข้ออยู่ระหว่าง 0.30-0.80

ค่าความเชื่อมั่นของข้อสอบทั้งฉบับ = 0.90

ภาคผนวก ข  
ผลการประเมินความสอดคล้อง (IOC) ของแบบทดสอบ  
วัดผลสัมฤทธิ์ทางการเรียนโดยผู้เชี่ยวชาญ



ตาราง 8 ผลการประเมินความสอดคล้องระหว่างข้อสอบกับจุดประสงค์การเรียนรู้รายข้อ  
ของแบบทดสอบวัดผลสัมฤทธิ์ทางการเรียน จำนวน 30 ข้อ โดยผู้เชี่ยวชาญ

ข้อสอบ	คะแนนความคิดเห็นของผู้เชี่ยวชาญ			$\sum R$	IOC	สรุปผล
	คนที่ 1	คนที่ 2	คนที่ 3			
ข้อ 1	1	1	1	3	1.00	ใช้ได้
ข้อ 2	1	1	1	3	1.00	ใช้ได้
ข้อ 3	1	1	1	3	1.00	ใช้ได้
ข้อ 4	1	1	1	3	1.00	ใช้ได้
ข้อ 5	1	1	1	3	1.00	ใช้ได้
ข้อ 6	1	1	1	3	1.00	ใช้ได้
ข้อ 7	1	1	1	3	1.00	ใช้ได้
ข้อ 8	1	1	1	3	1.00	ใช้ได้
ข้อ 9	1	1	1	3	1.00	ใช้ได้
ข้อ 10	1	1	1	3	1.00	ใช้ได้
ข้อ 11	1	1	1	3	1.00	ใช้ได้
ข้อ 12	1	1	1	3	1.00	ใช้ได้
ข้อ 13	1	1	1	3	1.00	ใช้ได้
ข้อ 14	1	1	1	3	1.00	ใช้ได้
ข้อ 15	1	1	1	3	1.00	ใช้ได้
ข้อ 16	1	1	0	2	0.67	ใช้ได้
ข้อ 17	1	0	1	2	0.67	ใช้ได้
ข้อ 18	1	1	1	3	1.00	ใช้ได้
ข้อ 19	1	1	1	3	1.00	ใช้ได้
ข้อ 20	1	1	1	3	1.00	ใช้ได้
ข้อ 21	1	1	1	3	1.00	ใช้ได้
ข้อ 22	1	1	1	3	1.00	ใช้ได้
ข้อ 23	1	1	1	3	1.00	ใช้ได้

ตาราง (ต่อ)

ข้อสอบ	คะแนนความคิดเห็นของผู้เชี่ยวชาญ			$\sum R$	IOC	สรุปผล
	คนที่ 1	คนที่ 2	คนที่ 3			
ข้อ 24	1	1	1	3	1.00	ใช้ได้
ข้อ 25	1	1	1	3	1.00	ใช้ได้
ข้อ 26	1	1	1	3	1.00	ใช้ได้
ข้อ 27	1	1	1	3	1.00	ใช้ได้
ข้อ 28	1	1	1	3	1.00	ใช้ได้
ข้อ 29	1	1	1	3	1.00	ใช้ได้
ข้อ 30	1	1	1	3	1.00	ใช้ได้

ภาคผนวก ข

ผลการประเมินแผนการจัดการเรียนรู้โดยผู้เชี่ยวชาญ

มหาวิทยาลัยราชภัฏบรไน  
Buniraam Rajabhat University

แบบประเมินแผนการจัดการเรียนรู้โดยใช้แบบฝึกทักษะการเขียนกลอนสุภาพและกิจกรรม  
การเรียนรู้แบบร่วมมือ สำหรับนักเรียนชั้นมัธยมศึกษาปีที่ 2 โดยผู้เชี่ยวชาญ  
คำชี้แจง โปรดทำเครื่องหมาย ✓ ลงในช่องทางขวามือที่ตรงกับระดับความคิดเห็นของท่านตาม  
เกณฑ์ที่กำหนดให้ ดังนี้

เหมาะสมมากที่สุด	ได้	5	คะแนน
เหมาะสมมาก	ได้	4	คะแนน
เหมาะสมปานกลาง	ได้	3	คะแนน
เหมาะสมน้อย	ได้	2	คะแนน
เหมาะสมน้อยที่สุด	ได้	1	คะแนน

รายการประเมิน	ระดับความคิดเห็น				
	5	4	3	2	1
<b>1. สารสำคัญ</b>					
ครอบคลุมสาระการเรียนรู้ มาตรฐานการเรียนรู้และตัวชี้วัด	....	....	....	....	....
<b>2. จุดประสงค์การเรียนรู้</b>					
ระบุสิ่งที่ต้องการให้ผู้เรียนแสดงความสามารถด้านความรู้ ทักษะ และกระบวนการ โดยสอดคล้องกับสาระการเรียนรู้	....	....	....	....	....
<b>3. สาระการเรียนรู้</b>					
3.1 เหมาะสมกับระดับชั้นของนักเรียน	....	....	....	....	....
3.2 เนื้อหาถูกต้องตามหลักภาษาไทย	....	....	....	....	....
3.3 เหมาะสมกับเวลาเรียน	....	....	....	....	....
<b>4. กิจกรรมการเรียนรู้</b>					
4.1 ตอบสนองต่อมาตรฐานการเรียนรู้และตัวชี้วัด	....	....	....	....	....
4.2 กิจกรรมหลากหลายในการพัฒนาทักษะการอ่านและการเขียน ของนักเรียนรายกลุ่มและรายบุคคล	....	....	....	....	....
4.3 กระตุ้นให้ผู้เรียนได้ฝึกคิด ฝึกทำ และแสดงออก	....	....	....	....	....
4.4 มีความยากง่ายเหมาะสมกับความสามารถของผู้เรียน	....	....	....	....	....
4.5 ผู้เรียนมีส่วนร่วมในกระบวนการเรียนรู้	....	....	....	....	....

แบบประเมินแผนการจัดการเรียนรู้โดยใช้แบบฝึกทักษะการเขียนกลอนสุภาพและกิจกรรม  
การเรียนรู้แบบร่วมมือ สำหรับนักเรียนชั้นมัธยมศึกษาปีที่ 2 โดยผู้เชี่ยวชาญ (ต่อ)

รายการประเมิน	ระดับความคิดเห็น				
	5	4	3	2	1
4.6 มีการสอดแทรกคุณธรรม จริยธรรมและค่านิยมที่พึงประสงค์	....	....	....	....	....
5. สื่อและแหล่งเรียนรู้					
5.1 สอดคล้องกับสาระการเรียนรู้และจุดประสงค์การเรียนรู้	....	....	....	....	....
5.2 ได้รับความสนใจของผู้เรียน	....	....	....	....	....
5.3 ผู้เรียนมีส่วนร่วมในการใช้สื่อ	....	....	....	....	....
5.4 ตอบสนองต่อการเรียนรู้	....	....	....	....	....
6. การวัดและประเมินผล					
6.1 วัดและประเมินผลในสิ่งที่ระบุได้ชัดเจน ครอบคลุมด้าน ความรู้ ทักษะ และกระบวนการ	....	....	....	....	....
6.2 มีรูปแบบที่หลากหลาย	....	....	....	....	....
6.3 ครู ผู้เรียนมีส่วนร่วมในการประเมิน	....	....	....	....	....

ข้อเสนอแนะ

.....

.....

.....

.....

ลงชื่อ..... ผู้ประเมิน  
(.....)

ผลการประเมินแผนการจัดการเรียนรู้โดยใช้แบบฝึกทักษะการเขียนกลอนสุภาพและกิจกรรมการเรียนรู้แบบร่วมมือ สำหรับนักเรียนชั้นมัธยมศึกษาปีที่ 2 โดยผู้เชี่ยวชาญ แผนที่ 1

รายการประเมิน	ผู้เชี่ยวชาญคนที่			เฉลี่ย	รวมเฉลี่ย
	1	2	3		
<b>1. สารสำคัญ</b>					
ครอบคลุมสาระการเรียนรู้ มาตรฐานการเรียนรู้และตัวชี้วัด	4	5	4	4.33	4.33
<b>2. จุดประสงค์การเรียนรู้</b>					
ระบุสิ่งที่ต้องการให้ผู้เรียนแสดงความสามารถด้านความรู้ ทักษะและกระบวนการ โดยสอดคล้องกับสาระการเรียนรู้	4	5	5	4.66	4.66
<b>3. สาระการเรียนรู้</b>					
3.1 เหมาะสมกับระดับชั้นของนักเรียน	4	5	4	4.33	
3.2 เนื้อหาถูกต้องตามหลักภาษาไทย	4	5	4	4.33	4.33
3.3 เหมาะสมกับเวลาเรียน	4	5	4	4.33	
<b>4. กิจกรรมการเรียนรู้</b>					
4.1 ตอบสนองต่อมาตรฐานการเรียนรู้และตัวชี้วัด	4	5	4	4.33	
4.2 กิจกรรมหลากหลายในการพัฒนาทักษะการอ่านและการเขียนของนักเรียนรายกลุ่มและรายบุคคล	4	5	4	4.33	
4.3 กระตุ้นให้ผู้เรียนได้ฝึกคิด ฝึกทำ และแสดงออก	4	5	4	4.33	4.27
4.4 มีความยากง่ายเหมาะสมกับความสามารถของผู้เรียน	4	5	4	4.33	
4.5 ผู้เรียนมีส่วนร่วมในกระบวนการเรียนรู้	4	4	4	4.00	
4.6 มีการสอดแทรกคุณธรรม จริยธรรมและค่านิยมที่พึงประสงค์	4	5	4	4.33	
<b>5. สื่อและแหล่งเรียนรู้</b>					
5.1 สอดคล้องกับสาระการเรียนรู้และจุดประสงค์การเรียนรู้	4	5	4	4.33	
5.2 ได้รับความสนใจของผู้เรียน	4	5	4	4.33	4.25
5.3 ผู้เรียนมีส่วนร่วมในการใช้สื่อ	4	5	4	4.33	
5.4 ตอบสนองต่อการเรียนรู้	3	5	4	4.00	

ผลการประเมินแผนการจัดการเรียนรู้โดยใช้แบบฝึกทักษะการเขียนกลอนสุภาพและกิจกรรมการเรียนรู้แบบร่วมมือ สำหรับนักเรียนชั้นมัธยมศึกษาปีที่ 2 โดยผู้เชี่ยวชาญ แผนที่ 1 (ต่อ)

รายการประเมิน	ผู้เชี่ยวชาญคนที่			เฉลี่ย	รวมเฉลี่ย
	1	2	3		
<b>6. การวัดและประเมินผล</b>					
6.1 วัดและประเมินผลในสิ่งที่ระบุได้ชัดเจน ครอบคลุม ด้านความรู้ ทักษะ และกระบวนการ	4	4	5	4.33	4.55
6.2 มีรูปแบบที่หลากหลาย	4	5	5	4.66	
6.3 ครู ผู้เรียนมีส่วนร่วมในการประเมิน	4	5	5	4.66	
เฉลี่ย				4.39	
ระดับความเหมาะสม					เหมาะสมมาก

ผลการประเมินแผนการจัดการเรียนรู้โดยใช้แบบฝึกทักษะการเขียนกลอนสุภาพและกิจกรรม  
การเรียนรู้แบบร่วมมือ สำหรับนักเรียนชั้นมัธยมศึกษาปีที่ 2 โดยผู้เชี่ยวชาญ แผนที่ 2

รายการประเมิน	ผู้เชี่ยวชาญคนที่			เฉลี่ย	รวม เฉลี่ย
	1	2	3		
<b>1. สารสำคัญ</b>					
ครอบคลุมสาระการเรียนรู้ มาตรฐานการเรียนรู้และตัวชี้วัด	4	5	4	4.33	4.33
<b>2. จุดประสงค์การเรียนรู้</b>					
ระบุสิ่งที่ต้องการให้ผู้เรียนแสดงความสามารถด้านความรู้ ทักษะและกระบวนการ โดยสอดคล้องกับสาระการเรียนรู้	4	5	4	4.33	4.33
<b>3. สาระการเรียนรู้</b>					
3.1 เหมาะสมกับระดับชั้นของนักเรียน	4	5	4	4.33	4.22
3.2 เนื้อหาถูกต้องตามหลักภาษาไทย	4	4	4	4.00	
3.3 เหมาะสมกับเวลาเรียน	4	5	4	4.33	
<b>4. กิจกรรมการเรียนรู้</b>					
4.1 ตอบสนองต่อมาตรฐานการเรียนรู้และตัวชี้วัด	4	5	5	4.66	4.61
4.2 กิจกรรมหลากหลายในการพัฒนาทักษะการอ่านและ การเขียนของนักเรียนรายกลุ่มและรายบุคคล	4	4	5	4.33	
4.3 กระตุ้นให้ผู้เรียนได้ฝึกคิด ฝึกทำ และแสดงออก	4	5	5	4.66	
4.4 มีความยากง่ายเหมาะสมกับความสามารถของผู้เรียน	4	5	5	4.66	
4.5 ผู้เรียนมีส่วนร่วมในกระบวนการเรียนรู้	4	5	5	4.66	
4.6 มีการสอดแทรกคุณธรรม จริยธรรมและค่านิยม ที่พึงประสงค์	4	5	5	4.66	
<b>5. สื่อและแหล่งเรียนรู้</b>					
5.1 สอดคล้องกับสาระการเรียนรู้และจุดประสงค์การเรียนรู้	4	5	4	4.33	4.25
5.2 ได้รับความสนใจของผู้เรียน	4	4	4	4.00	
5.3 ผู้เรียนมีส่วนร่วมในการใช้สื่อ	4	5	4	4.33	
5.4 ตอบสนองต่อการเรียนรู้	4	5	4	4.33	



ผลการประเมินแผนการจัดการเรียนรู้โดยใช้แบบฝึกทักษะการเขียนกลอนสุภาพและกิจกรรมการเรียนรู้แบบร่วมมือ สำหรับนักเรียนชั้นมัธยมศึกษาปีที่ 2 โดยผู้เชี่ยวชาญ แผนที่ 2 (ต่อ)

รายการประเมิน	ผู้เชี่ยวชาญคนที่			เฉลี่ย	รวมเฉลี่ย
	1	2	3		
<b>6. การวัดและประเมินผล</b>					
6.1 วัดและประเมินผลในสิ่งที่ระบุได้ชัดเจน ครอบคลุม ด้านความรู้ ทักษะ และกระบวนการ	4	5	5	4.66	4.22
6.2 มีรูปแบบที่หลากหลาย	3	5	4	4.00	
6.3 ครู ผู้เรียนมีส่วนร่วมในการประเมิน	3	5	4	4.00	
เฉลี่ย				4.32	
ระดับความเหมาะสม				เหมาะสมมาก	

ผลการประเมินแผนการจัดการเรียนรู้โดยใช้แบบฝึกทักษะการเขียนกลอนสุภาพและกิจกรรมการเรียนรู้แบบร่วมมือ สำหรับนักเรียนชั้นมัธยมศึกษาปีที่ 2 โดยผู้เชี่ยวชาญ แผนที่ 3

รายการประเมิน	ผู้เชี่ยวชาญคนที่			เฉลี่ย	รวมเฉลี่ย
	1	2	3		
<b>1. สาระสำคัญ</b>					
ครอบคลุมสาระการเรียนรู้ มาตรฐานการเรียนรู้และตัวชี้วัด	4	5	5	4.66	4.66
<b>2. จุดประสงค์การเรียนรู้</b>					
ระบุสิ่งที่ต้องการให้ผู้เรียนแสดงความสามารถด้านความรู้ ทักษะและกระบวนการ โดยสอดคล้องกับสาระการเรียนรู้	4	5	5	4.66	4.66
<b>3. สาระการเรียนรู้</b>					
3.1 เหมาะสมกับระดับชั้นของนักเรียน	4	5	5	4.66	
3.2 เนื้อหาถูกต้องตามหลักภาษาไทย	4	5	5	4.66	4.44
3.3 เหมาะสมกับเวลาเรียน	4	4	4	4.00	
<b>4. กิจกรรมการเรียนรู้</b>					
4.1 ตอบสนองต่อมาตรฐานการเรียนรู้และตัวชี้วัด	4	5	5	4.66	
4.2 กิจกรรมหลากหลายในการพัฒนาทักษะการอ่านและการเขียนของนักเรียนรายกลุ่มและรายบุคคล	4	4	5	4.33	
4.3 กระตุ้นให้ผู้เรียนได้ฝึกคิด ฝึกทำ และแสดงออก	4	5	5	4.66	4.55
4.4 มีความยากง่ายเหมาะสมกับความสามารรถของผู้เรียน	4	5	5	4.66	
4.5 ผู้เรียนมีส่วนร่วมในกระบวนการเรียนรู้	4	4	5	4.33	
4.6 มีการสอดแทรกคุณธรรม จริยธรรมและค่านิยมที่พึงประสงค์	4	5	5	4.66	
<b>5. สื่อและแหล่งเรียนรู้</b>					
5.1 สอดคล้องกับสาระการเรียนรู้และจุดประสงค์การเรียนรู้	4	5	5	4.66	
5.2 ได้รับความสนใจของผู้เรียน	4	4	5	4.33	4.41
5.3 ผู้เรียนมีส่วนร่วมในการใช้สื่อ	4	5	5	4.66	
5.4 ตอบสนองต่อการเรียนรู้	3	5	4	4.00	

ผลการประเมินแผนการจัดการเรียนรู้โดยใช้แบบฝึกทักษะการเขียนกลอนสุภาพและกิจกรรมการเรียนรู้แบบร่วมมือ สำหรับนักเรียนชั้นมัธยมศึกษาปีที่ 2 โดยผู้เชี่ยวชาญ แผนที่ 3 (ต่อ)

รายการประเมิน	ผู้เชี่ยวชาญคนที่			เฉลี่ย	รวมเฉลี่ย
	1	2	3		
6. การวัดและประเมินผล					
6.1 วัดและประเมินผลในสิ่งที่ระบุได้ชัดเจน ครอบคลุม ด้านความรู้ ทักษะ และกระบวนการ	4	4	5	4.33	4.11
6.2 มีรูปแบบที่หลากหลาย	3	4	5	4.00	
6.3 ครู ผู้เรียนมีส่วนร่วมในการประเมิน	3	4	5	4.00	
เฉลี่ย				4.47	
ระดับความเหมาะสม				เหมาะสมมาก	

ผลการประเมินแผนการจัดการเรียนรู้โดยใช้แบบฝึกทักษะการเขียนกลอนสุภาพและกิจกรรม  
การเรียนรู้แบบร่วมมือ สำหรับนักเรียนชั้นมัธยมศึกษาปีที่ 2 โดยผู้เชี่ยวชาญ แผนที่ 4

รายการประเมิน	ผู้เชี่ยวชาญคนที่			เฉลี่ย	รวม เฉลี่ย
	1	2	3		
<b>1. สารสำคัญ</b>					
ครอบคลุมสาระการเรียนรู้ มาตรฐานการเรียนรู้และตัวชี้วัด	4	5	5	4.66	4.66
<b>2. จุดประสงค์การเรียนรู้</b>					
ระบุสิ่งที่ต้องการให้ผู้เรียนแสดงความสามารถด้านความรู้ ทักษะและกระบวนการ โดยสอดคล้องกับสาระการเรียนรู้	4	5	5	4.66	4.66
<b>3. สาระการเรียนรู้</b>					
3.1 เหมาะสมกับระดับชั้นของนักเรียน	4	5	5	4.66	
3.2 เนื้อหาถูกต้องตามหลักภาษาไทย	4	5	5	4.66	4.66
3.3 เหมาะสมกับเวลาเรียน	4	5	5	4.66	
<b>4. กิจกรรมการเรียนรู้</b>					
4.1 ตอบสนองต่อมาตรฐานการเรียนรู้และตัวชี้วัด	4	5	5	4.66	
4.2 กิจกรรมหลากหลายในการพัฒนาทักษะการอ่านและ การเขียนของนักเรียนรายกลุ่มและรายบุคคล	4	4	5	4.33	
4.3 กระตุ้นให้ผู้เรียนได้ฝึกคิด ฝึกทำ และแสดงออก	4	5	5	4.66	4.61
4.4 มีความง่ายเหมาะสมกับความสามารถของผู้เรียน	4	5	5	4.66	
4.5 ผู้เรียนมีส่วนร่วมในกระบวนการเรียนรู้	4	5	5	4.66	
4.6 มีการสอดแทรกคุณธรรม จริยธรรมและค่านิยม ที่พึงประสงค์	4	5	5	4.66	
<b>5. สื่อและแหล่งเรียนรู้</b>					
5.1 สอดคล้องกับสาระการเรียนรู้และจุดประสงค์การเรียนรู้	4	5	5	4.66	
5.2 ได้รับความสนใจของผู้เรียน	4	5	5	4.66	4.66
5.3 ผู้เรียนมีส่วนร่วมในการใช้สื่อ	4	5	5	4.66	
5.4 ตอบสนองต่อการเรียนรู้	4	5	5	4.66	

ผลการประเมินแผนการจัดการเรียนรู้โดยใช้แบบฝึกทักษะการเขียนกลอนสุภาพและกิจกรรมการเรียนรู้แบบร่วมมือ สำหรับนักเรียนชั้นมัธยมศึกษาปีที่ 2 โดยผู้เชี่ยวชาญ แผนที่ 4 (ต่อ)

รายการประเมิน	ผู้เชี่ยวชาญคนที่			เฉลี่ย	รวมเฉลี่ย
	1	2	3		
6. การวัดและประเมินผล					
6.1 วัดและประเมินผลในสิ่งที่ระบุได้ชัดเจน ครอบคลุม ด้านความรู้ ทักษะ และกระบวนการ	4	5	5	4.66	4.33
6.2 มีรูปแบบที่หลากหลาย	4	4	4	4.00	
6.3 ครู ผู้เรียนมีส่วนร่วมในการประเมิน	4	5	4	4.33	
เฉลี่ย				4.59	
ระดับความเหมาะสม					เหมาะสมมากที่สุด

ผลการประเมินแผนการจัดการเรียนรู้โดยใช้แบบฝึกทักษะการเขียนกลอนสุภาพและกิจกรรม  
การเรียนรู้แบบร่วมมือ สำหรับนักเรียนชั้นมัธยมศึกษาปีที่ 2 โดยผู้เชี่ยวชาญ แผนที่ 5

รายการประเมิน	ผู้เชี่ยวชาญคนที่			เฉลี่ย	รวม เฉลี่ย
	1	2	3		
<b>1. สารสำคัญ</b>					
ครอบคลุมสาระการเรียนรู้ มาตรฐานการเรียนรู้และตัวชี้วัด	4	5	5	4.66	4.66
<b>2. จุดประสงค์การเรียนรู้</b>					
ระบุสิ่งที่ต้องการให้ผู้เรียนแสดงความสามารถด้านความรู้ ทักษะและกระบวนการ โดยสอดคล้องกับสาระการเรียนรู้	4	5	5	4.66	4.66
<b>3. สาระการเรียนรู้</b>					
3.1 เหมาะสมกับระดับชั้นของนักเรียน	4	5	5	4.66	466
3.2 เนื้อหาถูกต้องตามหลักภาษาไทย	4	5	5	4.66	
3.3 เหมาะสมกับเวลาเรียน	4	5	5	4.66	
<b>4. กิจกรรมการเรียนรู้</b>					
4.1 ตอบสนองต่อมาตรฐานการเรียนรู้และตัวชี้วัด	4	5	5	4.66	4.50
4.2 กิจกรรมหลากหลายในการพัฒนาทักษะการอ่านและ การเขียนของนักเรียนรายกลุ่มและรายบุคคล	4	5	5	4.66	
4.3 กระตุ้นให้ผู้เรียนได้ฝึกคิด ฝึกทำ และแสดงออก	4	5	4	4.33	
4.4 มีความยากง่ายเหมาะสมกับความสามารถของผู้เรียน	4	5	5	4.66	
4.5 ผู้เรียนมีส่วนร่วมในกระบวนการเรียนรู้	4	5	5	4.66	
4.6 มีการสอดแทรกคุณธรรม จริยธรรมและค่านิยม ที่พึงประสงค์	4	4	4	4.00	
<b>5. สื่อและแหล่งเรียนรู้</b>					
5.1 สอดคล้องกับสาระการเรียนรู้และจุดประสงค์การเรียนรู้	4	5	5	4.66	4.50
5.2 ได้รับความสนใจของผู้เรียน	4	5	5	4.66	
5.3 ผู้เรียนมีส่วนร่วมในการใช้สื่อ	4	4	5	4.33	
5.4 ตอบสนองต่อการเรียนรู้	4	4	5	4.33	

ผลการประเมินแผนการจัดการเรียนรู้โดยใช้แบบฝึกทักษะการเขียนกลอนสุภาพและกิจกรรมการเรียนรู้แบบร่วมมือ สำหรับนักเรียนชั้นมัธยมศึกษาปีที่ 2 โดยผู้เชี่ยวชาญ แผนที่ 5 (ต่อ)

รายการประเมิน	ผู้เชี่ยวชาญคนที่			เฉลี่ย	รวมเฉลี่ย
	1	2	3		
<b>6. การวัดและประเมินผล</b>					
6.1 วัดและประเมินผลในสิ่งที่ระบุได้ชัดเจน ครอบคลุม ด้านความรู้ ทักษะ และกระบวนการ	4	5	5	4.66	4.40
6.2 มีรูปแบบที่หลากหลาย	4	4	4	4.00	
6.3 ครู ผู้เรียนมีส่วนร่วมในการประเมิน	4	5	5	4.66	
เฉลี่ย				4.56	
ระดับความเหมาะสม	เหมาะสมมากที่สุด				

ผลการประเมินแผนการจัดการเรียนรู้โดยใช้แบบฝึกทักษะการเขียนกลอนสุภาพและกิจกรรม  
การเรียนรู้แบบร่วมมือ สำหรับนักเรียนชั้นมัธยมศึกษาปีที่ 2 โดยผู้เชี่ยวชาญ แผนที่ 6

รายการประเมิน	ผู้เชี่ยวชาญคนที่			เฉลี่ย	รวมเฉลี่ย
	1	2	3		
<b>1. สาระสำคัญ</b>					
ครอบคลุมสาระการเรียนรู้ มาตรฐานการเรียนรู้และตัวชี้วัด	4	4	4	4.00	4.00
<b>2. จุดประสงค์การเรียนรู้</b>					
ระบุสิ่งที่ต้องการให้ผู้เรียนแสดงความสามารถด้านความรู้ ทักษะและกระบวนการ โดยสอดคล้องกับสาระการเรียนรู้	4	5	4	4.33	4.33
<b>3. สาระการเรียนรู้</b>					
3.1 เหมาะสมกับระดับชั้นของนักเรียน	4	5	5	4.66	4.66
3.2 เนื้อหาถูกต้องตามหลักภาษาไทย	4	5	5	4.66	
3.3 เหมาะสมกับเวลาเรียน	4	5	5	4.66	
<b>4. กิจกรรมการเรียนรู้</b>					
4.1 ตอบสนองต่อมาตรฐานการเรียนรู้และตัวชี้วัด	4	5	5	4.66	4.44
4.2 กิจกรรมหลากหลายในการพัฒนาทักษะการอ่านและการเขียนของนักเรียนรายกลุ่มและรายบุคคล	4	4	5	4.33	
4.3 กระตุ้นให้ผู้เรียนได้ฝึกคิด ฝึกทำ และแสดงออก	4	5	5	4.66	
4.4 มีความยากง่ายเหมาะสมกับความสามารถของผู้เรียน	4	4	5	4.33	
4.5 ผู้เรียนมีส่วนร่วมในกระบวนการเรียนรู้	4	5	4	4.33	
4.6 มีการสอดแทรกคุณธรรม จริยธรรมและค่านิยมที่พึงประสงค์	4	4	5	4.33	
<b>5. สื่อและแหล่งเรียนรู้</b>					
5.1 สอดคล้องกับสาระการเรียนรู้และจุดประสงค์การเรียนรู้	4	5	5	4.66	4.50
5.2 ได้รับความสนใจของผู้เรียน	4	4	5	4.33	
5.3 ผู้เรียนมีส่วนร่วมในการใช้สื่อ	4	5	5	4.66	
5.4 ตอบสนองต่อการเรียนรู้	4	4	5	4.33	



ผลการประเมินแผนการจัดการเรียนรู้โดยใช้แบบฝึกทักษะการเขียนกลอนสุภาพและกิจกรรมการเรียนรู้แบบร่วมมือ สำหรับนักเรียนชั้นมัธยมศึกษาปีที่ 2 โดยผู้เชี่ยวชาญ แผนที่ 6 (ต่อ)

รายการประเมิน	ผู้เชี่ยวชาญคนที่			เฉลี่ย	รวมเฉลี่ย
	1	2	3		
<b>6. การวัดและประเมินผล</b>					
6.1 วัดและประเมินผลในสิ่งที่ระบุได้ชัดเจน ครอบคลุม ด้านความรู้ ทักษะ และกระบวนการ	4	5	5	4.66	4.66
6.2 มีรูปแบบที่หลากหลาย	4	5	5	4.66	
6.3 ครู ผู้เรียนมีส่วนร่วมในการประเมิน	4	5	5	4.66	
เฉลี่ย				4.43	
ระดับความเหมาะสม					เหมาะสมมาก

ผลการประเมินแผนการจัดการเรียนรู้โดยใช้แบบฝึกทักษะการเขียนกลอนสุภาพและกิจกรรม  
การเรียนรู้แบบร่วมมือ สำหรับนักเรียนชั้นมัธยมศึกษาปีที่ 2 โดยผู้เชี่ยวชาญ แผนที่ 7

รายการประเมิน	ผู้เชี่ยวชาญคนที่			เฉลี่ย	รวม เฉลี่ย
	1	2	3		
<b>1. สารสำคัญ</b>					
ครอบคลุมสาระการเรียนรู้ มาตรฐานการเรียนรู้และตัวชี้วัด	4	5	5	4.66	4.66
<b>2. จุดประสงค์การเรียนรู้</b>					
ระบุสิ่งที่ต้องการให้ผู้เรียนแสดงความสามารถด้านความรู้ ทักษะและกระบวนการ โดยสอดคล้องกับสาระการเรียนรู้	4	5	5	4.66	4.66
<b>3. สาระการเรียนรู้</b>					
3.1 เหมาะสมกับระดับชั้นของนักเรียน	4	5	5	4.66	4.55
3.2 เนื้อหาถูกต้องตามหลักภาษาไทย	4	5	5	4.66	
3.3 เหมาะสมกับเวลาเรียน	4	5	4	4.33	
<b>4. กิจกรรมการเรียนรู้</b>					
4.1 ตอบสนองต่อมาตรฐานการเรียนรู้และตัวชี้วัด	4	5	5	4.66	4.61
4.2 กิจกรรมหลากหลายในการพัฒนาทักษะการอ่านและ การเขียนของนักเรียนรายกลุ่มและรายบุคคล	4	5	4	4.33	
4.3 กระตุ้นให้ผู้เรียนได้ฝึกคิด ฝึกทำ และแสดงออก	4	5	5	4.66	
4.4 มีความเข้าใจเหมาะสมกับความสามารถของผู้เรียน	4	5	5	4.66	
4.5 ผู้เรียนมีส่วนร่วมในกระบวนการเรียนรู้	4	5	5	4.66	
4.6 มีการสอดแทรกคุณธรรม จริยธรรมและค่านิยม ที่พึงประสงค์	4	5	5	4.66	
<b>5. สื่อและแหล่งเรียนรู้</b>					
5.1 สอดคล้องกับสาระการเรียนรู้และจุดประสงค์การเรียนรู้	4	5	5	4.66	4.41
5.2 ได้รับความสนใจของผู้เรียน	4	5	4	4.33	
5.3 ผู้เรียนมีส่วนร่วมในการใช้สื่อ	4	5	4	4.33	
5.4 ตอบสนองต่อการเรียนรู้	4	5	4	4.33	

ผลการประเมินแผนการจัดการเรียนรู้โดยใช้แบบฝึกทักษะการเขียนกลอนสุภาพและกิจกรรมการเรียนรู้แบบร่วมมือ สำหรับนักเรียนชั้นมัธยมศึกษาปีที่ 2 โดยผู้เชี่ยวชาญ แผนที่ 7 (ต่อ)

รายการประเมิน	ผู้เชี่ยวชาญคนที่			เฉลี่ย	รวมเฉลี่ย
	1	2	3		
<b>6. การวัดและประเมินผล</b>					
6.1 วัดและประเมินผลในสิ่งที่ระบุได้ชัดเจน ครอบคลุม ด้านความรู้ ทักษะ และกระบวนการ	4	5	4	4.33	4.44
6.2 มีรูปแบบที่หลากหลาย	4	4	5	4.33	
6.3 ครู ผู้เรียนมีส่วนร่วมในการประเมิน	4	5	5	4.66	
เฉลี่ย				4.55	
ระดับความเหมาะสม					เหมาะสมมากที่สุด

ผลการประเมินแผนการจัดการเรียนรู้โดยใช้แบบฝึกทักษะการเขียนกลอนสุภาพและกิจกรรม  
การเรียนรู้แบบร่วมมือ สำหรับนักเรียนชั้นมัธยมศึกษาปีที่ 2 โดยผู้เชี่ยวชาญ แผนที่ 8

รายการประเมิน	ผู้เชี่ยวชาญคนที่			เฉลี่ย	รวม เฉลี่ย
	1	2	3		
<b>1. สารสำคัญ</b>					
ครอบคลุมสาระการเรียนรู้ มาตรฐานการเรียนรู้และตัวชี้วัด	4	5	5	4.66	4.66
<b>2. จุดประสงค์การเรียนรู้</b>					
ระบุสิ่งที่ต้องการให้ผู้เรียนแสดงความสามารถด้านความรู้ ทักษะและกระบวนการ โดยสอดคล้องกับสาระการเรียนรู้	4	5	5	4.66	4.66
<b>3. สาระการเรียนรู้</b>					
3.1 เหมาะสมกับระดับชั้นของนักเรียน	4	5	5	4.66	
3.2 เนื้อหาถูกต้องตามหลักภาษาไทย	4	5	5	4.66	4.55
3.3 เหมาะสมกับเวลาเรียน	4	4	5	4.33	
<b>4. กิจกรรมการเรียนรู้</b>					
4.1 ตอบสนองต่อมาตรฐานการเรียนรู้และตัวชี้วัด	4	5	5	4.66	
4.2 กิจกรรมหลากหลายในการพัฒนาทักษะการอ่านและ การเขียนของนักเรียนรายกลุ่มและรายบุคคล	4	4	4	4.00	
4.3 กระตุ้นให้ผู้เรียนได้ฝึกคิด ฝึกทำ และแสดงออก	4	5	5	4.66	4.55
4.4 มีความยากง่ายเหมาะสมกับความสามารถของผู้เรียน	4	5	5	4.66	
4.5 ผู้เรียนมีส่วนร่วมในกระบวนการเรียนรู้	4	5	5	4.66	
4.6 มีการสอดแทรกคุณธรรม จริยธรรมและค่านิยม ที่พึงประสงค์	4	5	5	4.66	
<b>5. สื่อและแหล่งเรียนรู้</b>					
5.1 สอดคล้องกับสาระการเรียนรู้และจุดประสงค์การเรียนรู้	4	5	5	4.66	
5.2 ได้รับความสนใจของผู้เรียน	4	5	5	4.66	4.58
5.3 ผู้เรียนมีส่วนร่วมในการใช้สื่อ	4	5	5	4.66	
5.4 ตอบสนองต่อการเรียนรู้	4	5	4	4.33	

ผลการประเมินแผนการจัดการเรียนรู้โดยใช้แบบฝึกทักษะการเขียนกลอนสุภาพและกิจกรรมการเรียนรู้แบบร่วมมือ สำหรับนักเรียนชั้นมัธยมศึกษาปีที่ 2 โดยผู้เชี่ยวชาญ แผนที่ 8 (ต่อ)

รายการประเมิน	ผู้เชี่ยวชาญคนที่			เฉลี่ย	รวมเฉลี่ย
	1	2	3		
<b>6. การวัดและประเมินผล</b>					
6.1 วัดและประเมินผลในสิ่งที่ระบุได้ชัดเจน ครอบคลุมด้านความรู้ ทักษะ และกระบวนการ	4	5	5	4.66	4.44
6.2 มีรูปแบบที่หลากหลาย	4	4	4	4.00	
6.3 ครู ผู้เรียนมีส่วนร่วมในการประเมิน	4	5	5	4.66	
เฉลี่ย				4.57	
ระดับความเหมาะสม				เหมาะสมมากที่สุด	

ผลการประเมินแผนการจัดการเรียนรู้โดยใช้แบบฝึกทักษะการเขียนกลอนสุภาพและกิจกรรมการเรียนรู้แบบร่วมมือ สำหรับนักเรียนชั้นมัธยมศึกษาปีที่ 2 โดยผู้เชี่ยวชาญ แผนที่ 9

รายการประเมิน	ผู้เชี่ยวชาญคนที่			เฉลี่ย	รวมเฉลี่ย
	1	2	3		
<b>1. สารสำคัญ</b>					
ครอบคลุมสาระการเรียนรู้ มาตรฐานการเรียนรู้และตัวชี้วัด	4	5	5	4.66	4.66
<b>2. จุดประสงค์การเรียนรู้</b>					
ระบุสิ่งที่ต้องการให้ผู้เรียนแสดงความสามารถด้านความรู้ ทักษะและกระบวนการ โดยสอดคล้องกับสาระการเรียนรู้	4	5	5	4.66	4.66
<b>3. สาระการเรียนรู้</b>					
3.1 เหมาะสมกับระดับชั้นของนักเรียน	4	5	5	4.66	
3.2 เนื้อหาถูกต้องตามหลักภาษาไทย	4	5	5	4.66	4.44
3.3 เหมาะสมกับเวลาเรียน	4	4	4	4.00	
<b>4. กิจกรรมการเรียนรู้</b>					
4.1 ตอบสนองต่อมาตรฐานการเรียนรู้และตัวชี้วัด	4	5	5	4.66	
4.2 กิจกรรมหลากหลายในการพัฒนาทักษะการอ่านและการเขียนของนักเรียนรายกลุ่มและรายบุคคล	4	4	4	4.00	
4.3 กระตุ้นให้ผู้เรียนได้ฝึกคิด ฝึกทำ และแสดงออก	4	5	5	4.66	4.55
4.4 มีความยากง่ายเหมาะสมกับความสามารถของผู้เรียน	4	5	5	4.66	
4.5 ผู้เรียนมีส่วนร่วมในกระบวนการเรียนรู้	4	5	5	4.66	
4.6 มีการสอดแทรกคุณธรรม จริยธรรมและค่านิยมที่พึงประสงค์	4	5	5	4.66	
<b>5. สื่อและแหล่งเรียนรู้</b>					
5.1 สอดคล้องกับสาระการเรียนรู้และจุดประสงค์การเรียนรู้	4	4	5	4.33	
5.2 ได้รับความสนใจของผู้เรียน	4	4	5	4.33	4.16
5.3 ผู้เรียนมีส่วนร่วมในการใช้สื่อ	4	4	4	4.00	
5.4 ตอบสนองต่อการเรียนรู้	4	4	4	4.00	

ผลการประเมินแผนการจัดการเรียนรู้โดยใช้แบบฝึกทักษะการเขียนกลอนสุภาพและกิจกรรมการเรียนรู้แบบร่วมมือ สำหรับนักเรียนชั้นมัธยมศึกษาปีที่ 2 โดยผู้เชี่ยวชาญ แผนที่ 9 (ต่อ)

รายการประเมิน	ผู้เชี่ยวชาญคนที่			เฉลี่ย	รวมเฉลี่ย
	1	2	3		
<b>6. การวัดและประเมินผล</b>					
6.1 วัดและประเมินผลในสิ่งที่ระบุได้ชัดเจน ครอบคลุมด้านความรู้ ทักษะ และกระบวนการ	4	5	5	4.66	
6.2 มีรูปแบบที่หลากหลาย	4	4	4	4.00	4.44
6.3 ครู ผู้เรียนมีส่วนร่วมในการประเมิน	4	5	5	4.66	
เฉลี่ย				4.48	
ระดับความเหมาะสม				เหมาะสมมาก	

ตาราง 9 ผลการประเมินแผนการจัดการเรียนรู้โดยผู้เชี่ยวชาญ จำนวน 3 ท่าน

แผนที่	รายการประเมิน						เฉลี่ย	ระดับความเหมาะสม
	สาระสำคัญ	จุดประสงค์การเรียนรู้	สาระการเรียนรู้	กิจกรรมการเรียนรู้	สื่อและแหล่งเรียนรู้	การวัดและประเมินผล		
1	4.33	4.66	4.33	4.27	4.25	4.55	4.39	มาก
2	4.33	4.33	4.22	4.61	4.25	4.22	4.32	มาก
3	4.66	4.66	4.44	4.55	4.41	4.11	4.47	มาก
4	4.66	4.66	4.66	4.61	4.66	4.33	4.59	มากที่สุด
5	4.66	4.66	4.66	4.50	4.50	4.40	4.56	มากที่สุด
6	4.00	4.33	4.66	4.44	4.50	4.66	4.43	มาก
7	4.66	4.66	4.55	4.61	4.41	4.44	4.55	มากที่สุด
8	4.66	4.66	4.55	4.55	4.58	4.44	4.57	มากที่สุด
9	4.66	4.66	4.44	4.55	4.16	4.44	4.48	มาก
เฉลี่ย							4.48	มาก



มหาวิทยาลัยราชภัฏบุรีรัมย์  
Buriram Rajabhat University

ภาคผนวก ก

ผลการประเมินแบบฝึกทักษะการเขียนกลอนสุภาพ

โดยผู้เชี่ยวชาญ

**แบบประเมินแบบฝึกทักษะการเขียนกลอนสุภาพ**  
**โดยใช้กิจกรรมการเรียนรู้แบบร่วมมือ สำหรับนักเรียนชั้นมัธยมศึกษาปีที่ 2 โดยผู้เชี่ยวชาญ**

คำชี้แจง โปรดทำเครื่องหมาย ✓ ลงในช่องทางขวามือที่ตรงกับระดับความคิดเห็นของท่าน  
 ตามเกณฑ์ที่กำหนดให้ ดังนี้

เหมาะสมมากที่สุด	ได้	5	คะแนน
เหมาะสมมาก	ได้	4	คะแนน
เหมาะสมปานกลาง	ได้	3	คะแนน
เหมาะสมน้อย	ได้	2	คะแนน
เหมาะสมน้อยที่สุด	ได้	1	คะแนน

ที่	รายการประเมิน	ระดับความคิดเห็น				
		5	4	3	2	1
1	การจัดรูปเล่ม					
	1.1 รูปเล่มมีขนาดเหมาะสม	---	---	---	---	---
	1.2 มีภาพประกอบเหมาะสม	---	---	---	---	---
	1.3 มีคำอธิบายการใช้แบบฝึกอย่างชัดเจน	---	---	---	---	---
2	เนื้อหา					
	2.1 สอดคล้องกับจุดประสงค์ของการฝึกทักษะ	---	---	---	---	---
	2.2 เรียงลำดับเนื้อหาจากง่ายไปหายาก	---	---	---	---	---
	2.3 เหมาะสมกับวัยและความสามารถของนักเรียน	---	---	---	---	---
3	การใช้ภาษา					
	3.1 เหมาะสมกับวัยและความสามารถของนักเรียน	---	---	---	---	---
	3.2 ใช้ภาษาถูกต้อง ชัดเจน เข้าใจง่าย	---	---	---	---	---
4	กิจกรรม					
	4.1 สอดคล้องกับเนื้อหาและจุดประสงค์ของการฝึกทักษะ	---	---	---	---	---
	4.2 ส่งเสริมความคิดสร้างสรรค์ของนักเรียน	---	---	---	---	---
	4.3 ตอบสนองความแตกต่างระหว่างบุคคล	---	---	---	---	---

แบบประเมินแบบฝึกทักษะการเขียนกลอนสุภาพ  
โดยใช้กิจกรรมการเรียนรู้แบบร่วมมือ สำหรับนักเรียนชั้นมัธยมศึกษาปีที่ 2 โดยผู้เชี่ยวชาญ (ต่อ)

ที่	รายการประเมิน	ระดับความคิดเห็น				
		5	4	3	2	1
5	การประเมิน					
	5.1 สอดคล้องกับจุดประสงค์	---	---	---	---	---
	5.2 ครอบคลุมเนื้อหา	---	---	---	---	---

ข้อเสนอแนะ

.....

.....

ตั้งชื่อ..... ผู้ประเมิน

(.....)

มหาวิทยาลัยราชภัฏรำไพพรรณี  
Buriram Rajabhat University

ผลการประเมินแบบฝึกทักษะการเขียนกลอนสุภาพ  
โดยใช้กิจกรรมการเรียนรู้แบบร่วมมือ สำหรับนักเรียนชั้นมัธยมศึกษาปีที่ 2 โดยผู้เชี่ยวชาญ  
ชุดที่ 1

ที่	รายการประเมิน	ผู้เชี่ยวชาญคนที่			เฉลี่ย	รวม เฉลี่ย
		1	2	3		
1	การจัดรูปเล่ม					
	1.1 รูปเล่มมีขนาดเหมาะสม	4	5	5	4.66	
	1.2 มีภาพประกอบเหมาะสม	4	5	5	4.66	4.66
	1.3 มีคำอธิบายการใช้แบบฝึกอย่างชัดเจน	4	5	5	4.66	
2	เนื้อหา					
	2.1 สอดคล้องกับจุดประสงค์ของการฝึกทักษะ	4	5	5	4.66	
	2.2 เรียงลำดับเนื้อหาจากง่ายไปหายาก	4	5	5	4.66	4.66
	2.3 เหมาะสมกับวัยและความสามารถของนักเรียน	4	5	5	4.66	
3	การใช้ภาษา					
	3.1 เหมาะสมกับวัยและความสามารถของนักเรียน	4	5	4	4.33	4.33
	3.2 ใช้ภาษาถูกต้อง ชัดเจน เข้าใจง่าย	4	5	4	4.33	
4	กิจกรรม					
	4.1 สอดคล้องกับเนื้อหาและจุดประสงค์ของการฝึกทักษะ	4	5	5	4.66	
	4.2 ส่งเสริมความคิดสร้างสรรค์ของนักเรียน	4	4	4	4.00	4.22
	4.3 ตอบสนองความแตกต่างระหว่างบุคคล	4	4	4	4.00	
5	การประเมิน					
	5.1 สอดคล้องกับจุดประสงค์	4	4	5	4.33	4.33
	5.2 ครอบคลุมเนื้อหา	4	4	5	4.33	
	เฉลี่ย				4.44	
	ระดับความเหมาะสม				เหมาะสมมาก	

ผลการประเมินแบบฝึกทักษะการเขียนกลอนสุภาพ  
โดยใช้กิจกรรมการเรียนรู้แบบร่วมมือ สำหรับนักเรียนชั้นมัธยมศึกษาปีที่ 2 โดยผู้เชี่ยวชาญ  
ชุดที่ 2

ที่	รายการประเมิน	ผู้เชี่ยวชาญคนที่			เฉลี่ย	รวม เฉลี่ย
		1	2	3		
1	การจัดรูปเล่ม					
	1.1 รูปเล่มมีขนาดเหมาะสม	4	5	5	4.66	4.55
	1.2 มีภาพประกอบเหมาะสม	4	5	5	4.66	
	1.3 มีคำอธิบายการใช้แบบฝึกอย่างชัดเจน	3	5	5	4.33	
2	เนื้อหา					
	2.1 สอดคล้องกับจุดประสงค์ของการฝึกทักษะ	4	5	5	4.66	4.66
	2.2 เรียงลำดับเนื้อหาจากง่ายไปหายาก	4	5	5	4.66	
	2.3 เหมาะสมกับวัยและความสามารถของนักเรียน	4	5	5	4.66	
3	การใช้ภาษา					
	3.1 เหมาะสมกับวัยและความสามารถของนักเรียน	4	4	5	4.33	4.50
	3.2 ใช้ภาษาถูกต้อง ชัดเจน เข้าใจง่าย	4	5	5	4.66	
4	กิจกรรม					
	4.1 สอดคล้องกับเนื้อหาและจุดประสงค์ของการฝึกทักษะ	4	5	4	4.33	3.88
	4.2 ส่งเสริมความคิดสร้างสรรค์ของนักเรียน	3	3	4	3.33	
	4.3 ตอบสนองความแตกต่างระหว่างบุคคล	4	4	4	4.00	
5	การประเมิน					
	5.1 สอดคล้องกับจุดประสงค์	4	5	5	4.66	4.66
	5.2 ครอบคลุมเนื้อหา	4	5	5	4.66	
	เฉลี่ย	4.45				
	ระดับความเหมาะสม	เหมาะสมมาก				

ผลการประเมินแบบฝึกทักษะการเขียนกลอนสุภาพ  
โดยใช้กิจกรรมการเรียนรู้แบบร่วมมือ สำหรับนักเรียนชั้นมัธยมศึกษาปีที่ 2 โดยผู้เชี่ยวชาญ  
ชุดที่ 3

ที่	รายการประเมิน	ผู้เชี่ยวชาญคนที่			เฉลี่ย	รวม เฉลี่ย
		1	2	3		
1	การจัดรูปเล่ม					
	1.1 รูปเล่มมีขนาดเหมาะสม	4	5	5	4.66	4.55
	1.2 มีภาพประกอบเหมาะสม	4	5	5	4.66	
	1.3 มีคำอธิบายการใช้แบบฝึกอย่างชัดเจน	4	5	4	4.33	
2	เนื้อหา					
	2.1 สอดคล้องกับจุดประสงค์ของการฝึกทักษะ	4	4	4	4.00	4.11
	2.2 เรียงลำดับเนื้อหาจากง่ายไปหายาก	4	4	4	4.00	
	2.3 เหมาะสมกับวัยและความสามารถของนักเรียน	4	5	4	4.33	
3	การใช้ภาษา					
	3.1 เหมาะสมกับวัยและความสามารถของนักเรียน	4	5	5	4.66	4.66
	3.2 ใช้ภาษาถูกต้อง ชัดเจน เข้าใจง่าย	4	5	5	4.66	
4	กิจกรรม					
	4.1 สอดคล้องกับเนื้อหาและจุดประสงค์ของการฝึกทักษะ	4	5	5	4.66	4.44
	4.2 ส่งเสริมความคิดสร้างสรรค์ของนักเรียน	4	5	5	4.66	
	4.3 ตอบสนองความแตกต่างระหว่างบุคคล	4	4	4	4.00	
5	การประเมิน					
	5.1 สอดคล้องกับจุดประสงค์	4	5	5	4.66	4.66
	5.2 ครอบคลุมเนื้อหา	4	5	5	4.66	
	เฉลี่ย	4.48				
	ระดับความเหมาะสม	เหมาะสมมาก				

ผลการประเมินแบบฝึกทักษะการเขียนกลอนสุภาพ  
โดยใช้กิจกรรมการเรียนรู้แบบร่วมมือ สำหรับนักเรียนชั้นมัธยมศึกษาปีที่ 2 โดยผู้เชี่ยวชาญ  
ชุดที่ 4

ที่	รายการประเมิน	ผู้เชี่ยวชาญคนที่			เฉลี่ย	รวม เฉลี่ย
		1	2	3		
1	การจัดรูปเล่ม					
	1.1 รูปเล่มมีขนาดเหมาะสม	4	5	5	4.66	4.66
	1.2 มีภาพประกอบเหมาะสม	4	5	5	4.66	
	1.3 มีคำอธิบายการใช้แบบฝึกอย่างชัดเจน	4	5	5	4.66	
2	เนื้อหา					
	2.1 สอดคล้องกับจุดประสงค์ของการฝึกทักษะ	4	4	5	4.33	4.55
	2.2 เรียงลำดับเนื้อหาจากง่ายไปหายาก	4	5	5	4.66	
	2.3 เหมาะสมกับวัยและความสามารถของนักเรียน	4	5	5	4.66	
3	การใช้ภาษา					
	3.1 เหมาะสมกับวัยและความสามารถของนักเรียน	4	5	5	4.66	4.66
	3.2 ใช้ภาษาถูกต้อง ชัดเจน เข้าใจง่าย	4	5	5	4.66	
4	กิจกรรม					
	4.1 สอดคล้องกับเนื้อหาและจุดประสงค์ของการฝึกทักษะ	4	5	5	4.66	4.22
	4.2 ส่งเสริมความคิดสร้างสรรค์ของนักเรียน	4	4	4	4.00	
	4.3 ตอบสนองความแตกต่างระหว่างบุคคล	4	4	4	4.00	
5	การประเมิน					
	5.1 สอดคล้องกับจุดประสงค์	4	5	5	4.66	4.66
	5.2 ครอบคลุมเนื้อหา	4	5	5	4.66	
	เฉลี่ย				4.55	
	ระดับความเหมาะสม				เหมาะสมมากที่สุด	

**ผลการประเมินแบบฝึกทักษะการเขียนกลอนสุภาพ**  
**โดยใช้กิจกรรมการเรียนรู้แบบร่วมมือ สำหรับนักเรียนชั้นมัธยมศึกษาปีที่ 2 โดยผู้เชี่ยวชาญ**  
**ชุดที่ 5**

ที่	รายการประเมิน	ผู้เชี่ยวชาญคนที่			เฉลี่ย	รวม เฉลี่ย
		1	2	3		
1	การจัดรูปเล่ม					
	1.1 รูปเล่มมีขนาดเหมาะสม	4	5	5	4.66	4.66
	1.2 มีภาพประกอบเหมาะสม	4	5	5	4.66	
	1.3 มีคำอธิบายการใช้แบบฝึกอย่างชัดเจน	4	5	5	4.66	
2	เนื้อหา					
	2.1 สอดคล้องกับจุดประสงค์ของการฝึกทักษะ	4	5	5	4.66	4.66
	2.2 เรียงลำดับเนื้อหาจากง่ายไปหายาก	4	5	5	4.66	
	2.3 เหมาะสมกับวัยและความสามารถของนักเรียน	4	5	5	4.66	
3	การใช้ภาษา					
	3.1 เหมาะสมกับวัยและความสามารถของนักเรียน	4	4	4	4.00	4.33
	3.2 ใช้ภาษาถูกต้อง ชัดเจน เข้าใจง่าย	4	5	5	4.66	
4	กิจกรรม					
	4.1 สอดคล้องกับเนื้อหาและจุดประสงค์ของการฝึกทักษะ	4	4	5	4.33	4.22
	4.2 ส่งเสริมความคิดสร้างสรรค์ของนักเรียน	4	4	5	4.33	
	4.3 ตอบสนองความแตกต่างระหว่างบุคคล	4	4	4	4.00	
5	การประเมิน					
	5.1 สอดคล้องกับจุดประสงค์	4	4	5	4.33	4.33
	5.2 ครอบคลุมเนื้อหา	4	5	4	4.33	
	เฉลี่ย	4.44				
	ระดับความเหมาะสม	เหมาะสมมาก				



**ผลการประเมินแบบฝึกทักษะการเขียนกลอนสุภาพ**  
**โดยใช้กิจกรรมการเรียนรู้แบบร่วมมือ สำหรับนักเรียนชั้นมัธยมศึกษาปีที่ 2 โดยผู้เชี่ยวชาญ**  
**ชุดที่ 6**

ที่	รายการประเมิน	ผู้เชี่ยวชาญคนที่			เฉลี่ย	รวมเฉลี่ย
		1	2	3		
1	การจัดรูปเล่ม					
	1.1 รูปเล่มมีขนาดเหมาะสม	4	5	5	4.66	4.66
	1.2 มีภาพประกอบเหมาะสม	4	5	5	4.66	
	1.3 มีคำอธิบายการใช้แบบฝึกอย่างชัดเจน	4	5	5	4.66	
2	เนื้อหา					
	2.1 สอดคล้องกับจุดประสงค์ของการฝึกทักษะ	4	5	5	4.66	4.66
	2.2 เรียงลำดับเนื้อหาจากง่ายไปหายาก	4	5	5	4.66	
	2.3 เหมาะสมกับวัยและความสามารถของนักเรียน	4	5	5	4.66	
3	การใช้ภาษา					
	3.1 เหมาะสมกับวัยและความสามารถของนักเรียน	4	5	5	4.66	4.50
	3.2 ใช้ภาษาถูกต้อง ชัดเจน เข้าใจง่าย	4	5	4	4.33	
4	กิจกรรม					
	4.1 สอดคล้องกับเนื้อหาและจุดประสงค์ของการฝึกทักษะ	4	4	5	4.33	4.33
	4.2 ส่งเสริมความคิดสร้างสรรค์ของนักเรียน	4	4	5	4.33	
	4.3 ตอบสนองความแตกต่างระหว่างบุคคล	4	4	5	4.33	
5	การประเมิน					
	5.1 สอดคล้องกับจุดประสงค์	4	5	5	4.66	4.66
	5.2 ครอบคลุมเนื้อหา	4	5	5	4.66	
	เฉลี่ย	4.56				
	ระดับความเหมาะสม	เหมาะสมมากที่สุด				

ผลการประเมินแบบฝึกทักษะการเขียนกลอนสุภาพ  
โดยใช้กิจกรรมการเรียนรู้แบบร่วมมือ สำหรับนักเรียนชั้นมัธยมศึกษาปีที่ 2 โดยผู้เชี่ยวชาญ  
ชุดที่ 7

ที่	รายการประเมิน	ผู้เชี่ยวชาญคนที่			เฉลี่ย	รวมเฉลี่ย
		1	2	3		
1	การจัดรูปเล่ม					
	1.1 รูปเล่มมีขนาดเหมาะสม	4	5	5	4.66	4.22
	1.2 มีภาพประกอบเหมาะสม	4	4	4	4.00	
	1.3 มีคำอธิบายการใช้แบบฝึกอย่างชัดเจน	4	4	4	4.00	
2	เนื้อหา					
	2.1 สอดคล้องกับจุดประสงค์ของการฝึกทักษะ	4	5	4	4.33	4.44
	2.2 เรียงลำดับเนื้อหาจากง่ายไปหายาก	4	5	5	4.66	
	2.3 เหมาะสมกับวัยและความสามารถของนักเรียน	4	4	5	4.33	
3	การใช้ภาษา					
	3.1 เหมาะสมกับวัยและความสามารถของนักเรียน	4	5	5	4.66	4.66
	3.2 ใช้ภาษาถูกต้อง ชัดเจน เข้าใจง่าย	4	5	5	4.66	
4	กิจกรรม					
	4.1 สอดคล้องกับเนื้อหาและจุดประสงค์ของการฝึกทักษะ	4	5	5	4.66	4.33
	4.2 ส่งเสริมความคิดสร้างสรรค์ของนักเรียน	4	4	5	4.33	
	4.3 ตอบสนองความแตกต่างระหว่างบุคคล	4	4	4	4.00	
5	การประเมิน					
	5.1 สอดคล้องกับจุดประสงค์	4	4	4	4.00	4.00
	5.2 ครอบคลุมเนื้อหา	4	4	4	4.00	
เฉลี่ย		4.33				
ระดับความเหมาะสม		เหมาะสมมาก				

ผลการประเมินแบบฝึกทักษะการเขียนกลอนสุภาพ  
โดยใช้กิจกรรมการเรียนรู้แบบร่วมมือ สำหรับนักเรียนชั้นมัธยมศึกษาปีที่ 2 โดยผู้เชี่ยวชาญ  
ชุดที่ 8

ที่	รายการประเมิน	ผู้เชี่ยวชาญคนที่			เฉลี่ย	รวมเฉลี่ย
		1	2	3		
1	การจัดรูปเล่ม					
	1.1 รูปเล่มมีขนาดเหมาะสม	4	5	5	4.66	4.55
	1.2 มีภาพประกอบเหมาะสม	4	5	4	4.33	
	1.3 มีคำอธิบายการใช้แบบฝึกอย่างชัดเจน	4	5	5	4.66	
2	เนื้อหา					
	2.1 สอดคล้องกับจุดประสงค์ของการฝึกทักษะ	4	5	5	4.66	4.55
	2.2 เรียงลำดับเนื้อหาจากง่ายไปหายาก	4	5	4	4.33	
	2.3 เหมาะสมกับวัยและความสามารถของนักเรียน	4	5	5	4.66	
3	การใช้ภาษา					
	3.1 เหมาะสมกับวัยและความสามารถของนักเรียน	4	5	5	4.66	4.66
	3.2 ใช้ภาษาถูกต้อง ชัดเจน เข้าใจง่าย	4	5	5	4.66	
4	กิจกรรม					
	4.1 สอดคล้องกับเนื้อหาและจุดประสงค์ของการฝึกทักษะ	4	5	4	4.33	4.33
	4.2 ส่งเสริมความคิดสร้างสรรค์ของนักเรียน	4	5	4	4.33	
	4.3 ตอบสนองความแตกต่างระหว่างบุคคล	4	5	4	4.33	
5	การประเมิน					
	5.1 สอดคล้องกับจุดประสงค์	4	5	5	4.66	4.66
	5.2 ครอบคลุมเนื้อหา	4	5	5	4.66	
	เฉลี่ย				4.55	
	ระดับความเหมาะสม				เหมาะสมมากที่สุด	

ผลการประเมินแบบฝึกทักษะการเขียนกลอนสุภาพ  
โดยใช้กิจกรรมการเรียนรู้แบบร่วมมือ สำหรับนักเรียนชั้นมัธยมศึกษาปีที่ 2 โดยผู้เชี่ยวชาญ  
ชุดที่ 9

ที่	รายการประเมิน	ผู้เชี่ยวชาญคนที่			เฉลี่ย	รวม เฉลี่ย
		1	2	3		
1	การจัดรูปเล่ม					
	1.1 รูปเล่มมีขนาดเหมาะสม	4	5	5	4.66	
	1.2 มีภาพประกอบเหมาะสม	4	4	4	4.00	4.44
	1.3 มีคำอธิบายการใช้แบบฝึกอย่างชัดเจน	4	5	5	4.66	
2	เนื้อหา					
	2.1 สอดคล้องกับจุดประสงค์ของการฝึกทักษะ	4	5	5	4.66	
	2.2 เรียงลำดับเนื้อหาจากง่ายไปหายาก	4	5	5	4.66	4.66
	2.3 เหมาะสมกับวัยและความสามารถของนักเรียน	4	5	5	4.66	
3	การใช้ภาษา					
	3.1 เหมาะสมกับวัยและความสามารถของนักเรียน	4	5	5	4.66	4.66
	3.2 ใช้ภาษาถูกต้อง ชัดเจน เข้าใจง่าย	4	5	5	4.66	
4	กิจกรรม					
	4.1 สอดคล้องกับเนื้อหาและจุดประสงค์ของการฝึกทักษะ	4	5	5	4.66	
	4.2 ส่งเสริมความคิดสร้างสรรค์ของนักเรียน	4	5	5	4.66	4.55
	4.3 ตอบสนองความแตกต่างระหว่างบุคคล	4	4	5	4.33	
5	การประเมิน					
	5.1 สอดคล้องกับจุดประสงค์	4	5	5	4.66	4.66
	5.2 ครอบคลุมเนื้อหา	4	5	5	4.66	
	เฉลี่ย				4.59	
	ระดับความเหมาะสม					เหมาะสมมากที่สุด

ตาราง 10 ผลการประเมินแบบฝึกทักษะการเขียนกลอนสุภาพโดยผู้เชี่ยวชาญ จำนวน 3 ท่าน

ชุดที่	รายการประเมิน					เฉลี่ย	ระดับความเหมาะสม
	การจัดรูปเล่ม	เนื้อหา	การใช้ภาษา	กิจกรรม	การประเมิน		
1	4.66	4.66	4.33	4.22	4.33	4.44	มาก
2	4.55	4.66	4.50	3.88	4.66	4.45	มาก
3	4.55	4.11	4.66	4.44	4.66	4.48	มาก
4	4.66	4.55	4.66	4.22	4.66	4.55	มากที่สุด
5	4.66	4.66	4.33	4.22	4.33	4.44	มาก
6	4.66	4.66	4.50	4.33	4.66	4.56	มากที่สุด
7	4.22	4.44	4.66	4.33	4.00	4.33	มาก
8	4.55	4.55	4.66	4.33	4.66	4.55	มากที่สุด
9	4.44	4.66	4.66	4.55	4.66	4.59	มากที่สุด
	เฉลี่ย					4.48	มาก

ภาคผนวก ญ  
ผลการประเมินแบบสอบถามความพึงพอใจของนักเรียน  
โดยผู้เชี่ยวชาญ

แบบสอบถามความพึงพอใจของนักเรียนที่มีต่อแบบฝึกทักษะการเขียนกลอนสุภาพ  
โดยใช้กิจกรรมการเรียนรู้แบบร่วมมือ สำหรับนักเรียนชั้นมัธยมศึกษาปีที่ 2 โดยผู้เขียนชาญ

คำชี้แจง

โปรดประเมินแบบสอบถามความพึงพอใจ โดยพิจารณาจากความเหมาะสมของ  
ข้อคำถามแต่ละข้อ แล้วทำเครื่องหมาย ✓ ลงในช่องทางขวามือที่ตรงกับระดับความคิดเห็น  
ของท่าน ตามเกณฑ์การประเมิน 5 ระดับ ที่กำหนดให้ ดังนี้

เหมาะสมมากที่สุด	ได้	5	คะแนน
เหมาะสมมาก	ได้	4	คะแนน
เหมาะสมปานกลาง	ได้	3	คะแนน
เหมาะสมน้อย	ได้	2	คะแนน
เหมาะสมน้อยที่สุด	ได้	1	คะแนน

ข้อคำถาม	ระดับความเหมาะสม				
	5	4	3	2	1
<b>ด้านลักษณะของแบบฝึกทักษะ</b>					
1. เนื้อหาในแบบฝึกทักษะไม่ยากเกินไป ฉันสามารถทำได้					
2. แบบฝึกทักษะมีการเรียงลำดับเนื้อหาจากง่ายไปยาก					
3. แบบฝึกทักษะมีความเหมาะสมกับเนื้อหาที่เรียน					
4. แบบฝึกทักษะมีรูปภาพที่สวยงาม น่าสนใจ					
<b>ด้านประโยชน์ของแบบฝึกทักษะ</b>					
1. ฉันชอบทำแบบฝึกทักษะเรื่องการแต่งกลอนสุภาพ					
2. แบบฝึกทักษะทำให้ฉันมีความรู้ความสามารถในการแต่ง กลอนสุภาพมากขึ้น					
3. ฉันมีความสุขเมื่อได้ทำแบบฝึกทักษะเพราะสนุกดี					
4. ฉันพอใจคะแนนที่ได้จากการทำแบบฝึกทักษะ					
5. ฉันคิดว่าแบบฝึกทักษะมีประโยชน์มาก					

ตาราง 11 ผลการประเมินแบบสอบถามความพึงพอใจ โดยผู้เชี่ยวชาญ จำนวน 3 ท่าน

ข้อคำถาม	ผู้เชี่ยวชาญ คนที่			เฉลี่ย	ระดับความ เหมาะสม
	1	2	3		
<b>ด้านลักษณะของแบบฝึกทักษะ</b>					
1. เนื้อหาแบบฝึกทักษะไม่ยากเกินไป ถิ่นสามารถทำได้	4	4	4	4.00	มาก
2. แบบฝึกทักษะมีการเรียงลำดับเนื้อหาจากง่ายไปยาก	4	5	5	4.67	มากที่สุด
3. แบบฝึกทักษะมีความเหมาะสมกับเนื้อหาที่เรียน	4	5	5	4.67	มากที่สุด
4. แบบฝึกทักษะมีรูปภาพที่สวยงาม น่าสนใจ	3	4	5	4.00	มาก
<b>ด้านประโยชน์ของแบบฝึกทักษะ</b>					
1. ถิ่นชอบทำแบบฝึกทักษะเรื่องการแต่งกลอนสุภาพ	4	4	5	4.33	มาก
2. แบบฝึกทักษะทำให้ถิ่นมีความรู้ความสามารถในการแต่ง กลอนสุภาพมากขึ้น	4	5	5	4.67	มากที่สุด
3. ถิ่นมีความสุขเมื่อได้ทำแบบฝึกทักษะเพราะสนุกดี	4	5	4	4.33	มาก
4. ถิ่นพอใจคะแนนที่ได้จากการทำแบบฝึกทักษะ	4	5	5	4.67	มากที่สุด
5. ถิ่นคิดว่าแบบฝึกทักษะมีประโยชน์มาก	4	5	5	4.67	มากที่สุด
<b>ด้านกิจกรรมการเรียนรู้</b>					
1. การแต่งกลอนสุภาพแบบกลุ่มทำให้ถิ่นรักและภูมิใจในภาษาไทย	4	5	5	4.67	มากที่สุด
2. ถิ่นตื่นเต้นที่ได้นำเสนอผลงานให้ครูและเพื่อน ๆ ฟัง	4	4	4	4.00	มาก
3. ถิ่นยินดีรับฟังความคิดเห็นจากเพื่อน ๆ และครูขณะทำกิจกรรม การเรียนการสอน	4	4	4	4.00	มาก
4. การเรียนแบบกลุ่มช่วยให้ถิ่นได้มีโอกาสแสดงความคิดเห็น	4	5	4	4.33	มาก
5. การทำงานกลุ่มช่วยฝึกให้ถิ่นกล้าแสดงออกมากขึ้น	4	5	4	4.33	มาก
6. ถิ่นสามารถนำความรู้เรื่องการแต่งกลอนสุภาพไปใช้ประโยชน์ได้	4	4	5	4.33	มาก
เฉลี่ย				4.40	มาก



## ประวัติย่อของผู้วิจัย

ชื่อ-สกุล	นางพิศกุล จินปรีชา
วันเดือนปีเกิด	10 ธันวาคม พ.ศ. 2511
สถานที่เกิด	อำเภอนางรอง จังหวัดบุรีรัมย์
ที่อยู่ปัจจุบัน	บ้านเลขที่ 75 ถนนสุวิชาคำริ ตำบลถนนหัก อำเภอนางรอง จังหวัดบุรีรัมย์ 31110 โทรศัพท์ 08-72441071
ตำแหน่ง	ครู วิทยฐานะชำนาญการพิเศษ
สถานที่ทำงานปัจจุบัน	โรงเรียนบ้านตาเหล็ง ตำบลหนองปล่อง อำเภอขามิ จังหวัดบุรีรัมย์ สำนักงานเขตพื้นที่การศึกษาประถมศึกษาบุรีรัมย์ เขต 1
ประวัติการศึกษา	พ.ศ. 2524 ชั้นประถมศึกษาปีที่ 6 โรงเรียนบ้านถนนหัก (เทียบประจักษ์วิทยา) อำเภอนางรอง จังหวัดบุรีรัมย์ พ.ศ. 2527 ชั้นมัธยมศึกษาตอนต้น โรงเรียนนางรอง อำเภอนางรอง จังหวัดบุรีรัมย์ พ.ศ. 2530 ชั้นมัธยมศึกษาตอนปลาย โรงเรียนนางรอง อำเภอ นางรอง จังหวัดบุรีรัมย์ พ.ศ. 2534 ปริญญาครุศาสตรบัณฑิต (ค.บ.) วิชาเอกการประถมศึกษา วิทยาลัยครูบุรีรัมย์ พ.ศ. 2554 ปริญญาครุศาสตรมหาบัณฑิต (ค.ม.) สาขาวิชาหลักสูตร และการสอน มหาวิทยาลัยราชภัฏบุรีรัมย์



ปัญหาการบริหารจัดการหลักสูตรสถานศึกษาในโรงเรียนพร้อมใช้  
หลักสูตรแกนกลางการศึกษาขั้นพื้นฐาน พุทธศักราช 2551  
สังกัดสำนักงานเขตพื้นที่การศึกษามุริรัมย์ เขต 2

วิทยานิพนธ์  
ของ  
สุภิญญา ธารพาด

เสนอต่อมหาวิทยาลัยราชภัฏบุรีรัมย์ เพื่อเป็นส่วนหนึ่งของการศึกษา  
ตามหลักสูตรครุศาสตรมหาบัณฑิต สาขาวิชาการบริหารการศึกษา

กันยายน 2554

ลิขสิทธิ์เป็นของมหาวิทยาลัยราชภัฏบุรีรัมย์



**THE PROBLEMS OF SCHOOL CURRICULUM MANAGEMENT IN THE READY FOR  
PRACTICE SCHOOLS OF B.E.2551 BASIC CORE CURRICULUM UNDER  
BURIRAM EDUCATIONAL SERVICE AREA OFFICE 2**

**Supinya Thapornpad**

**A Thesis Submitted in Partial Fulfillment of the Requirements  
for the Degree of Master of Education Program in Educational Administration**

**Buriram Rajabhat University**

**2011**

**Copyright of Buriram Rajabhat University**



คณะกรรมการสอบวิทยานิพนธ์ได้พิจารณาวิทยานิพนธ์ของนางสาวสุภิญญา ฤาพรวด  
เรียบร้อยแล้ว เห็นสมควรรับเป็นส่วนหนึ่งของการศึกษาตามหลักสูตรครุศาสตรมหาบัณฑิต  
สาขาวิชาการบริหารการศึกษา ของมหาวิทยาลัยราชภัฏบุรีรัมย์

คณะกรรมการสอบวิทยานิพนธ์

  
.....ประธานกรรมการ  
(รองศาสตราจารย์ จำเริญ อุ่นแก้ว)

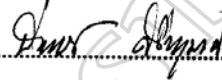
  
.....ที่ปรึกษาวิทยานิพนธ์  
(ผู้ช่วยศาสตราจารย์ ดร.ปิยาภรณ์ ศิริภาณุมาศ)

  
.....ที่ปรึกษาวิทยานิพนธ์ร่วม  
(ดร. สานิต ผลเจริญ)

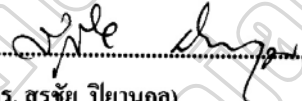
  
.....กรรมการสอบ  
(ดร. สุรัชย์ ปิยานุกุล)

บัณฑิตวิทยาลัย มหาวิทยาลัยราชภัฏบุรีรัมย์อนุมัติให้รับวิทยานิพนธ์ฉบับนี้ เป็นส่วนหนึ่ง  
ของการศึกษาตามหลักสูตรครุศาสตรมหาบัณฑิต สาขาวิชาการบริหารการศึกษา

.....คณบดีบัณฑิตวิทยาลัย  
(ผู้ช่วยศาสตราจารย์ ดร. สุเทียบ ละอองทอง)

วันที่.....เดือน.....พ.ศ. 2554

ชื่อเรื่อง	ปัญหาการบริหารจัดการหลักสูตรสถานศึกษาในโรงเรียนพร้อมใช้ หลักสูตรแกนกลางการศึกษาขั้นพื้นฐาน พุทธศักราช 2551 สังกัดสำนักงานเขตพื้นที่การศึกษามัธยมศึกษา เขต 2	
ผู้วิจัย	สุภิญญา ฉาวพลา	
ที่ปรึกษาวิทยานิพนธ์	ผู้ช่วยศาสตราจารย์ ดร. ปิยาภรณ์ ศิริภานุมาศ	ที่ปรึกษา
	ดร. สาธิต ผลเจริญ	ที่ปรึกษาร่วม
ปริญญา	ครุศาสตรมหาบัณฑิต	สาขาวิชา การบริหารการศึกษา
สถานศึกษา	มหาวิทยาลัยราชภัฏบุรีรัมย์	ปีที่พิมพ์ 2554

### บทคัดย่อ

การวิจัยครั้งนี้มีจุดมุ่งหมายเพื่อ 1) ศึกษาปัญหาการบริหารจัดการหลักสูตรสถานศึกษาในโรงเรียนพร้อมใช้หลักสูตรแกนกลางการศึกษาขั้นพื้นฐาน พุทธศักราช 2551 สังกัดสำนักงานเขตพื้นที่การศึกษามัธยมศึกษา เขต 2 ตามความคิดเห็นของผู้บริหารสถานศึกษา และครูผู้สอน และ 2) เปรียบเทียบปัญหาการบริหารจัดการหลักสูตรสถานศึกษาในโรงเรียนพร้อมใช้หลักสูตรแกนกลางการศึกษาขั้นพื้นฐาน พุทธศักราช 2551 สังกัดสำนักงานเขตพื้นที่การศึกษามัธยมศึกษา เขต 2 ตามตัวแปรสถานภาพและประเภทของสถานศึกษา กลุ่มตัวอย่างที่ใช้ในการวิจัยได้แก่ ผู้บริหารสถานศึกษาและครูผู้สอนในโรงเรียนพร้อมใช้หลักสูตรแกนกลางการศึกษาขั้นพื้นฐาน พุทธศักราช 2551 สังกัดสำนักงานเขตพื้นที่การศึกษามัธยมศึกษา เขต 2 จำนวน 240 คน จำแนกเป็นผู้บริหารสถานศึกษา จำนวน 30 คน ครูผู้สอนจำนวน 210 คน โดยทำการสุ่มอย่างง่าย (Simple Random Sampling) เครื่องมือที่ใช้ในการเก็บรวบรวมข้อมูล ได้แก่ แบบสอบถาม วิเคราะห์ข้อมูลโดยหาค่าร้อยละ (Percentage) ค่าเฉลี่ย (Mean) ส่วนเบี่ยงเบนมาตรฐาน (S.D.) การทดสอบค่าที (Independent Sample t-test) และการวิเคราะห์ความแปรปรวนทางเดียว (One-Way Analysis of Variance) เมื่อพบความแตกต่างทำการทดสอบเป็นรายคู่โดยวิธีการของเชฟเฟ่ (Scheffe' Method) โดยกำหนดค่าระดับนัยสำคัญที่ระดับ .05 ผลการวิจัย พบว่า

1. ผลการศึกษาปัญหาการบริหารจัดการหลักสูตรสถานศึกษาในโรงเรียนพร้อมใช้หลักสูตรแกนกลางการศึกษาขั้นพื้นฐาน พุทธศักราช 2551 สังกัดสำนักงานเขตพื้นที่การศึกษามัธยมศึกษา เขต 2 พบว่าผู้บริหารสถานศึกษา และครูผู้สอน มีความคิดเห็นโดยภาพรวมอยู่ในระดับปานกลาง เมื่อพิจารณาเป็นรายด้าน พบว่า ทุกด้านมีปัญหาในระดับปานกลางเช่นกัน โดยเรียงค่าเฉลี่ยจากมากไปหาน้อย คือ การประเมินผล และสรุปผล การเตรียมความพร้อมของสถานศึกษา และการดำเนินการจัดทำหลักสูตรสถานศึกษา ตามลำดับ

2. ผลการเปรียบเทียบปัญหาการบริหารจัดการหลักสูตรสถานศึกษา จำแนกตามสถานภาพ และประเภทของโรงเรียน พบว่า

2.1 ผู้บริหารสถานศึกษา และครูผู้สอน มีความคิดเห็นเกี่ยวกับปัญหาการบริหารจัดการ หลักสูตรสถานศึกษา โดยภาพรวมไม่แตกต่างกัน เมื่อพิจารณาเป็นรายด้านพบว่า ไม่แตกต่างกันทุก ด้านเช่นกัน

2.2 ผู้บริหารสถานศึกษา และครูผู้สอนมีความคิดเห็นเกี่ยวกับปัญหาการบริหารจัดการ หลักสูตรสถานศึกษา เมื่อจำแนกตามประเภทของโรงเรียน โดยภาพรวมทุกด้าน มีปัญหาไม่แตกต่างกัน เมื่อพิจารณาเป็นรายด้าน พบว่า ด้านที่ 3 การประเมินผล และสรุปผล มีความคิดเห็นแตกต่างกัน อย่างมีนัยสำคัญที่ระดับ .05 ส่วนด้านอื่น ๆ มีความคิดเห็นไม่แตกต่างกัน

3. ปัญหาและข้อเสนอแนะ สถานศึกษาควรให้บุคลากร ผู้มีส่วนเกี่ยวข้อง และชุมชน มีส่วนร่วมในกระบวนการบริหารจัดการหลักสูตรสถานศึกษาอย่างแท้จริง ควรจัดอบรมเชิงปฏิบัติการ ในการให้ความรู้ ความเข้าใจ ศึกษาดูงาน ทั้งในเรื่องการจัดทำหลักสูตรสถานศึกษา การวางแผน การประเมินผลคุณภาพการศึกษา การจัดการเรียนรู้ การวัดประเมินผล และการนิเทศ กำกับ ติดตามประเมินผลอย่างเป็นระบบ และต่อเนื่อง

**TITLE** The Problems of School Curriculum Management in the Ready for Practice Schools of B.E.2551 Basic Core Curriculum under Buriram Educational Service Area Office 2

**AUTHOR** Supinya Thapornpad

**THESIS ADVISORS** Assistant Professor Dr. Piyaporn Siripanumas Advisor  
Dr. Satit Pholcharoen Co-advisor

**DEGREE** Master of Education **MAJOR** Educational Administration

**SCHOOL** Buriram Rajabhat University **YEAR** 2011

### ABSTRACT

The purposes of this research were: 1) to study the problems of school curriculum management in the ready for practice schools of B.E.2551 basic core curriculum under Buriram Educational Service Area Office 2 as perceived by the school administrators and teachers; and 2) to compare the problems of school curriculum management in the ready for practice schools of B.E.2551 basic core curriculum under Buriram Educational Service Area Office 2 classified by status and school types. The samples were 240 which were classified as 30 school directors and 210 teachers in the ready for practice schools of B.E.2551 basic core curriculum under Buriram Educational Service Area Office 2, selected through simple random sampling technique. The research instrument was a questionnaire. The collected data were analyzed by percentage, mean, standard deviation, independent samples t-test and one-way analysis of variance. If the significant differences were found, the Scheffe' method was employed. The statistically significant difference was set at .05 level. The findings were as follows:

1. The problems of school curriculum management in the ready for practice schools of B.E.2551 basic core curriculum under Buriram Educational Service Area Office 2 as perceived by the school administrators and teachers, as a whole were found at moderate levels. When each item was taken into consideration, it was found that all items were at moderate levels. The ranking from the highest to the lowest mean scores were evaluation summary, school readiness and curriculum making., respectively.

2. The comparisons of the problems on school curriculum management classified by status and school types :

2.1 The opinion of the school administrators and teachers have about the problems of school curriculum management as a whole and each aspect were not different.

2.2 The opinion of the school administrators and teachers about the problems of school curriculum management classified by school types, as a whole, were not different, in contrast, the aspect of evaluation and summarizing showed statistically significant difference at the .05 level while the rest aspects were not different.

3. Problems and suggestions were that the schools should let personnel, stakeholders and community participate in school curriculum management evidently. Also, the schools should organize the workshops to acquire knowledge, provide the study tour both on curriculum making, planning, educational quality summarizing, learning management, evaluation and assessment, and supervising and following - up systematically and continuously.



## ประกาศคุณูปการ

วิทยานิพนธ์ฉบับนี้สำเร็จลงได้ด้วยดี โดยได้รับความอนุเคราะห์จากผู้ทรงคุณวุฒิ  
หลายท่าน ผู้วิจัยขอขอบพระคุณ รองศาสตราจารย์จาเรญ อุ้นแก้ว ประธานกรรมการสอบ  
วิทยานิพนธ์ ผู้ช่วยศาสตราจารย์ ดร.ปิยาภรณ์ ศิริภานุมาศ ที่ปรึกษาวิทยานิพนธ์ ดร.สาธิต  
ผลเจริญ ที่ปรึกษาวิทยานิพนธ์ร่วม และ ดร.สุรัชย์ ปิยานุกูล กรรมการสอบวิทยานิพนธ์  
ที่กรุณาให้คำปรึกษาช่วยเหลือ ตรวจสอบแก้ไขข้อบกพร่องต่าง ๆ ตั้งแต่ต้นจนสำเร็จเรียบร้อย  
และขอขอบพระคุณบัณฑิตวิทยาลัยที่เอื้ออำนวย ประสานงาน ในการจัดทำวิทยานิพนธ์เป็นอย่างดี

ขอขอบพระคุณผู้อำนวยการสำนักงานเขตพื้นที่การศึกษามัธยมศึกษา เขต 2 ผู้บริหาร  
สถานศึกษา ครูผู้สอนในโรงเรียนพร้อมใช้หลักสูตรแกนกลางการศึกษาขั้นพื้นฐาน พุทธศักราช 2551  
สังกัดสำนักงานเขตพื้นที่การศึกษามัธยมศึกษา เขต 2 ทุกท่านที่กรุณาตอบแบบสอบถาม

ขอขอบพระคุณ ดร.ภูวนาด ยุพานวิทย์ ผู้อำนวยการโรงเรียนบ้านละอูน นายสรรพสิริ  
เชาว์ชัยพัฒน์ ผู้อำนวยการโรงเรียนบ้านจ่าน และนางพัฒนา เปลี่ยนไชยสง ครู อดิศักดิ์ คศ. 3  
โรงเรียนกระสังพิทยาคม สำนักงานเขตพื้นที่การศึกษามัธยมศึกษา เขต 2 ที่กรุณาเป็นผู้เชี่ยวชาญ  
ตรวจสอบเครื่องมือสำหรับใช้ในการวิจัยครั้งนี้

ขอขอบพระคุณนายศอย ฉาพรผาด และนางเฉลิม ฉาพรผาด ตลอดจนญาติพี่น้องทุกคน  
ที่สนับสนุนทุกด้านและให้กำลังใจแก่ผู้วิจัยเสมอมา ตลอดจนบุคคลที่ไม่ได้กล่าวถึงทั้งหมดที่มีส่วน  
ช่วยเหลือให้วิทยานิพนธ์ฉบับนี้สำเร็จลงได้ด้วยดี ประโยชน์และคุณค่าอันพึงเกิดขึ้นจากวิทยานิพนธ์  
ฉบับนี้ ผู้วิจัยขอน้อมบูชาแด่พระคุณบิดา มารดา ปู่ย่า ตายาย บุรพจารย์ และผู้มีพระคุณทุกท่าน

สุภิญญา ฉาพรผาด

## สารบัญ

บทที่	หน้า
<b>1 บทนำ</b>	
ความเป็นมาและความสำคัญของปัญหา.....	1
ความมุ่งหมายของการวิจัย.....	3
สมมติฐานของการวิจัย.....	3
ความสำคัญของการวิจัย.....	4
ขอบเขตของการวิจัย.....	4
นิยามศัพท์เฉพาะ.....	5
<b>2 เอกสารและงานวิจัยที่เกี่ยวข้อง</b>	
ความหมายและองค์ประกอบของหลักสูตร.....	7
หลักสูตรแกนกลางการศึกษาขั้นพื้นฐาน พุทธศักราช 2551.....	11
การบริหารจัดการหลักสูตรสถานศึกษา.....	27
ปัญหาการบริหารจัดการหลักสูตรสถานศึกษา.....	44
โรงเรียนพร้อมใช้หลักสูตรแกนกลางการศึกษาขั้นพื้นฐาน พุทธศักราช 2551...	47
งานวิจัยที่เกี่ยวข้อง.....	50
งานวิจัยในประเทศ.....	51
งานวิจัยต่างประเทศ.....	56
<b>3 วิธีดำเนินการวิจัย</b>	
ประชากรและกลุ่มตัวอย่าง.....	59
เครื่องมือที่ใช้ในการเก็บรวบรวมข้อมูล.....	60
การเก็บรวบรวมข้อมูล.....	63
การวิเคราะห์ข้อมูล.....	63
สถิติที่ใช้ในการวิเคราะห์ข้อมูล.....	64

## สารบัญ (ต่อ)

บทที่	หน้า
<b>4 ผลการวิเคราะห์ข้อมูล</b>	
สัญลักษณ์ที่ใช้ในการวิเคราะห์ข้อมูล.....	68
การวิเคราะห์ข้อมูล.....	68
ผลการวิเคราะห์ข้อมูล.....	69
<b>5 สรุปผล อภิปรายผลและข้อเสนอแนะ</b>	
ความมุ่งหมายของการวิจัย.....	95
ความสำคัญของการวิจัย.....	95
วิธีดำเนินการวิจัย.....	96
สรุปผลการวิจัย.....	97
อภิปรายผลการวิจัย.....	98
ข้อเสนอแนะ.....	104
ข้อเสนอแนะในการนำไปใช้.....	104
ข้อเสนอแนะสำหรับการวิจัยครั้งต่อไป.....	105
<b>บรรณานุกรม.....</b>	<b>106</b>
<b>ภาคผนวก.....</b>	<b>113</b>
ภาคผนวก ก หนังสือราชการที่เกี่ยวข้อง.....	114
ภาคผนวก ข แบบสอบถามเพื่อการวิจัย.....	121
ภาคผนวก ค ค่าความเชื่อมั่นของแบบสอบถาม.....	131
<b>ประวัติย่อของผู้วิจัย.....</b>	<b>133</b>

## สารบัญตาราง

ตาราง	หน้า
1 โครงสร้างเวลาเรียนของหลักสูตรแกนกลางการศึกษาขั้นพื้นฐาน พุทธศักราช 2551.....	16
2 รายชื่อโรงเรียนพร้อมใช้หลักสูตรแกนกลางการศึกษาขั้นพื้นฐาน พุทธศักราช 2551 สังกัดสำนักงานเขตพื้นที่การศึกษามัธยมศึกษา เขต 2 .....	50
3 ข้อมูลประชากรและกลุ่มตัวอย่าง.....	60
4 ข้อมูลพื้นฐานของผู้ตอบแบบสอบถาม จำแนกตามสภาพการดำรงตำแหน่ง และประเภทของโรงเรียน.....	70
5 คำเฉลี่ยและส่วนเบี่ยงเบนมาตรฐานของความคิดเห็นของกลุ่มตัวอย่างเกี่ยวกับ ปัญหาการบริหารจัดการหลักสูตรสถานศึกษาในโรงเรียนพร้อมใช้หลักสูตร แกนกลางการศึกษาขั้นพื้นฐาน พุทธศักราช 2551 สังกัดสำนักงานเขตพื้นที่ การศึกษามัธยมศึกษา เขต 2 ในการเตรียมความพร้อมของสถานศึกษา.....	70
6 คำเฉลี่ยและส่วนเบี่ยงเบนมาตรฐานของความคิดเห็นของกลุ่มตัวอย่างเกี่ยวกับ ปัญหาการบริหารจัดการหลักสูตรสถานศึกษาในโรงเรียนพร้อมใช้หลักสูตร แกนกลางการศึกษาขั้นพื้นฐาน พุทธศักราช 2551 สังกัดสำนักงานเขตพื้นที่ การศึกษามัธยมศึกษา เขต 2 ในการดำเนินการจัดทำหลักสูตรสถานศึกษา.....	72
7 คำเฉลี่ยและส่วนเบี่ยงเบนมาตรฐานของความคิดเห็นของกลุ่มตัวอย่างเกี่ยวกับ ปัญหาการบริหารจัดการหลักสูตรสถานศึกษาในโรงเรียนพร้อมใช้หลักสูตร แกนกลางการศึกษาขั้นพื้นฐาน พุทธศักราช 2551 สังกัดสำนักงานเขตพื้นที่ การศึกษามัธยมศึกษา เขต 2 ในการประเมินผล และสรุปผล.....	73
8 คำเฉลี่ยและส่วนเบี่ยงเบนมาตรฐานของความคิดเห็นของกลุ่มตัวอย่างเกี่ยวกับ ปัญหาการบริหารจัดการหลักสูตรสถานศึกษาในโรงเรียนพร้อมใช้หลักสูตร แกนกลางการศึกษาขั้นพื้นฐาน พุทธศักราช 2551 สังกัดสำนักงานเขตพื้นที่ การศึกษามัธยมศึกษา เขต 2 ในภาพรวมทุกข้อ.....	75
9 เปรียบเทียบปัญหาการบริหารจัดการหลักสูตรสถานศึกษาในโรงเรียนพร้อมใช้ หลักสูตรแกนกลางการศึกษาขั้นพื้นฐาน พุทธศักราช 2551 สังกัดสำนักงาน เขตพื้นที่การศึกษามัธยมศึกษา เขต 2 ตามความคิดเห็นของผู้บริหารสถานศึกษา และครูผู้สอน ในการเตรียมความพร้อมของสถานศึกษา.....	76

## สารบัญตาราง (ต่อ)

ตาราง	หน้า
10 เปรียบเทียบปัญหาการบริหารจัดการหลักสูตรสถานศึกษาในโรงเรียนพร้อมใช้หลักสูตรแกนกลางการศึกษาขั้นพื้นฐาน พุทธศักราช 2551 สังกัดสำนักงานเขตพื้นที่การศึกษามัธยมศึกษา เขต 2 ตามความคิดเห็นของผู้บริหารสถานศึกษา และครูผู้สอน ในการดำเนินการจัดทำหลักสูตรสถานศึกษา.....	78
11 เปรียบเทียบปัญหาการบริหารจัดการหลักสูตรสถานศึกษาในโรงเรียนพร้อมใช้หลักสูตรแกนกลางการศึกษาขั้นพื้นฐาน พุทธศักราช 2551 สังกัดสำนักงานเขตพื้นที่การศึกษามัธยมศึกษา เขต 2 ตามความคิดเห็นของผู้บริหารสถานศึกษา และครูผู้สอน ในการประเมินผล และสรุปผล.....	79
12 เปรียบเทียบปัญหาการบริหารจัดการหลักสูตรสถานศึกษาในโรงเรียนพร้อมใช้หลักสูตรแกนกลางการศึกษาขั้นพื้นฐาน พุทธศักราช 2551 สังกัดสำนักงานเขตพื้นที่การศึกษามัธยมศึกษา เขต 2 ตามความคิดเห็นของผู้บริหารสถานศึกษา และครูผู้สอน ในภาพรวมทุกข้อ.....	81
13 เปรียบเทียบปัญหาการบริหารจัดการหลักสูตรสถานศึกษาในโรงเรียนพร้อมใช้หลักสูตรแกนกลางการศึกษาขั้นพื้นฐาน พุทธศักราช 2551 สังกัดสำนักงานเขตพื้นที่การศึกษามัธยมศึกษา เขต 2 ตามความคิดเห็นของผู้บริหารสถานศึกษา และครูผู้สอน ในการเตรียมความพร้อมของสถานศึกษา เมื่อจำแนกตามประเภทของโรงเรียน.....	82
14 เปรียบเทียบปัญหาการบริหารจัดการหลักสูตรสถานศึกษาในโรงเรียนพร้อมใช้หลักสูตรแกนกลางการศึกษาขั้นพื้นฐาน พุทธศักราช 2551 สังกัดสำนักงานเขตพื้นที่การศึกษามัธยมศึกษา เขต 2 ตามความคิดเห็นของผู้บริหารสถานศึกษา และครูผู้สอน ในการดำเนินการจัดทำหลักสูตรสถานศึกษา เมื่อจำแนกตามประเภทของโรงเรียน.....	84
15 เปรียบเทียบปัญหาการบริหารจัดการหลักสูตรสถานศึกษาในโรงเรียนพร้อมใช้หลักสูตรแกนกลางการศึกษาขั้นพื้นฐาน พุทธศักราช 2551 สังกัดสำนักงานเขตพื้นที่การศึกษามัธยมศึกษา เขต 2 ตามความคิดเห็นของผู้บริหารสถานศึกษา และครูผู้สอน ในการประเมินผล และสรุปผล เมื่อจำแนกตามประเภทของโรงเรียน.....	86

## สารบัญตาราง (ต่อ)

ตาราง	หน้า
16 เปรียบเทียบปัญหาการบริหารจัดการหลักสูตรสถานศึกษาในโรงเรียนพร้อมใช้หลักสูตรแกนกลางการศึกษาขั้นพื้นฐาน พุทธศักราช 2551 สังกัดสำนักงานเขตพื้นที่การศึกษารั้วมย์ เขต 2 ตามความคิดเห็นของผู้บริหารสถานศึกษาและครูผู้สอน เมื่อจำแนกตามประเภทของโรงเรียน ในภาพรวมทุกด้าน.....	90
17 เปรียบเทียบปัญหาการบริหารจัดการหลักสูตรสถานศึกษาในโรงเรียนพร้อมใช้หลักสูตรแกนกลางการศึกษาขั้นพื้นฐาน พุทธศักราช 2551 สังกัดสำนักงานเขตพื้นที่การศึกษารั้วมย์ เขต 2 ตามความคิดเห็นของผู้บริหารสถานศึกษาและครูผู้สอน เมื่อจำแนกตามประเภทของโรงเรียน ในการประเมินผลและสรุปผล เป็นรายคู่.....	91
18 ประมวลปัญหาและข้อเสนอแนะต่อการบริหารจัดการหลักสูตรสถานศึกษาในโรงเรียนพร้อมใช้หลักสูตรแกนกลางการศึกษาขั้นพื้นฐาน พุทธศักราช 2551 สังกัดสำนักงานเขตพื้นที่การศึกษารั้วมย์ เขต 2.....	92

## บทที่ 1

### บทนำ

#### ความเป็นมาและความสำคัญของปัญหา

กระทรวงศึกษาธิการ ได้ประกาศใช้หลักสูตรการศึกษาขั้นพื้นฐาน พุทธศักราช 2551 ให้เป็นหลักสูตรแกนกลางของประเทศ โดยกำหนดให้การจัดการศึกษาขั้นพื้นฐานสอดคล้องกับสภาพการเปลี่ยนแปลงทางเศรษฐกิจสังคมและความเจริญก้าวหน้าทางวิทยาการ เป็นการสร้างกลยุทธ์ใหม่ในการพัฒนาคุณภาพการศึกษาให้สามารถตอบสนองความต้องการของบุคคล สังคมไทย ผู้เรียนมีศักยภาพในการแข่งขันและร่วมมืออย่างสร้างสรรค์ในสังคมโลก ปลุกฝังให้ผู้เรียนมีจิตสำนึกในความเป็นไทย มีระเบียบวินัย คำนึงถึงประโยชน์ส่วนรวมและยึดมั่นในการปกครองระบอบประชาธิปไตยอันมีพระมหากษัตริย์ทรงเป็นประมุข เป็นไปตามเจตนารมณ์มาตรา 80 ของรัฐธรรมนูญแห่งราชอาณาจักรไทย พุทธศักราช 2550 พระราชบัญญัติการศึกษาแห่งชาติ พ.ศ. 2542 และที่แก้ไขเพิ่มเติม (ฉบับที่ 2) พ.ศ. 2545 ที่มุ่งเน้นการกระจายอำนาจทางการศึกษาให้ท้องถิ่น และสถานศึกษาได้มีบทบาทและมีส่วนร่วมในการพัฒนาหลักสูตร เพื่อให้สอดคล้องกับสภาพและความต้องการของท้องถิ่น และจากข้อมูลแผนพัฒนาเศรษฐกิจและสังคมแห่งชาติ ฉบับที่ 10 (พ.ศ. 2550 – 2554) ซึ่งให้เห็นถึงความจำเป็นในการปรับเปลี่ยนจุดเน้นในการพัฒนาคุณภาพคนในสังคมไทยให้มีคุณธรรม และมีความรอบรู้อย่างเท่าทัน ให้มีความพร้อมทั้งด้านร่างกาย สติปัญญา อารมณ์และศีลธรรม สามารถก้าวทันการเปลี่ยนแปลงเพื่อนำไปสู่สังคมฐานความรู้ได้อย่างมั่นคง สามารถนำมาใช้ในการพัฒนาหลักสูตรให้เหมาะสมชัดเจนยิ่งขึ้น ทั้งเป้าหมาย ในการพัฒนาคุณภาพผู้เรียน และกระบวนการนำหลักสูตรไปสู่การปฏิบัติในระดับเขตพื้นที่การศึกษาและสถานศึกษา โดยได้มีการกำหนดควมวิสัยทัศน์ จุดหมาย สมรรถนะสำคัญของผู้เรียน คุณลักษณะอันพึงประสงค์ มาตรฐานการเรียนรู้และตัวชี้วัด โครงสร้างเวลาเรียนของแต่ละกลุ่มสาระการเรียนรู้ในแต่ละชั้นปี ตลอดจนเกณฑ์การวัดประเมินผลให้มีความสอดคล้องกับมาตรฐานการเรียนรู้ และมีความชัดเจนต่อการนำไปปฏิบัติ เพื่อใช้เป็นทิศทางในการจัดทำหลักสูตร การเรียนการสอนในแต่ละระดับ โดยเปิดโอกาสให้สถานศึกษาเพิ่มเติมได้ตามความพร้อมและจุดเน้น (กระทรวงศึกษาธิการ. 2552 : 2)

จากสารบัญญัตินี้จึงกล่าวกำหนดให้สถานศึกษาได้จัดทำหลักสูตรสถานศึกษาเฉพาะโรงเรียนของตน ซึ่งเริ่มใช้หลักสูตรสถานศึกษา ตามหลักสูตรแกนกลางการศึกษาขั้นพื้นฐาน พุทธศักราช 2551 ปีการศึกษา 2552 ในโรงเรียนต้นแบบการใช้หลักสูตรแกนกลางการศึกษาขั้นพื้นฐาน พุทธศักราช 2551 จำนวน 627 โรงเรียน และโรงเรียนพร้อมใช้หลักสูตรแกนกลางการศึกษาขั้นพื้นฐาน พุทธศักราช 2551 จำนวน 1,748 โรงเรียน โดยเริ่มใช้ในชั้นประถมศึกษาปีที่ 1

ชั้นมัธยมศึกษาปีที่ 1 และชั้นมัธยมศึกษาปีที่ 4 และในปีการศึกษา 2553 โรงเรียนทั่วไปใช้หลักสูตรสถานศึกษา ตามหลักสูตรแกนกลางการศึกษาขั้นพื้นฐาน พุทธศักราช 2551 (กระทรวงศึกษาธิการที่ สพฐ 293/2551 : คำสั่ง) กระทรวงศึกษาธิการดำเนินการคัดเลือกโรงเรียนพร้อมใช้หลักสูตรแกนกลางการศึกษาขั้นพื้นฐาน พุทธศักราช 2551 เพื่อให้ใช้หลักสูตรสถานศึกษาตามหลักสูตรแกนกลางการศึกษาขั้นพื้นฐาน พุทธศักราช 2551 โดยคัดเลือกสถานศึกษาที่เปิดสอนในระดับประถมศึกษา สถานศึกษาขยายโอกาส และสถานศึกษามัธยมศึกษา ประเภทละ 1 โรงเรียน จัดให้มีการทำบันทึกข้อตกลงความร่วมมือระหว่างสถานศึกษาที่ผ่านการคัดเลือกกับสำนักงานเขตพื้นที่การศึกษาต้นสังกัด ในปัจจุบันโรงเรียนพร้อมใช้หลักสูตรแกนกลางการศึกษาขั้นพื้นฐาน พุทธศักราช 2551 มีหลักสูตรสถานศึกษาของตนเอง ผลการบริหารจัดการหลักสูตรสถานศึกษา ตามหลักสูตรแกนกลางการศึกษาขั้นพื้นฐาน พุทธศักราช 2551 อาจมีอุปสรรคและปัญหาเกิดขึ้น เนื่องจากเป็นหลักสูตรที่ถูกกำหนดมาจากสำนักงานคณะกรรมการการศึกษาขั้นพื้นฐาน กระทรวงศึกษาธิการ ให้โรงเรียนแต่ละโรงเรียนนำมาใช้ และปรับเปลี่ยนเนื้อหาในส่วนของหลักสูตรท้องถิ่นให้เหมาะสมกับบริบทของโรงเรียน อุปสรรคและปัญหาที่เกิดขึ้นอาจจะเกิดมาจากความไม่เข้าใจในบทบาทของผู้บริหารสถานศึกษา ครูผู้สอน ความไม่เข้าใจในหลักสูตรหรือความเข้าใจที่คลาดเคลื่อน รวมถึงปัญหาอาจจะเกิดจากการทำหลักสูตรสถานศึกษาเกิดขึ้นเพื่อให้มีหลักสูตรสถานศึกษา แต่ไม่สามารถนำไปประยุกต์ใช้ตามเจตนารมณ์ที่แท้จริงของหลักสูตรการศึกษาขั้นพื้นฐาน พุทธศักราช 2551 หรือการขาดความร่วมมือจากบุคลากรที่เกี่ยวข้องกับดำเนินการจัดการศึกษาทั้งในส่วนของผู้บริหารสถานศึกษา ครูผู้สอน และกรรมการสถานศึกษา (กระทรวงศึกษาธิการ, 2552 : 1)

จากการศึกษาวิจัยของกองวิจัยทางการศึกษา กรมวิชาการ (2545 : 26) เกี่ยวกับหลักสูตรสถานศึกษาข้อหนึ่งพบว่า ครูขาดความรู้ความเข้าใจในการจัดทำหลักสูตรสถานศึกษาและขาดความมั่นใจในการใช้หลักสูตรสถานศึกษา และผลจากการติดตามประเมินผลการเตรียมความพร้อมและการจัดทำหลักสูตรสถานศึกษาของโรงเรียนนาร่อง 125 โรงพบว่า ปัญหาคือบุคลากรไม่เพียงพอ ขาดความรู้ความเข้าใจ และความไม่ชัดเจนของการดำเนินงาน และจากการศึกษาข้างพบว่า การใช้หลักสูตรสถานศึกษาที่ผ่านมา เกิดปัญหาในการใช้หลักสูตรสถานศึกษามากมายหลายด้าน และมีผู้ศึกษาปัญหาของการจัดการหลักสูตรไว้หลายท่าน อาทิ ชีระ รุญเจริญ (2545 : 49) กล่าวถึงปัญหาของการใช้หลักสูตรไว้ว่า ระบบการบริหารการศึกษายังไม่ได้เป็นระบบที่เอื้ออำนวยต่อการบริหารการศึกษาที่มีประสิทธิภาพ เพราะยังเป็นระบบอำนาจ อำนาจในการบังคับบัญชา การตัดสินใจ การอนุญาต อนุมัติ ตลอดจนบริหารงานบุคคล การเลื่อนขั้นเลื่อนตำแหน่ง และการเงินหรืองบประมาณ ในการบริหารการศึกษานั้นอยู่ที่ส่วนกลาง หรืออยู่ที่กระทรวง ทบวง กรม ระบบการบริหารดังกล่าวเป็นสายการบังคับบัญชาที่ก่อให้เกิดความล่าช้าและไม่ตอบสนองต่อความต้องการของท้องถิ่นต่าง ๆ ได้ จึงทำให้การบริหารการศึกษาไม่เกิดผลดีหรือไม่มีประสิทธิภาพเท่าที่ควร และปฐพี มีบาง (2551 : บทคัดย่อ) ได้ศึกษาสภาพและปัญหาการใช้หลักสูตรสถานศึกษาในโรงเรียนสังกัดสำนักงานเขตพื้นที่การศึกษามุกดาหาร เขต 2 พบว่าโรงเรียนส่วนใหญ่ นำหลักสูตรของสถานศึกษาอื่นมาประยุกต์ใช้กับโรงเรียนของตน โดยโรงเรียนขนาดใหญ่มีการดำเนินการครบถ้วนตามที่หลักสูตร



กำหนด ซึ่งสามารถดำเนินการ ได้มากกว่าโรงเรียนขนาดกลางและขนาดเล็กในเรื่องเดียวกัน ความคิดเห็นครูผู้สอนมีปัญหาในการดำเนินการในด้านการจัดกิจกรรมการเรียนการสอนแบบบูรณาการระหว่างกลุ่มสาระการเรียนรู้มากกว่าผู้อำนวยการ โรงเรียน โรงเรียนขนาดเล็กมีปัญหาดำเนินการใช้หลักสูตรสถานศึกษามากกว่าโรงเรียนขนาดกลางและขนาดใหญ่

สำนักงานเขตพื้นที่การศึกษามัธยมศึกษา เขต 2 มีพื้นที่ครอบคลุม 5 อำเภอ ได้แก่ อำเภอ บ้านกรวด อำเภอประโคนชัย อำเภอพลับพลาย อำเภอกระสัง และอำเภอห้วยราช มีโรงเรียนในสังกัดจำนวนทั้งสิ้น 244 โรงเรียน โดยเป็นโรงเรียนพร้อมใช้หลักสูตรแกนกลางการศึกษาขั้นพื้นฐาน พุทธศักราช 2551 จำนวน 11 โรงเรียน แต่ก็มีปัญหาในการบริหารจัดการหลักสูตรสถานศึกษาเช่นกัน ทั้งนี้ด้วยสภาพโรงเรียนพร้อมใช้หลักสูตรแกนกลางการศึกษาขั้นพื้นฐาน พุทธศักราช 2551 สังกัดสำนักงานเขตพื้นที่การศึกษามัธยมศึกษา เขต 2 เป็นโรงเรียนประเภทแตกต่างกัน ผู้วิจัยจึงมีความสนใจที่จะวิจัยถึงปัญหาการบริหารจัดการหลักสูตรสถานศึกษา ตามหลักสูตรแกนกลางการศึกษาขั้นพื้นฐาน พุทธศักราช 2551 ในโรงเรียนพร้อมใช้หลักสูตรแกนกลางการศึกษาขั้นพื้นฐาน พุทธศักราช 2551 สังกัดสำนักงานเขตพื้นที่การศึกษามัธยมศึกษา เขต 2 เพื่อเป็นแนวทางในการพัฒนาโรงเรียนให้สามารถบริหารจัดการหลักสูตรสถานศึกษา และนำข้อปัญหาและข้อเสนอแนะที่ได้มาปรับปรุงในการจัดทำหลักสูตรสถานศึกษา ตามหลักสูตรแกนกลางการศึกษาขั้นพื้นฐาน พุทธศักราช 2551 ในโอกาสต่อไป

### **ความมุ่งหมายของการวิจัย**

1. เพื่อศึกษาความคิดเห็นของผู้บริหารสถานศึกษา และครูผู้สอน เกี่ยวกับปัญหาการบริหารจัดการหลักสูตรสถานศึกษาในโรงเรียนพร้อมใช้หลักสูตรแกนกลางการศึกษาขั้นพื้นฐาน พุทธศักราช 2551 สังกัดสำนักงานเขตพื้นที่การศึกษามัธยมศึกษา เขต 2
2. เพื่อเปรียบเทียบปัญหาการบริหารจัดการหลักสูตรสถานศึกษาในโรงเรียนพร้อมใช้หลักสูตรแกนกลางการศึกษาขั้นพื้นฐาน พุทธศักราช 2551 สังกัดสำนักงานเขตพื้นที่การศึกษามัธยมศึกษา เขต 2 ตามตัวแปร สถานภาพ และประเภทของสถานศึกษา

### **สมมติฐานของการวิจัย**

1. ผู้บริหารสถานศึกษา และครูผู้สอนในโรงเรียนพร้อมใช้หลักสูตรแกนกลางการศึกษาขั้นพื้นฐาน พุทธศักราช 2551 สังกัดสำนักงานเขตพื้นที่การศึกษามัธยมศึกษา เขต 2 มีความคิดเห็นเกี่ยวกับปัญหาการบริหารจัดการหลักสูตรสถานศึกษาแตกต่างกัน

2. โรงเรียนพร้อมใช้หลักสูตรแกนกลางการศึกษาขั้นพื้นฐาน พุทธศักราช 2551 สังกัดสำนักงานเขตพื้นที่การศึกษามัธยมศึกษา เขต 2 ประเภทโรงเรียนต่างกัันมีปัญหาการบริหารจัดการหลักสูตรสถานศึกษาแตกต่างกัน

### ความสำคัญของการวิจัย

1. ทำให้ทราบปัญหาการบริหารจัดการหลักสูตรสถานศึกษาในโรงเรียนพร้อมใช้หลักสูตรแกนกลางการศึกษาขั้นพื้นฐาน พุทธศักราช 2551 สังกัดสำนักงานเขตพื้นที่การศึกษามัธยมศึกษา เขต 2

2. เพื่อเป็นข้อมูลสารสนเทศสำหรับโรงเรียนพร้อมใช้หลักสูตรแกนกลางการศึกษาขั้นพื้นฐาน พุทธศักราช 2551 สังกัดสำนักงานเขตพื้นที่การศึกษามัธยมศึกษา เขต 2 นำไปใช้ในการวางแผนปรับปรุงและพัฒนาการบริหารจัดการหลักสูตรสถานศึกษาให้มีประสิทธิภาพยิ่งขึ้น

### ขอบเขตของการวิจัย

#### 1. ขอบเขตด้านเนื้อหา

การวิจัยครั้งนี้เป็นการศึกษาปัญหาการบริหารจัดการหลักสูตรสถานศึกษาในโรงเรียนพร้อมใช้หลักสูตรแกนกลางการศึกษาขั้นพื้นฐาน พุทธศักราช 2551 สังกัดสำนักงานเขตพื้นที่การศึกษามัธยมศึกษา เขต 2 ตามภารกิจในการบริหารจัดการหลักสูตรซึ่งกำหนดไว้ 3 ขั้นตอน ดังนี้

1.1 การเตรียมความพร้อมของสถานศึกษา ประกอบด้วย การเตรียมความพร้อมและการวางแผนดำเนินการใช้หลักสูตร

1.2 การดำเนินการจัดทำหลักสูตรสถานศึกษา ประกอบด้วย การจัดทำหลักสูตรสถานศึกษา และการดำเนินการบริหารหลักสูตร (ใช้หลักสูตร)

1.3 การประเมินผล และสรุปผล ประกอบด้วย ด้านการนิเทศ กำกับ ติดตาม ประเมินผล การสรุปผลการดำเนินงาน และการปรับปรุงพัฒนาหลักสูตร

#### 2. ประชากรและกลุ่มตัวอย่าง

ประชากรและกลุ่มตัวอย่างในโรงเรียนพร้อมใช้หลักสูตรแกนกลางการศึกษาขั้นพื้นฐาน พุทธศักราช 2551 สังกัดสำนักงานเขตพื้นที่การศึกษามัธยมศึกษา เขต 2 ดังรายละเอียดต่อไปนี้

2.1 ประชากร ได้แก่ ผู้บริหารสถานศึกษาและครูผู้สอนในโรงเรียนพร้อมใช้หลักสูตรแกนกลางการศึกษาขั้นพื้นฐาน พุทธศักราช 2551 สังกัดสำนักงานเขตพื้นที่การศึกษามัธยมศึกษา เขต 2 จำนวน 480 คน จำแนกเป็นผู้บริหารสถานศึกษา จำนวน 30 คน และครูผู้สอน จำนวน 450 คน ซึ่งเป็นข้อมูล วันที่ 10 มิถุนายน 2552

2.2 กลุ่มตัวอย่าง ผู้วิจัยคำนวณขนาดของกลุ่มตัวอย่างโดยการเปรียบเทียบจากตารางของ เกรจซีและมอร์แกน (Krejcie & Morgan) ได้แก่ ผู้บริหารสถานศึกษาและครูผู้สอนในโรงเรียน พร้อมใช้หลักสูตรแกนกลางการศึกษาขั้นพื้นฐาน พุทธศักราช 2551 สังกัดสำนักงานเขตพื้นที่ การศึกษาบุรีรัมย์ เขต 2 จำนวน 240 คน จำแนกเป็นผู้บริหารสถานศึกษา ทั้งประชากร จำนวน 30 คน ครูผู้สอน จำนวน 210 คน โดยทำการสุ่มอย่างง่าย (Simple Random Sampling) ตาม โรงเรียนที่ศึกษา

### 3. ตัวแปรที่ศึกษา

#### 3.1 ตัวแปรอิสระ

##### 3.1.1 สถานภาพการดำรงตำแหน่ง

###### 3.1.1.1 ผู้บริหารสถานศึกษา

###### 3.1.1.2 ครูผู้สอน

##### 3.1.2 ประเภทของโรงเรียน

###### 3.1.2.1 โรงเรียนประถมศึกษา

###### 3.1.2.2 โรงเรียนขยายโอกาส

###### 3.1.2.3 โรงเรียนมัธยมศึกษา

3.2 ตัวแปรตาม ได้แก่ ระดับความคิดเห็นเกี่ยวกับปัญหาการบริหารจัดการหลักสูตร สถานศึกษาของการตอบแบบสอบถามจากผู้บริหารสถานศึกษา ครูผู้สอนในโรงเรียนพร้อมใช้ หลักสูตรแกนกลางการศึกษาขั้นพื้นฐาน พุทธศักราช 2551 สังกัดสำนักงานเขตพื้นที่การศึกษาบุรีรัมย์ เขต 2

### นิยามศัพท์เฉพาะ

1. **ปัญหาการบริหารจัดการหลักสูตรสถานศึกษา** หมายถึง ข้อขัดข้องในการบริหารจัดการหลักสูตรสถานศึกษาในโรงเรียนพร้อมใช้หลักสูตรแกนกลางการศึกษาขั้นพื้นฐาน พุทธศักราช 2551 สังกัดสำนักงานเขตพื้นที่การศึกษาบุรีรัมย์ เขต 2

2. **หลักสูตร** หมายถึง เอกสารที่กำหนดโครงการของผู้เรียน ประกอบด้วยความมุ่งหมายของการให้การศึกษา เนื้อหาวิชา ระยะเวลาเรียน กิจกรรมและประสบการณ์ที่จัดให้กับผู้เรียน การวัดผลและประเมินผลการเรียนการสอน

3. **หลักสูตรสถานศึกษา** หมายถึง แผนการหรือแนวทางในการจัดการศึกษาของโรงเรียน พร้อมใช้หลักสูตรแกนกลางการศึกษาขั้นพื้นฐาน พุทธศักราช 2551 สังกัดสำนักงานเขตพื้นที่ การศึกษาบุรีรัมย์ เขต 2

**4. การบริหารจัดการหลักสูตรสถานศึกษา** หมายถึง การศึกษาแนวคิด หลักการ และแนวดำเนินการด้านนโยบาย การสนับสนุน และการนิเทศติดตามผลการจัดทำหลักสูตรสถานศึกษาของโรงเรียนพร้อมใช้หลักสูตรแกนกลางการศึกษาขั้นพื้นฐาน พุทธศักราช 2551 สังกัดสำนักงานเขตพื้นที่การศึกษามัธยมศึกษา เขต 2 ประกอบด้วย 3 ขั้นตอน ได้แก่ 1) การเตรียมความพร้อมของสถานศึกษา ประกอบด้วย การเตรียมความพร้อมของสถานศึกษา การวางแผนดำเนินการใช้หลักสูตร 2) การดำเนินการจัดทำหลักสูตรสถานศึกษา ประกอบด้วย การจัดทำหลักสูตรสถานศึกษา การดำเนินการบริหารหลักสูตร (ใช้หลักสูตร) และ 3) การประเมินผล และสรุปผล ประกอบด้วย การนิเทศ กำกับ ติดตามและประเมินผล การสรุปผลการดำเนินงาน และการปรับปรุงพัฒนา

**5. โรงเรียนพร้อมใช้หลักสูตรแกนกลางการศึกษาขั้นพื้นฐาน พุทธศักราช 2551** หมายถึง โรงเรียนในสังกัดสำนักงานคณะกรรมการการศึกษาขั้นพื้นฐานที่ได้รับการคัดเลือกให้พร้อมใช้หลักสูตรแกนกลางการศึกษาขั้นพื้นฐาน พุทธศักราช 2551 สังกัดสำนักงานเขตพื้นที่การศึกษามัธยมศึกษา เขต 2 ได้แก่ โรงเรียนอนุบาลห้วยราช โรงเรียนอนุบาลประโคนชัย โรงเรียนบ้านละดุน โรงเรียนวัดบ้านโคกเหล็ก โรงเรียนวัดบ้านตาเสา โรงเรียนอนุบาลกระสัง โรงเรียนบ้านหนองเต็ง โรงเรียนวัดบ้านแสงคง โรงเรียนประโคนชัยพิทยาคม โรงเรียนกระสังพิทยาคม และโรงเรียนแสงไทรพิทยาคม

**6. ผู้บริหารสถานศึกษา** หมายถึง ผู้ดำรงตำแหน่งหรือผู้รักษาราชการในตำแหน่งผู้อำนวยการโรงเรียน และรองผู้อำนวยการ โรงเรียนหรือผู้ปฏิบัติหน้าที่แทนรองผู้อำนวยการ โรงเรียนในโรงเรียนพร้อมใช้หลักสูตรแกนกลางการศึกษาขั้นพื้นฐาน พุทธศักราช 2551 สังกัดสำนักงานเขตพื้นที่การศึกษามัธยมศึกษา เขต 2

**7. ครูผู้สอน** หมายถึง ผู้ปฏิบัติการสอนซึ่งทำหน้าที่หลักในการจัดกิจกรรมการเรียนการสอนในโรงเรียนพร้อมใช้หลักสูตรแกนกลางการศึกษาขั้นพื้นฐาน พุทธศักราช 2551 สังกัดสำนักงานเขตพื้นที่การศึกษามัธยมศึกษา เขต 2

**8. ประเภทของโรงเรียน** หมายถึง โรงเรียนประถมศึกษา (เปิดสอนระดับชั้นอนุบาล – ประถมศึกษาปีที่ 6) โรงเรียนขยายโอกาสทางการศึกษา (เปิดสอนระดับชั้นอนุบาลหรือประถมศึกษาปีที่ 1 – มัธยมศึกษาปีที่ 3) และ โรงเรียนมัธยมศึกษา (เปิดสอนระดับชั้นมัธยมศึกษาปีที่ 1 – 6) สังกัดสำนักงานเขตพื้นที่การศึกษามัธยมศึกษา เขต 2 ที่มีความพร้อมใช้หลักสูตรแกนกลางการศึกษาขั้นพื้นฐาน พุทธศักราช 2551

## บทที่ 2

### เอกสารและงานวิจัยที่เกี่ยวข้อง

การวิจัยเรื่องปัญหาการบริหารจัดการหลักสูตรสถานศึกษาในโรงเรียนพร้อมใช้หลักสูตรแกนกลางการศึกษาขั้นพื้นฐาน พุทธศักราช 2551 สังกัดสำนักงานเขตพื้นที่การศึกษามัธยมศึกษา เขต 2 ผู้วิจัยได้ทำการศึกษาค้นคว้าเอกสารที่เกี่ยวข้อง โดยมีขอบข่ายในการนำเสนอตามลำดับ ดังนี้

1. ความหมายและองค์ประกอบของหลักสูตร
2. หลักสูตรแกนกลางการศึกษาขั้นพื้นฐาน พุทธศักราช 2551
3. การบริหารจัดการหลักสูตรสถานศึกษา
4. ปัญหาการบริหารจัดการหลักสูตรสถานศึกษา
5. โรงเรียนพร้อมใช้หลักสูตรแกนกลางการศึกษาขั้นพื้นฐาน พุทธศักราช 2551
6. งานวิจัยที่เกี่ยวข้อง

#### ความหมายและองค์ประกอบของหลักสูตร

##### ความหมายของหลักสูตร

การให้การศึกษาคือการพัฒนาผู้เรียนในทุก ๆ ด้าน เพื่อให้ผู้เรียนได้พัฒนาไปในทิศทางที่สอดคล้องกับความมุ่งหมายที่กำหนด ต้องใช้หลักสูตรเป็นตัวกำหนด จึงมีนักการศึกษาได้ให้นิยามของหลักสูตรไว้หลายอย่าง ดังต่อไปนี้

ชำระ บัวศรี (2542 : 6) กล่าวว่า หลักสูตร คือแผนซึ่งได้ออกแบบจัดทำขึ้นเพื่อจุดหมายการจัดเนื้อหาสาระ กิจกรรมและมวลประสบการณ์ในแต่ละโปรแกรมการศึกษา เพื่อให้ผู้เรียนมีพัฒนาการในด้านต่าง ๆ ตามจุดหมายที่กำหนดไว้

ปรียาพร วงศ์อนุตรโรจน์ (2543 : 3) ได้กล่าวว่าหลักสูตรมีความหมาย 3 ประการ คือ

1. หลักสูตรเป็นศาสตร์ที่มีทฤษฎี หลักการและการนำไปใช้ในการจัดการเรียนการสอนตามที่มุ่งหมายไว้
2. หลักสูตรเป็นระบบในการจัดการศึกษา โดยมีปัจจัยนำเข้า (Input) เช่น ครู นักเรียน วัสดุอุปกรณ์ อาคารสถานที่ กระบวนการ (Process) ได้แก่ การจัดกิจกรรมการเรียนการสอน ผลผลิต (Output) ได้แก่ ผลสัมฤทธิ์ทางการเรียน ความสำเร็จทางการศึกษา เป็นต้น
3. หลักสูตรเป็นแผนการจัดการเรียนการสอน ที่มุ่งประสงค์จะอบรมฝึกฝนผู้เรียนให้เป็นเป้าหมายที่ต้องการ

วัฒนาพร ระงับทุกข์ (2545 : 64) กล่าวว่า หลักสูตร คือมวลประสบการณ์ ที่จัดให้ผู้เรียนได้เกิดการเรียนรู้และพัฒนา เพื่อให้มีความรู้ ความสามารถ ทักษะ เจตคติ และพฤติกรรมตามจุดมุ่งหมายที่กำหนดไว้ศูนย์ กุพันธ์ (2546 : 9 - 14) ได้สรุปความคิดเกี่ยวกับความหมายของหลักสูตรไว้ดังนี้

1. หลักสูตรในฐานะที่เป็นวิชาและเนื้อหาสาระที่จัดให้แก่ผู้เรียน หมายถึงวิชาและเนื้อหาสาระที่จัดให้แก่ผู้เรียนในชั้นและระดับต่าง ๆ หรือกลุ่มวิชาที่จัดขึ้นด้วยวัตถุประสงค์เฉพาะอย่างใดอย่างหนึ่ง
  2. หลักสูตรในฐานะที่เป็นเอกสารหลักสูตร หมายถึง การที่คนอีกกลุ่มหนึ่งจัดเอกสารให้คนอีกกลุ่มหนึ่ง ประกอบด้วย หลักการ โครงสร้าง เนื้อหาสาระ อัตราเวลาเรียน กิจกรรม ประสบการณ์และประเมินผลการเรียนเพื่อให้ผู้เรียนมีความรู้ความสามารถ
  3. หลักสูตรในฐานะที่เป็นกิจกรรมต่าง ๆ ที่จะให้แก่ผู้เรียน หมายถึง การมองหลักสูตรในฐานะกิจกรรมที่ครูและนักเรียนจัดขึ้น หรือกิจกรรมการเรียนการสอนชนิดต่าง ๆ ที่เตรียมไว้และจัดให้แก่ผู้เรียน ทั้งใน โรงเรียนและนอกโรงเรียน เพื่อให้ผู้เรียนมีความรู้ ประสบการณ์ และคุณลักษณะที่พึงประสงค์ตามที่กำหนด
  4. หลักสูตรในฐานะแผนสำหรับจัดโอกาสการเรียนรู้หรือประสบการณ์ที่คาดหวังแก่นักเรียน หมายถึง แผนในการจัดการศึกษาเพื่อเป็นแนวทางให้ผู้ที่เกี่ยวข้องปฏิบัติ โดยมุ่งให้ผู้เรียนมีความรู้ ความสามารถและพฤติกรรมตามที่กำหนด
  5. หลักสูตรในฐานะที่เป็นมวลประสบการณ์ หมายถึง ประสบการณ์ทุกอย่างของผู้เรียนที่อยู่ในความรับผิดชอบของ โรงเรียน รวมถึงเนื้อหาวิชาที่ทางโรงเรียนจัดให้แก่ผู้เรียน
  6. หลักสูตรในฐานะที่เป็นจุดหมายปลายทาง หมายถึง สิ่งที่สังคมมุ่งหวังหรือคาดหวังให้ผู้เรียนได้รับ กล่าวคือผู้ที่จบหลักสูตรไปแล้วจะมีคุณสมบัติอย่างไรบ้าง จะเกิดผลอย่างไรบ้าง
  7. หลักสูตรในฐานะที่เป็นระบบการเรียนการสอนและกิจกรรมการเรียนการสอน หมายถึง การมองหลักสูตรในฐานะที่เป็นแผนการเตรียมโอกาสของการเรียนรู้สำหรับผู้เรียนที่จัดขึ้นโดยโรงเรียน เพื่อให้บรรลุเป้าหมายที่กำหนดไว้ เป็นการคาดการณ์ล่วงหน้าโดยรวมเอาแผนย่อย ๆ ที่เป็นโอกาสของการเรียนรู้ที่คาดหวังเขาไว้ด้วย
- นำทิพย์ งามสุทธา (2547 : 22) ได้กล่าวว่า หลักสูตรหมายถึง เนื้อหาที่เป็นรายวิชาที่จัดหรือกำหนดขึ้นให้ผู้รับการศึกษาได้เรียนจนสำเร็จการศึกษา และยังหมายถึงมวลประสบการณ์ที่ทางโรงเรียนจัดและกำหนดขึ้น โดยมีจุดมุ่งหมาย แนวทาง วิธีการและเนื้อหาในการจัดกิจกรรมการเรียนการสอน นอกจากนี้หลักสูตรยังเป็นโครงการเพื่อพัฒนาให้ผู้เรียนมีความรู้ ความสามารถและสอดคล้องกับความมุ่งหมายของการศึกษาหรือแผนการศึกษาแห่งชาติอีกด้วย

จากการให้ความหมายของหลักสูตรของนักการศึกษาดังกล่าวข้างต้น พอสรุปได้ว่าหลักสูตรมีความหมายใน 2 ลักษณะ คือ ความหมายในวงแคบกับความหมายในวงกว้าง ความหมายในวงแคบ หมายถึงมวตประสงค์ที่จัดให้ผู้เรียน โดยมีการวางแผนไว้ล่วงหน้า อย่างเป็นขั้นตอนกำหนดไว้ในเอกสาร เพื่อเป็นแม่บทในการจัดการเรียนการสอนตามระดับชั้น ส่วนความหมายในวงกว้าง หมายถึงประสงค์ต่าง ๆ ที่โรงเรียนจัดให้เด็กนักเรียนทั้งในและนอกห้องเรียน เพื่อให้เด็กมีความรู้ มีทักษะ มีคุณธรรม จริยธรรม และมีเจตคติที่ดีอันจำเป็นต่อการดำรงชีวิต ดังนั้นหลักสูตรจึงหมายถึงสิ่งต่อไปนี้

1. เอกสารหลักสูตร
2. กระบวนการและวิธีการสอนของครู
3. กระบวนการเรียนรู้ของผู้เรียน
4. กิจกรรมต่าง ๆ ที่โรงเรียนจัดให้ผู้เรียน
5. การวัดและประเมินผล

#### องค์ประกอบของหลักสูตร

องค์ประกอบของหลักสูตรนับว่าเป็นสิ่งสำคัญยิ่งที่จะทำให้หลักสูตรมีความสมบูรณ์ไม่ว่า นักการศึกษาจะมีการออกแบบในลักษณะใดก็ตาม

วิชย ประสิทธิ์วิฑูฒิเวษ (2542 : 123) กล่าวถึงองค์ประกอบของหลักสูตรว่าจะต้องประกอบด้วยส่วนต่าง ๆ ดังนี้

#### 1. จุดหมายและจุดประสงค์ (Aims and Objective)

1.1 จุดหมาย เป็นสิ่งที่กำหนดไว้กว้าง ๆ เน้นคุณลักษณะที่คาดหวังของผู้เรียนมักจะพบได้ในส่วนแรกของหลักสูตร อันเป็นจุดเริ่มต้นทำให้เกิดโครงสร้างหลักสูตร

1.2 จุดประสงค์ เป็นสิ่งที่กำหนดเฉพาะเรื่องในกลุ่มวิชา กลุ่มสาระการเรียนรู้ และรายวิชาที่มีอยู่ในโครงสร้างเป็นคํวบงชี้ให้จัดเนื้อหาสาระซึ่งต้องจัดให้มีความสอดคล้องกัน

#### 2. เนื้อหาสาระและประสบการณ์ (Content and Experiences)

2.1 เนื้อหาสาระเป็นส่วนที่จะช่วยให้ผู้เรียนเกิดการเรียนรู้ได้ตามจุดประสงค์ แบ่งออกได้เป็น 5 ประเภท คือ

- 2.1.1 ข้อเท็จจริงและความรู้ธรรมดา
- 2.1.2 ความคิดรวบยอดและหลักการ
- 2.1.3 การแก้ปัญหาและความคิดสร้างสรรค์
- 2.1.4 ทักษะทางกาย
- 2.1.5 เจตคติและค่านิยม

2.2 ประสพการณ์ เป็นการกำหนดคุณลักษณะ เจตคติ ค่านิยมอันพึงประสงค์ให้ผู้สอนได้นำไปพิจารณาตัดสินใจสร้างเป็นกิจกรรมการเรียนการสอนขึ้น ให้เหมาะสมกับสภาพผู้เรียนและชั้นเรียน

3. การนำหลักสูตรไปใช้ (Curriculum Implementation) เป็นกระบวนการต่อเนื่องที่มีการปรับปรุงตลอดเวลาของการใช้หลักสูตร ต้องมีปฏิสัมพันธ์กับบุคลากรในหน่วยงานต่าง ๆ และมีการติดตามผลเป็นระยะ ๆ องค์ประกอบที่สำคัญของการนำหลักสูตรไปใช้ คือ

3.1 การเตรียมครูผู้สอน หลักสูตรการผลิตครูเป็นหลักสูตรที่ยึดสมรรถภาพเป็นหลัก เน้นด้านความรู้ ด้านเทคนิควิธี ด้านคุณลักษณะและเจตคติ

3.2 ผู้บริหารโรงเรียน มีบทบาทหน้าที่เกี่ยวข้องกับการนำหลักสูตรไปใช้ โดยให้ความสำคัญและสนับสนุนส่งเสริมให้เกิดการพัฒนาหลักสูตรในระดับโรงเรียน ซึ่งมีหลักสูตรแกนกลางเป็นแม่บท กำหนดแนวปฏิบัติด้านการเรียนการสอนเป็นแผนให้สอดคล้องกับหลักสูตร จัดหาแหล่งวิทยากรภายนอกมาเสริมความรู้และประสบการณ์แก่ผู้เรียน ครูผู้สอนต้องมีคุณภาพ ซึ่งส่วนหนึ่งขึ้นอยู่กับกระบวนการการผลิตครู แต่เมื่อเข้าสู่วิชาชีพแล้ว ต้องได้รับการส่งเสริมให้พัฒนาสมรรถภาพในความเป็นครูเสมออย่างต่อเนื่อง เช่น การอบรมระยะสั้น การประชุมสัมมนา การฟังหรือการพูดปาฐกถา การเป็นวิทยากร การแสดงผลงาน การทำผลงานทางวิชาการ เป็นต้น สิ่งเหล่านี้นอกจากจะพัฒนาครูผู้สอน โดยทางตรงแล้วในทางอ้อมยังเกิดผลดีแก่ผู้เรียนเพราะผู้สอนมีการศึกษาค้นคว้าเรียนรู้ให้เกิดความมั่นใจในการสอนเพิ่มมากขึ้น

4. การประเมินผล (Evaluation) เป็นการตรวจสอบสัมฤทธิ์ผลของหลักสูตร ค้นหาสาเหตุของสิ่งที่ไม่สัมฤทธิ์ผล เป็นงานใหญ่ที่มีขอบเขตกว้างขวางจะต้องวางโครงการประเมินผลไว้ล่วงหน้าอย่างเป็นกระบวนการ ประโยชน์ของการประเมินผลหลักสูตร คือ

4.1 ช่วยให้จุดหมายและจุดประสงค์ระดับต่าง ๆ มีความกระชับและชัดเจนยิ่งขึ้น เพราะถ้าคลุมเครือจะไม่สามารถประเมินผลได้

4.2 ข้อมูลที่ได้จากการประเมินผล มีผลไปสู่การปรับปรุงหลักสูตรและการสอน ช่วยส่งเสริมการสอนในโรงเรียนให้ดียิ่งขึ้น

4.3 ข้อมูลที่ได้จากการประเมินผลหลักสูตร จะเป็นสิ่งบ่งบอกที่ใช้ในการพิจารณาตัดสินใจเปลี่ยนหลักสูตรใหม่

องค์ประกอบทั้ง 4 อย่างจึงเป็นวัฏจักรที่เกิดขึ้นหมุนเวียนโดยไม่จบสิ้น แต่ละวัฏจักรจะใช้เวลาานหลายปี และมีความเกี่ยวข้องกับบุคคลหลายฝ่ายหลายคน ซึ่งไม่สามารถกระทำได้โดยลำพัง



สรุปได้ว่า องค์ประกอบของหลักสูตร ประกอบด้วยส่วนต่าง ๆ ที่มีความสำคัญอย่างยิ่ง ต่อการจัดการศึกษา ได้แก่ จุดหมายและจุดประสงค์ เนื้อหาสาระและประสบการณ์ การนำหลักสูตร ไปใช้ และการประเมินผล เพื่อเป็นแนวทางและกรอบใน การดำเนินงานการศึกษาให้เป็นไปตาม ความมุ่งหมายที่กำหนดไว้ พัฒนาผู้เรียนในทุก ๆ ด้าน หลักสูตรจะชี้แนะให้ผู้มีส่วนเกี่ยวข้องกับการจัดการศึกษา สามารถสร้างมวลประสบการณ์ให้ผู้เรียนได้พัฒนาตนเองในด้านความรู้ ทักษะ คุณธรรม จริยธรรม และคุณลักษณะอันพึงประสงค์จนบรรลุผลตามจุดหมายของการจัดการศึกษา

### หลักสูตรแกนกลางการศึกษาขั้นพื้นฐาน พุทธศักราช 2551

หลักสูตรแกนกลางการศึกษาขั้นพื้นฐาน พุทธศักราช 2551 จัดทำขึ้นเพื่อให้เขตพื้นที่ การศึกษา หน่วยงานระดับท้องถิ่นและสถานศึกษาทุกสังกัดที่จัดการศึกษาขั้นพื้นฐาน ได้นำไปใช้ เป็นกรอบและทิศทางในการพัฒนาหลักสูตรและจัดการเรียนการสอนเพื่อพัฒนาเด็กและเยาวชน ไทย ทุกคนในระดับการศึกษาขั้นพื้นฐาน (กระทรวงศึกษาธิการ. 2552 : 3)

#### หลักการ

หลักสูตรแกนกลางการศึกษาขั้นพื้นฐาน มีหลักการที่สำคัญ ดังนี้

1. เป็นหลักสูตรการศึกษาเพื่อความเป็นเอกภาพของชาติ มีจุดหมายและมาตรฐาน การเรียนรู้ เป็นเป้าหมายสำหรับพัฒนาเด็กและเยาวชนให้มีความรู้ ทักษะ เจตคติ และคุณธรรม บนพื้นฐานของความเป็นไทยควบคู่กับความเป็นสากล
2. เป็นหลักสูตรการศึกษาเพื่อปวงชน ที่ประชาชนทุกคนมีโอกาสได้รับการศึกษา อย่างเสมอภาค และมีคุณภาพ
3. เป็นหลักสูตรการศึกษาที่สนองการกระจายอำนาจ ให้สังคมมีส่วนร่วมในการจัด การศึกษาให้สอดคล้องกับสภาพและความต้องการของท้องถิ่น
4. เป็นหลักสูตรการศึกษาที่มีโครงสร้างยืดหยุ่นทั้งด้านสาระการเรียนรู้ เวลาและการจัด การเรียนรู้
5. เป็นหลักสูตรการศึกษาที่เน้นผู้เรียนเป็นสำคัญ
6. เป็นหลักสูตรการศึกษาสำหรับการศึกษาในระบบ นอกกระบบ และตามอัธยาศัย ครอบคลุมทุกกลุ่มเป้าหมาย สามารถเทียบโอนผลการเรียนรู้ และประสบการณ์

#### จุดหมาย

หลักสูตรแกนกลางการศึกษาขั้นพื้นฐาน มุ่งพัฒนาผู้เรียนให้เป็นคนดี มีปัญญา มีความสุข มีศักยภาพในการศึกษาต่อ และประกอบอาชีพ จึงกำหนดเป็นจุดหมายเพื่อให้เกิดกับผู้เรียน เมื่อจบ การศึกษาขั้นพื้นฐาน ดังนี้

1. มีคุณธรรม จริยธรรม และค่านิยมที่พึงประสงค์ เห็นคุณค่าของตนเอง มีวินัยและปฏิบัติตนตามหลักธรรมของพระพุทธศาสนา หรือศาสนาที่ตนนับถือ ยึดหลักปรัชญาของเศรษฐกิจพอเพียง
2. มีความรู้ ความสามารถในการสื่อสาร การคิด การแก้ปัญหา การใช้เทคโนโลยี และมีทักษะชีวิต
3. มีสุขภาพกายและสุขภาพจิตที่ดี มีสุขนิสัย และรักการออกกำลังกาย
4. มีความรักชาติ มีจิตสำนึกในความเป็นพลเมืองไทยและพลโลก ยึดมั่นในวิถีชีวิต และการปกครองตามระบอบประชาธิปไตยอันมีพระมหากษัตริย์ทรงเป็นประมุข
5. มีจิตสำนึกในการอนุรักษ์วัฒนธรรมและภูมิปัญญาไทย การอนุรักษ์และพัฒนาสิ่งแวดล้อม มีจิตสาธารณะที่มุ่งทำประโยชน์และสร้างสิ่งที่ดีงามในสังคม และอยู่ร่วมกันในสังคมอย่างมีความสุข

#### สมรรถนะสำคัญของผู้เรียน และคุณลักษณะอันพึงประสงค์

ในการพัฒนาผู้เรียนตามหลักสูตรแกนกลางการศึกษาขั้นพื้นฐาน มุ่งเน้นพัฒนาผู้เรียนให้มีคุณภาพตามมาตรฐานที่กำหนด ซึ่งจะช่วยให้ผู้เรียนเกิดสมรรถนะสำคัญและคุณลักษณะอันพึงประสงค์ ดังนี้ (กระทรวงศึกษาธิการ, 2552 : 6)

#### สมรรถนะสำคัญของผู้เรียน

หลักสูตรแกนกลางการศึกษาขั้นพื้นฐาน มุ่งให้ผู้เรียนเกิดสมรรถนะสำคัญ 5 ประการ ดังนี้

1. ความสามารถในการสื่อสาร เป็นความสามารถในการรับและส่งสาร มีวัฒนธรรมในการใช้ภาษาถ่ายทอดความคิด ความรู้ความเข้าใจ ความรู้สึก และทัศนะของตนเองเพื่อแลกเปลี่ยนข้อมูลข่าวสารและประสบการณ์อันจะเป็นประโยชน์ต่อการพัฒนาตนเองและสังคมรวมทั้งการเจรจาต่อรองเพื่อขจัดและลดปัญหาความขัดแย้งต่าง ๆ การเลือกรับหรือไม่รับข้อมูลข่าวสารด้วยหลักเหตุผลและความถูกต้อง ตลอดจนการเลือกใช้วิธีการสื่อสาร ที่มีประสิทธิภาพโดยคำนึงถึงผลกระทบที่มีต่อตนเองและสังคม
2. ความสามารถในการคิด เป็นความสามารถในการคิดวิเคราะห์ การคิดสังเคราะห์ การคิดอย่างสร้างสรรค์ การคิดอย่างมีวิจารณญาณ และการคิดเป็นระบบ เพื่อนำไปสู่การสร้างองค์ความรู้หรือสารสนเทศเพื่อการตัดสินใจเกี่ยวกับตนเองและสังคมได้อย่างเหมาะสม
3. ความสามารถในการแก้ปัญหา เป็นความสามารถในการแก้ปัญหาและอุปสรรคต่าง ๆ ที่เผชิญได้อย่างถูกต้องเหมาะสมบนพื้นฐานของหลักเหตุผล คุณธรรมและข้อมูลสารสนเทศ เข้าใจความสัมพันธ์และการเปลี่ยนแปลงของเหตุการณ์ต่าง ๆ ในสังคม แสวงหาความรู้ ประยุกต์ความรู้มาใช้ในการป้องกันและแก้ไขปัญหา และมีการตัดสินใจที่มีประสิทธิภาพโดยคำนึงถึงผลกระทบที่เกิดขึ้นต่อตนเอง สังคมและสิ่งแวดล้อม
4. ความสามารถในการใช้ทักษะชีวิต เป็นความสามารถในการนำกระบวนการต่าง ๆ ไปใช้ในการดำเนินชีวิตประจำวัน การเรียนรู้ด้วยตนเอง การเรียนรู้อย่างต่อเนื่อง การทำงานและการอยู่

ร่วมกันในสังคมด้วยการสร้างเสริมความสัมพันธ์อันดีระหว่างบุคคล การจัดการปัญหาและความขัดแย้งต่าง ๆ อย่างเหมาะสม การปรับตัวให้ทันกับการเปลี่ยนแปลงของสังคมและสภาพแวดล้อม และการรู้จักหลีกเลี่ยงพฤติกรรมไม่พึงประสงค์ที่ส่งผลกระทบต่อตนเองและผู้อื่น

5. ความสามารถในการใช้เทคโนโลยี เป็นความสามารถในการเลือก และใช้ เทคโนโลยี ด้านต่าง ๆ และมีทักษะกระบวนการทางเทคโนโลยี เพื่อการพัฒนาตนเองและสังคม ในด้านการเรียนรู้ การสื่อสาร การทำงาน การแก้ปัญหาอย่างสร้างสรรค์ ถูกต้อง เหมาะสม และมีคุณธรรม

คุณลักษณะอันพึงประสงค์

หลักสูตรแกนกลางการศึกษาขั้นพื้นฐาน มุ่งให้ผู้เรียนให้มีคุณลักษณะอันพึงประสงค์ เพื่อให้สามารถอยู่ร่วมกับผู้อื่นในสังคมอย่างมีความสุข ในฐานะเป็นพลเมืองไทยและพลโลก ดังนี้

1. รักชาติ ศาสน์ กษัตริย์
2. ซื่อสัตย์สุจริต
3. มีวินัย
4. ใฝ่เรียนรู้
5. อยู่อย่างพอเพียง
6. มุ่งมั่นในการทำงาน
7. รักความเป็นไทย
8. มีจิตสาธารณะ

ตัวชี้วัด

ตัวชี้วัดระบุสิ่งที่นักเรียนพึงรู้และปฏิบัติได้ รวมทั้งคุณลักษณะของผู้เรียนในแต่ละระดับชั้น ซึ่งสะท้อนถึงมาตรฐานการเรียนรู้ มีความเฉพาะเจาะจงและมีความเป็นรูปธรรม นำไปใช้ในการกำหนดเนื้อหา จัดทำหน่วยการเรียนรู้ จัดการเรียนการสอน และเป็นเกณฑ์สำคัญสำหรับการวัดประเมินผลเพื่อตรวจสอบคุณภาพผู้เรียน (กระทรวงศึกษาธิการ, 2552 : 9)

1. ตัวชี้วัดชั้นปี เป็นเป้าหมายในการพัฒนาผู้เรียนแต่ละชั้นปีในระดับการศึกษาภาคบังคับ (ประถมศึกษาปีที่ 1 – มัธยมศึกษาปีที่ 3)
2. ตัวชี้วัดช่วงชั้น เป็นเป้าหมายในการพัฒนาผู้เรียนในระดับมัธยมศึกษาตอนปลาย (มัธยมศึกษาปีที่ 4-6)

หลักสูตรได้มีการกำหนดรหัสกำกับมาตรฐานการเรียนรู้และตัวชี้วัด เพื่อความเข้าใจและให้สื่อสารตรงกัน ดังนี้

## ว 1.1 ป. 1/2

↑	↑	↑	ป.1/2	ตัวชี้วัดชั้นประถมศึกษาปีที่ 1 ข้อที่ 2
↑	↑		1.1	สาระที่ 1 มาตรฐานข้อที่ 1
↑			ว	กลุ่มสาระการเรียนรู้วิทยาศาสตร์

## ต 2.2 ม. 4-6/3

↑	↑	↑	ม. 4-6/3	ตัวชี้วัดชั้นมัธยมศึกษาตอนปลาย ข้อที่ 3
↑	↑		2.2	สาระที่ 2 มาตรฐานข้อที่ 2
↑			ต	กลุ่มสาระการเรียนรู้ภาษาต่างประเทศ

**สาระการเรียนรู้**

สาระการเรียนรู้ ประกอบด้วย องค์ความรู้ ทักษะหรือกระบวนการเรียนรู้ และคุณลักษณะอันพึงประสงค์ ซึ่งกำหนดให้ผู้เรียนทุกคนในระดับการศึกษาขั้นพื้นฐานจำเป็นต้องเรียนรู้ โดยแบ่งเป็น 8 กลุ่มสาระการเรียนรู้ ดังนี้ (กระทรวงศึกษาธิการ. 2552 : 12)

**ภาษาไทย :** ความรู้ ทักษะและวัฒนธรรมการใช้ภาษา เพื่อการสื่อสาร ความชื่นชม การเห็นคุณค่าภูมิปัญญาไทย และภูมิใจในภาษาประจำชาติ

**คณิตศาสตร์ :** การนำความรู้ทักษะและกระบวนการทางคณิตศาสตร์ไปใช้ในการแก้ปัญหา การดำเนินชีวิต และศึกษาต่อ การมีเหตุผล มีเจตคติที่ดีต่อคณิตศาสตร์ พัฒนาการคิดอย่างเป็นระบบและสร้างสรรค์

**วิทยาศาสตร์ :** การนำความรู้และกระบวนการทางวิทยาศาสตร์ไปใช้ในการศึกษาค้นคว้าหาความรู้ และแก้ปัญหาอย่างเป็นระบบ การคิดอย่างเป็นเหตุเป็นผล คิดวิเคราะห์ คิดสร้างสรรค์ และจิตวิทยาศาสตร์

**สังคมศึกษา ศาสนาและวัฒนธรรม :** การอยู่ร่วมกันในสังคมไทยและสังคมโลก อย่างสันติสุข การเป็นพลเมืองดี ศรัทธาในหลักธรรมของศาสนา การเห็นคุณค่าของทรัพยากรและสิ่งแวดล้อม ความรักชาติ และภูมิใจในความเป็นไทย

**สุขศึกษาและพลศึกษา :** ความรู้ ทักษะและเจตคติในการสร้างเสริมสุขภาพพลานามัยของตนเองและผู้อื่น การป้องกันและปฏิบัติต่อสิ่งต่าง ๆ ที่มีผลต่อสุขภาพอย่างถูกวิธีและทักษะในการดำเนินชีวิต

**ศิลปะ :** ความรู้และทักษะในการคิดริเริ่ม จินตนาการ สร้างสรรค์งานศิลปะ สุนทรียภาพ และการเห็นคุณค่าทางศิลปะ

**งานอาชีพและเทคโนโลยี :** ความรู้ ทักษะ และเจตคติในการทำงาน การจัดการ การดำรงชีวิต การประกอบอาชีพ และการใช้เทคโนโลยี

ภาษาต่างประเทศ : ความรู้ทักษะ เจตคติ และวัฒนธรรม การใช้ภาษาต่างประเทศ  
ในการสื่อสาร การแสวงหาความรู้และการประกอบอาชีพ

### ระดับการศึกษา

หลักสูตรแกนกลางการศึกษาขั้นพื้นฐาน จัดระดับการศึกษาเป็น 3 ระดับ ดังนี้  
(กระทรวงศึกษาธิการ. 2552 : 21)

1. ระดับประถมศึกษา (ชั้นประถมศึกษาปีที่ 1 – 6) การศึกษาระดับนี้เป็นช่วงแรกของการศึกษาภาคบังคับ มุ่งเน้นทักษะพื้นฐานด้านการอ่าน การเขียน การคิดคำนวณ ทักษะการคิดพื้นฐาน การติดต่อสื่อสาร กระบวนการเรียนรู้ทางสังคม และพื้นฐานความเป็นมนุษย์ การพัฒนาคุณภาพชีวิตอย่างสมบูรณ์และสมดุลทั้งในด้านร่างกาย สติปัญญา อารมณ์ สังคม และวัฒนธรรม โดยเน้นจัดการเรียนรู้แบบบูรณาการ

2. ระดับมัธยมศึกษาตอนต้น (ชั้นมัธยมศึกษาปีที่ 1 – 3) เป็นช่วงสุดท้ายของการศึกษาภาคบังคับ มุ่งเน้นให้ผู้เรียนได้สำรวจความถนัดและความสนใจของตนเอง ส่งเสริมการพัฒนาบุคลิกภาพส่วนตน มีทักษะในการคิดวิจารณ์ คัดสรรสร้างสรรค์ และคิดแก้ปัญหา มีทักษะในการดำเนินชีวิต มีทักษะการใช้เทคโนโลยีเพื่อเป็นเครื่องมือในการเรียนรู้ มีความรับผิดชอบต่อสังคม มีความสมดุลทั้งด้านความรู้ ความคิด ความดีงาม และมีความภูมิใจในความเป็นไทย ตลอดจนใช้เป็นพื้นฐานในการประกอบอาชีพหรือการศึกษาต่อ

3. ระดับมัธยมศึกษาตอนปลาย (ชั้นมัธยมศึกษาปีที่ 4 – 6) การศึกษาระดับนี้เน้นการเพิ่มพูนความรู้และทักษะเฉพาะด้าน สนองตอบความสามารถ ความถนัด และความสนใจของผู้เรียนแต่ละคน ทั้งด้านวิชาการและวิชาชีพ มีทักษะในการใช้วิทยาการและเทคโนโลยี ทักษะกระบวนการคิดขั้นสูง สามารถนำความรู้ไปประยุกต์ใช้ให้เกิดประโยชน์ในการศึกษาต่อและการประกอบอาชีพ มุ่งพัฒนาตนและประเทศตามบทบาทของตน สามารถเป็นผู้นำ และผู้ให้บริการชุมชนในด้านต่าง ๆ

### การจัดเวลาเรียน

หลักสูตรแกนกลางการศึกษาขั้นพื้นฐาน ได้กำหนดกรอบโครงสร้างเวลาเรียนขั้นต่ำสำหรับกลุ่มสาระการเรียนรู้ 8 กลุ่ม และกิจกรรมพัฒนาผู้เรียน ซึ่งสถานศึกษาสามารถเพิ่มเติมได้ตามความพร้อมและจุดเน้น โดยสามารถปรับให้เหมาะสมตามบริบทของสถานศึกษาและสภาพของผู้เรียน ดังนี้ (กระทรวงศึกษาธิการ. 2552 : 22)

1. ระดับชั้นประถมศึกษา (ชั้นประถมศึกษาปีที่ 1 – 6) ให้จัดเวลาเรียนเป็นรายปี โดยมีเวลาเรียนวันละ ไม่เกิน 5 ชั่วโมง

2. ระดับชั้นมัธยมศึกษาตอนต้น (ชั้นมัธยมศึกษาปีที่ 1 – 3) ให้จัดเวลาเรียนเป็นรายภาค



ตาราง 1 (ต่อ)

กลุ่มสาระการเรียนรู้/ กิจกรรม	เวลาเรียน									
	ระดับประถมศึกษา						ระดับมัธยมศึกษาตอนต้น			ระดับมัธยมศึกษา ตอนปลาย
	ป. 1	ป. 2	ป. 3	ป. 4	ป. 5	ป. 6	ม. 1	ม. 2	ม. 3	ม. 4 - 6
●รายวิชา / กิจกรรมที่ สถานศึกษาจัดเพิ่มเติม ตามความพร้อมและจุดเน้น	ปีละไม่เกิน 80 ชั่วโมง						ปีละไม่เกิน 240 ชั่วโมง			ไม่น้อยกว่า 1,560 ชั่วโมง
รวมเวลาเรียนทั้งหมด	ไม่เกิน 1,000 ชั่วโมง/ปี						ไม่เกิน 1,200 ชั่วโมง/ปี			รวม 3 ปี ไม่น้อยกว่า 3,600 ชั่วโมง

การกำหนดโครงสร้างเวลาเรียนพื้นฐาน และเพิ่มเติม สถานศึกษาสามารถดำเนินการ ดังนี้  
(กระทรวงศึกษาธิการ. 2552 : 24)

1. ระดับประถมศึกษา สามารถปรับเวลาเรียนพื้นฐานของแต่ละกลุ่มสาระการเรียนรู้ ได้ตาม  
ความเหมาะสม ทั้งนี้ ต้องมีเวลาเรียนรวมตามที่กำหนดไว้ใน โครงสร้างเวลาเรียนพื้นฐาน และผู้เรียน  
ต้องมีคุณภาพตามมาตรฐานการเรียนรู้และตัวชี้วัดที่กำหนด

2. ระดับมัธยมศึกษา ต้องจัด โครงสร้างเวลาเรียนพื้นฐานให้เป็นไปตามที่กำหนดและ  
สอดคล้องกับเกณฑ์การจบหลักสูตร

สำหรับเวลาเรียนเพิ่มเติม ทั้งในระดับประถมศึกษาและมัธยมศึกษา ให้จัดเป็นรายวิชาเพิ่มเติม  
หรือกิจกรรมพัฒนาผู้เรียน โดยพิจารณาให้สอดคล้องกับความพร้อม จุดเน้นของสถานศึกษาและเกณฑ์  
การจบหลักสูตร เฉพาะระดับชั้นประถมศึกษาปีที่ 1 - 3 สถานศึกษาอาจจัดให้เป็นเวลาสำหรับสาระ  
การเรียนรู้พื้นฐานในกลุ่มสาระการเรียนรู้ภาษาไทยและกลุ่มสาระการเรียนรู้คณิตศาสตร์

กิจกรรมพัฒนาผู้เรียนที่กำหนดไว้ในชั้นประถมศึกษาปีที่ 1 ถึงชั้นมัธยมศึกษาปีที่ 3 ปีละ 120  
ชั่วโมง และชั้นมัธยมศึกษาปีที่ 4 - 6 จำนวน 360 ชั่วโมงนั้น เป็นเวลาสำหรับปฏิบัติกิจกรรมแนะแนว  
กิจกรรมนักเรียน และกิจกรรมเพื่อสังคมและสาธารณประโยชน์ ในส่วนกิจกรรมเพื่อสังคมและ  
สาธารณประโยชน์ให้สถานศึกษาจัดสรรเวลาให้ผู้เรียนได้ปฏิบัติกิจกรรม ดังนี้

ระดับประถมศึกษา (ป.1 - 6) รวม 6 ปี จำนวน 60 ชั่วโมง

ระดับมัธยมศึกษาตอนต้น (ม.1 - 3) รวม 3 ปี จำนวน 45 ชั่วโมง

ระดับมัธยมศึกษาตอนปลาย (ม.4 - 5) รวม 3 ปี จำนวน 60 ชั่วโมง

#### การจัดการศึกษาสำหรับกลุ่มเป้าหมายเฉพาะ

การจัดการศึกษาบางประเภทสำหรับกลุ่มเป้าหมายเฉพาะ เช่น การศึกษาเฉพาะทาง การศึกษาสำหรับผู้มีความสามารถพิเศษ การศึกษาทางเลือก การศึกษาสำหรับผู้ด้อยโอกาส การศึกษาตามอัธยาศัย สามารถนำหลักสูตรแกนกลางการศึกษาขั้นพื้นฐานไปปรับใช้ได้ตามความเหมาะสม กับสภาพและบริบทของแต่ละกลุ่มเป้าหมาย โดยให้มีคุณภาพตามมาตรฐานที่กำหนด ทั้งนี้ให้เป็นไปตามหลักเกณฑ์และวิธีการที่กระทรวงศึกษาธิการกำหนด (กระทรวงศึกษาธิการ, 2551 : 24)

#### การจัดการเรียนรู้

การจัดการเรียนรู้เป็นกระบวนการสำคัญในการนำหลักสูตรสู่การปฏิบัติ หลักสูตรแกนกลางการศึกษาขั้นพื้นฐาน เป็นหลักสูตรที่มีมาตรฐานการเรียนรู้ สมรรถนะสำคัญและคุณลักษณะอันพึงประสงค์ของผู้เรียน เป็นเป้าหมายสำหรับพัฒนาเด็กและเยาวชน

ในการพัฒนาผู้เรียนให้มีคุณสมบัติตามเป้าหมายหลักสูตร ผู้สอนพยายามคัดสรรกระบวนการเรียนรู้ จัดการเรียนรู้ โดยช่วยให้ผู้เรียนเรียนรู้ผ่านสาระที่กำหนดไว้ในหลักสูตร 8 กลุ่มสาระการเรียนรู้ รวมทั้งปลูกฝังเสริมสร้างคุณลักษณะอันพึงประสงค์ พัฒนาทักษะต่างๆ อันเป็นสมรรถนะสำคัญให้ผู้เรียนบรรลุตามเป้าหมาย ดังนี้ (กระทรวงศึกษาธิการ, 2551 : 25)

##### 1. หลักการจัดการเรียนรู้

การจัดการเรียนรู้เพื่อให้ผู้เรียนมีความรู้ความสามารถตามมาตรฐานการเรียนรู้ สมรรถนะสำคัญ และคุณลักษณะอันพึงประสงค์ตามที่กำหนดไว้ในหลักสูตรแกนกลางการศึกษาขั้นพื้นฐาน โดยยึดหลักว่า ผู้เรียนมีความสำคัญที่สุด เชื่อว่าทุกคนมีความสามารถเรียนรู้และพัฒนาตนเองได้ ยึดประโยชน์ที่เกื้อกับผู้เรียน กระบวนการจัดการเรียนรู้ต้องส่งเสริมให้ผู้เรียน สามารถพัฒนาตามธรรมชาติและเต็มตามศักยภาพ คำนึงถึงความแตกต่างระหว่างบุคคลและพัฒนาการทางสมอง เน้นให้ความสำคัญทั้งความรู้ และคุณธรรม

##### 2. กระบวนการเรียนรู้

การจัดการเรียนรู้ที่เน้นผู้เรียนเป็นสำคัญ ผู้เรียนจะต้องอาศัยกระบวนการเรียนรู้ที่หลากหลาย เป็นเครื่องมือที่จะนำพาตนเองไปสู่เป้าหมายของหลักสูตร กระบวนการเรียนรู้ที่จำเป็นสำหรับผู้เรียน อาทิ กระบวนการเรียนรู้แบบบูรณาการ กระบวนการสร้างความรู้ กระบวนการคิด กระบวนการทางสังคม กระบวนการเผชิญสถานการณ์และแก้ปัญหา กระบวนการเรียนรู้จากประสบการณ์จริง กระบวนการปฏิบัติ ลงมือทำจริง กระบวนการจัดการ กระบวนการวิจัย



กระบวนการเรียนรู้การเรียนรู้อย่างตนเอง และกระบวนการพัฒนาลักษณะนิสัย

กระบวนการเหล่านี้เป็นแนวทางในการจัดการเรียนรู้ที่ผู้เรียนควรได้รับการฝึกฝนพัฒนา เพราะจะสามารถช่วยให้ผู้เรียนเกิดการเรียนรู้ได้ดี บรรลุเป้าหมายของหลักสูตร ดังนั้นผู้สอนจึงจำเป็นต้องศึกษาทำความเข้าใจในกระบวนการเรียนรู้ต่าง ๆ เพื่อให้สามารถเลือกใช้ในการจัดการกระบวนการเรียนรู้ได้อย่างมีประสิทธิภาพ

### 3. การออกแบบการจัดการเรียนรู้

ผู้สอนต้องศึกษาหลักสูตรสถานศึกษาให้เข้าใจถึงมาตรฐานการเรียนรู้ ตัวชี้วัด สมรรถนะสำคัญของผู้เรียน คุณลักษณะอันพึงประสงค์ และสาระการเรียนรู้ที่เหมาะสมกับผู้เรียน แล้วจึงพิจารณาออกแบบการจัดการเรียนรู้โดยเลือกใช้วิธีสอนและเทคนิคการสอน สื่อ/แหล่งเรียนรู้ การวัดและประเมินผล เพื่อให้ผู้เรียนได้พัฒนาเต็มตามศักยภาพและบรรลุตามเป้าหมายที่กำหนด

### 4. บทบาทของผู้สอนและผู้เรียน

การจัดการเรียนรู้เพื่อให้ผู้เรียนมีคุณภาพตามเป้าหมายของหลักสูตร ทั้งผู้สอนและผู้เรียนควรมีบทบาท ดังนี้

#### 4.1 บทบาทของผู้สอน

4.1.1 ศึกษาวิเคราะห์ผู้เรียนเป็นรายบุคคล แล้วนำข้อมูลมาใช้ในการวางแผนการจัดการเรียนรู้ ที่ทำหาคความสามารถของผู้เรียน

4.1.2 กำหนดเป้าหมายที่ต้องการให้เกิดขึ้นกับผู้เรียน ด้านความรู้และทักษะกระบวนการ ที่เป็นความคิดรวบยอด หลักการ และความสัมพันธ์ รวมทั้งคุณลักษณะอันพึงประสงค์

4.1.3 ออกแบบการเรียนรู้และจัดการเรียนรู้ที่ตอบสนองความแตกต่างระหว่างบุคคล และพัฒนาการทางสมอง เพื่อนำผู้เรียน ไปสู่เป้าหมาย

4.1.4 จัดบรรยากาศที่เอื้อต่อการเรียนรู้ และดูแลช่วยเหลือผู้เรียนให้เกิดการเรียนรู้

4.1.5 จัดเตรียมและเลือกใช้สื่อให้เหมาะสมกับกิจกรรม นำภูมิปัญญาท้องถิ่น เทคโนโลยีที่เหมาะสมมาประยุกต์ใช้ในการจัดการเรียนการสอน

4.1.6 ประเมินความก้าวหน้าของผู้เรียนด้วยวิธีการที่หลากหลาย เหมาะสมกับธรรมชาติของวิชาและระดับพัฒนาการของผู้เรียน

4.1.7 วิเคราะห์ผลการประเมินมาใช้ในการซ่อมเสริมและพัฒนาผู้เรียน รวมทั้งปรับปรุงการจัดการเรียนการสอนของตนเอง

#### 4.2 บทบาทของผู้เรียน

4.2.1 กำหนดเป้าหมาย วางแผน และรับผิดชอบการเรียนรู้ของตนเอง

4.2.2 เสาะแสวงหาความรู้ เข้าถึงแหล่งการเรียนรู้ วิเคราะห์ สังเคราะห์ข้อมูลความรู้ ตั้งคำถาม คิดหาคำตอบหรือหาแนวทางแก้ปัญหาด้วยวิธีการต่าง ๆ

4.2.3 ลงมือปฏิบัติจริง สร้างสิ่งที่ได้เรียนรู้ด้วยตนเอง และนำความรู้ไปประยุกต์ใช้ในสถานการณ์ต่าง ๆ

4.2.4 มีปฏิสัมพันธ์ ทำงาน ทำกิจกรรมร่วมกับกลุ่มและครู

4.2.5 ประเมินและพัฒนากระบวนการเรียนรู้ของตนเองอย่างต่อเนื่อง

### สื่อการเรียนรู้

สื่อการเรียนรู้เป็นเครื่องมือส่งเสริมสนับสนุนการจัดการกระบวนการเรียนรู้ ให้ผู้เรียนเข้าถึงความรู้ ทักษะกระบวนการ และคุณลักษณะตามมาตรฐานของหลักสูตรได้อย่างมีประสิทธิภาพ สื่อการเรียนรู้มีหลากหลายประเภท ทั้งสื่อธรรมชาติ สื่อสิ่งพิมพ์ สื่อเทคโนโลยี และเครือข่าย การเรียนรู้ต่างๆ ที่มีในท้องถิ่น การเลือกใช้สื่อควรเลือกให้มีความเหมาะสมกับระดับพัฒนาการ และลีลาการเรียนรู้ที่หลากหลายของผู้เรียน

การจัดหาสื่อการเรียนรู้ ผู้เรียนและผู้สอนสามารถจัดทำและพัฒนาขึ้นเอง หรือปรับปรุงเลือกใช้อย่างมีคุณภาพจากสื่อต่างๆ ที่มีอยู่รอบตัวเพื่อนำมาใช้ประกอบในการจัดการเรียนรู้ที่สามารถส่งเสริมและสื่อสารให้ผู้เรียนเกิดการเรียนรู้ โดยสถานศึกษาควรจัดให้มีอย่างพอเพียง เพื่อพัฒนาให้ผู้เรียนเกิดการเรียนรู้อย่างแท้จริง สถานศึกษา เขตพื้นที่การศึกษา หน่วยงานที่เกี่ยวข้องและผู้มีหน้าที่จัดการศึกษาขั้นพื้นฐาน ควรดำเนินการดังนี้ (กระทรวงศึกษาธิการ, 2552 : 27)

1. จัดให้มีแหล่งการเรียนรู้ ศูนย์สื่อการเรียนรู้ ระบบสารสนเทศการเรียนรู้ และเครือข่ายการเรียนรู้ที่มีประสิทธิภาพทั้งในสถานศึกษาและในชุมชน เพื่อการศึกษา ค้นคว้า และการแลกเปลี่ยนประสบการณ์การเรียนรู้ ระหว่างสถานศึกษา ท้องถิ่น ชุมชน สังคมโลก
2. จัดทำและจัดหาสื่อการเรียนรู้สำหรับการศึกษาค้นคว้าของผู้เรียน เสริมความรู้ให้ผู้สอน รวมทั้งจัดหาสิ่งที่มีอยู่ในท้องถิ่นมาประยุกต์ใช้เป็นสื่อการเรียนรู้
3. เลือกและใช้สื่อการเรียนรู้ที่มีคุณภาพ มีความเหมาะสม มีความหลากหลาย สอดคล้องกับวิธีการเรียนรู้ ธรรมชาติของสาระการเรียนรู้ และความแตกต่างระหว่างบุคคลของผู้เรียน
4. ประเมินคุณภาพของสื่อการเรียนรู้ที่เลือกใช้อย่างเป็นระบบ
5. ศึกษา ค้นคว้า วิจัย เพื่อพัฒนาสื่อการเรียนรู้ให้สอดคล้องกับกระบวนการเรียนรู้ของผู้เรียน
6. จัดให้มีการกำกับ ติดตาม ประเมินคุณภาพและประสิทธิภาพเกี่ยวกับสื่อและการใช้สื่อการเรียนรู้เป็นระยะๆ และสม่ำเสมอ

ในการจัดทำ การเลือกใช้ และการประเมินคุณภาพสื่อการเรียนรู้ที่ใช้ในสถานศึกษา ควรคำนึงถึงหลักการสำคัญของสื่อการเรียนรู้ เช่น ความสอดคล้องกับหลักสูตร วัตถุประสงค์การเรียนรู้ การออกแบบกิจกรรมการเรียนรู้ การจัดประสบการณ์ให้ผู้เรียน เนื้อหา มีความถูกต้องและทันสมัย ไม่กระทบความมั่นคงของชาติ ไม่ขัดต่อศีลธรรม มีการใช้ภาษาที่ถูกต้อง รูปแบบการนำเสนอที่เข้าใจง่าย และน่าสนใจ

### การวัดและประเมินผลการเรียนรู้

การวัดและประเมินผลการเรียนรู้ของผู้เรียนต้องอยู่บนหลักการพื้นฐานสองประการคือ การประเมินเพื่อพัฒนาผู้เรียนและเพื่อตัดสินผลการเรียน ในการพัฒนาคุณภาพการเรียนรู้ของผู้เรียน ให้ประสบผลสำเร็จนั้น ผู้เรียนจะต้องได้รับการพัฒนาและประเมินตามตัวชี้วัดเพื่อให้บรรลุตาม มาตรฐานการเรียนรู้ สะท้อนสมรรถนะสำคัญ และคุณลักษณะอันพึงประสงค์ของผู้เรียนซึ่งเป็นเป้าหมาย หลักในการวัดและประเมินผลการเรียนรู้ในทุกระดับ ไม่ว่าจะเป็นระดับชั้นเรียน ระดับสถานศึกษา ระดับเขตพื้นที่การศึกษา และระดับชาติ การวัดและประเมินผลการเรียนรู้ เป็นกระบวนการพัฒนา คุณภาพผู้เรียน โดยใช้ผลการประเมินเป็นข้อมูลและสารสนเทศที่แสดงพัฒนาการ ความก้าวหน้า และ ความสำเร็จทางการเรียนของผู้เรียน ตลอดจนข้อมูลที่เป็นประโยชน์ต่อการส่งเสริมให้ผู้เรียนเกิดการ พัฒนาและเรียนรู้อย่างเต็มตามศักยภาพ

การวัดและประเมินผลการเรียนรู้ แบ่งออกเป็น 4 ระดับ ได้แก่ ระดับชั้นเรียน ระดับสถานศึกษา ระดับเขตพื้นที่การศึกษา และระดับชาติ มีรายละเอียดดังนี้ (กระทรวงศึกษาธิการ, 2552 : 28)

1. การประเมินระดับชั้นเรียน เป็นการวัดและประเมินผลที่อยู่ในกระบวนการจัดการเรียนรู้ ผู้สอนดำเนินการเป็นปกติและสม่ำเสมอ ในการจัดการเรียนการสอน ใช้เทคนิคการประเมินอย่าง หลากหลาย เช่น การซักถาม การสังเกต การตรวจการบ้าน การประเมิน โครงการงาน การประเมินชิ้นงาน/ ภาระงาน แฟ้มสะสมงาน การใช้แบบทดสอบ ฯลฯ โดยผู้สอนเป็นผู้ประเมินเองหรือเปิดโอกาสให้ ผู้เรียนประเมินตนเอง เพื่อนประเมินเพื่อน ผู้ปกครองร่วมประเมิน ในกรณีที่ไม่ผ่านตัวชี้วัดให้มีการสอน ซ่อมเสริม

การประเมินระดับชั้นเรียนเป็นการตรวจสอบว่า ผู้เรียนมีพัฒนาการความก้าวหน้าใน การเรียนรู้ อันเป็นผลมาจากการจัดกิจกรรมการเรียนการสอนหรือไม่ และมากน้อยเพียงใด มีสิ่งที่จะต้อง ได้รับการพัฒนาปรับปรุงและส่งเสริมในด้านใด นอกจากนี้ยังเป็นข้อมูลให้ผู้สอนใช้ปรับปรุงการเรียน การสอนของตนด้วย ทั้งนี้ โดยสอดคล้องกับมาตรฐานการเรียนรู้และตัวชี้วัด

2. การประเมินระดับสถานศึกษา เป็นการประเมินที่สถานศึกษาดำเนินการเพื่อตัดสินผล การเรียนของผู้เรียนเป็นรายปี/รายภาค ผลการประเมินการอ่าน คิดวิเคราะห์และเขียน คุณลักษณะ อันพึงประสงค์ และกิจกรรมพัฒนาผู้เรียน นอกจากนี้เพื่อให้ได้ข้อมูลเกี่ยวกับการจัดการศึกษาของ สถานศึกษา ว่าส่งผลต่อการเรียนรู้ของผู้เรียนตามเป้าหมายหรือไม่ ผู้เรียนมีจุดพัฒนาในด้านใด รวมทั้ง สามารถนำผลการเรียนของผู้เรียนในสถานศึกษาเปรียบเทียบกับเกณฑ์ระดับชาติ ผลการประเมินระดับ สถานศึกษาจะเป็นข้อมูลและสารสนเทศเพื่อการปรับปรุงนโยบาย หลักสูตร โครงการ หรือวิธีการ จัดการเรียนการสอน ตลอดจนเพื่อการจัดทำแผนพัฒนาคุณภาพการศึกษาของสถานศึกษา ตาม

แนวทางการประกันคุณภาพการศึกษาและการรายงานผลการจัดการศึกษาต่อคณะกรรมการสถานศึกษา  
สำนักงานเขตพื้นที่การศึกษา สำนักงานคณะกรรมการการศึกษาขั้นพื้นฐาน ผู้ปกครองและชุมชน

3. การประเมินระดับเขตพื้นที่การศึกษา เป็นการประเมินคุณภาพผู้เรียนในระดับเขตพื้นที่  
การศึกษาตามมาตรฐานการเรียนรู้ตามหลักสูตรแกนกลางการศึกษาขั้นพื้นฐาน เพื่อใช้เป็นข้อมูลพื้นฐาน  
ในการพัฒนาคุณภาพการศึกษาของเขตพื้นที่การศึกษา ตามภาระความรับผิดชอบ สามารถดำเนินการ  
โดยประเมินคุณภาพผลสัมฤทธิ์ของผู้เรียนด้วยข้อสอบมาตรฐานที่จัดทำและดำเนินการ โดยเขตพื้นที่  
การศึกษา หรือด้วยความร่วมมือกับหน่วยงานต้นสังกัด ในการดำเนินการจัดสอบ นอกจากนี้ยังได้จาก  
การตรวจสอบทบทวนข้อมูลจากการประเมินระดับสถานศึกษาในเขตพื้นที่การศึกษา

4. การประเมินระดับชาติ เป็นการประเมินคุณภาพผู้เรียนในระดับชาติตามมาตรฐาน  
การเรียนรู้ตามหลักสูตรแกนกลางการศึกษาขั้นพื้นฐาน สถานศึกษาต้องจัดให้ผู้เรียนทุกคนที่เรียนใน  
ชั้นประถมศึกษาปีที่ 3 ชั้นประถมศึกษาปีที่ 6 ชั้นมัธยมศึกษาปีที่ 3 และชั้นมัธยมศึกษาปีที่ 6 เข้าร่วม  
การประเมิน ผลจากการประเมินใช้เป็นข้อมูลในการเทียบเคียงคุณภาพการศึกษาในระดับต่าง ๆ เพื่อ  
นำไปใช้ในการวางแผนยกระดับคุณภาพการจัดการศึกษา ตลอดจนเป็นข้อมูลสนับสนุนการตัดสินใจ  
ในระดับนโยบายของประเทศ

ข้อมูลการประเมินในระดับต่าง ๆ ข้างต้น เป็นประโยชน์ต่อสถานศึกษาในการตรวจสอบ  
ทบทวนพัฒนาคุณภาพผู้เรียน ถือเป็นภาระความรับผิดชอบของสถานศึกษาที่จะต้องจัดระบบดูแล  
ช่วยเหลือ ปรับปรุงแก้ไข ส่งเสริมสนับสนุนให้ผู้เรียนได้พัฒนาเต็มตามศักยภาพบนพื้นฐาน ความ  
แตกต่างระหว่างบุคคลที่จำแนกตามสภาพปัญหาและความต้องการ ได้แก่ กลุ่มผู้เรียนทั่วไป กลุ่มผู้เรียน  
ที่มีความสามารถพิเศษ กลุ่มผู้เรียนที่มีผลสัมฤทธิ์ทางการเรียนต่ำ กลุ่มผู้เรียนที่มีปัญหาด้านวินัยและ  
พฤติกรรม กลุ่มผู้เรียนที่ปฏิเสธโรงเรียน กลุ่มผู้เรียนที่มีปัญหาทางเศรษฐกิจและสังคม กลุ่มพิการทาง  
ร่างกายและสติปัญญา เป็นต้น ข้อมูลจากการประเมินจึงเป็นหัวใจของสถานศึกษาในการดำเนินการ  
ช่วยเหลือผู้เรียนได้ทันทั่วถึง เปิดโอกาสให้ผู้เรียนได้รับการพัฒนาและประสบความสำเร็จในการเรียน  
สถานศึกษาในฐานะผู้รับผิดชอบจัดการศึกษา จะต้องจัดทำระเบียบว่าด้วยการวัดและ  
ประเมินผลการเรียนของสถานศึกษาให้สอดคล้องและเป็นไปตามหลักเกณฑ์และแนวปฏิบัติที่เป็น  
ข้อกำหนดของหลักสูตรแกนกลางการศึกษาขั้นพื้นฐาน เพื่อให้บุคลากรที่เกี่ยวข้องทุกฝ่ายถือปฏิบัติ  
ร่วมกัน

#### เกณฑ์การวัดและประเมินผลการเรียน

1. การตัดสิน การให้ระดับและการรายงานผลการเรียน มีดังนี้

### 1.1 การตัดสินผลการเรียน

ในการตัดสินผลการเรียนของกลุ่มสาระการเรียนรู้ การอ่าน คณิตศาสตร์และเขียน คุณลักษณะอันพึงประสงค์ และกิจกรรมพัฒนาผู้เรียนนั้น ผู้สอนต้องคำนึงถึงการพัฒนาผู้เรียนแต่ละคนเป็นหลัก และต้องเก็บข้อมูลของผู้เรียนทุกด้านอย่างสม่ำเสมอและต่อเนื่องในแต่ละภาคเรียน รวมทั้งสอนซ่อมเสริมผู้เรียนให้พัฒนาจนเต็มตามศักยภาพ

#### 1.1.1 ระดับประถมศึกษา

1.1.1.1 ผู้เรียนต้องมีเวลาเรียนไม่น้อยกว่าร้อยละ 80 ของเวลาเรียนทั้งหมด

1.1.1.2 ผู้เรียนต้องได้รับการประเมินทุกตัวชี้วัด และผ่านตามเกณฑ์ที่สถานศึกษา

กำหนด

1.1.1.3 ผู้เรียนต้องได้รับการตัดสินผลการเรียนทุกรายวิชา

1.1.1.4 ผู้เรียนต้องได้รับการประเมิน และมีผลการประเมินผ่านตามเกณฑ์ที่

สถานศึกษากำหนด ในการอ่าน คณิตศาสตร์และเขียน คุณลักษณะอันพึงประสงค์ และกิจกรรมพัฒนาผู้เรียน

#### 1.1.2 ระดับมัธยมศึกษา

1.1.2.1 ตัดสินผลการเรียนเป็นรายวิชา ผู้เรียนต้องมีเวลาเรียนตลอดภาคเรียน

ไม่น้อยกว่าร้อยละ 80 ของเวลาเรียนทั้งหมดในรายวิชานั้น ๆ

1.1.2.2 ผู้เรียนต้องได้รับการประเมินทุกตัวชี้วัด และผ่านตามเกณฑ์ที่สถานศึกษา

กำหนด

1.1.2.3 ผู้เรียนต้องได้รับการตัดสินผลการเรียนทุกรายวิชา

1.1.2.4 ผู้เรียนต้องได้รับการประเมิน และมีผลการประเมินผ่านตามเกณฑ์ที่

สถานศึกษากำหนด ในการอ่าน คณิตศาสตร์และเขียน คุณลักษณะอันพึงประสงค์ และกิจกรรมพัฒนาผู้เรียน

การพิจารณาเลื่อนชั้นทั้งระดับประถมศึกษาและมัธยมศึกษา ถ้าผู้เรียนมีข้อบกพร่องเพียงเล็กน้อย และสถานศึกษาพิจารณาเห็นว่าสามารถพัฒนาและสอนซ่อมเสริมได้ ให้อยู่ในดุลพินิจของสถานศึกษาที่จะผ่อนผันให้เลื่อนชั้นได้ แต่หากผู้เรียนไม่ผ่านรายวิชาจำนวนมาก และมีแนวโน้มว่าจะเป็นปัญหาต่อการเรียนในระดับชั้นที่สูงขึ้น สถานศึกษาอาจตั้งคณะกรรมการพิจารณาให้เรียนซ้ำชั้นได้ ทั้งนี้ให้คำนึงถึงวิถีภาวะและความรู้ความสามารถของผู้เรียนเป็นสำคัญ

### 1.2 การให้ระดับผลการเรียน

ระดับประถมศึกษา ในการตัดสินเพื่อให้ระดับผลการเรียนรายวิชา สถานศึกษาสามารถให้ระดับผลการเรียนหรือระดับคุณภาพการปฏิบัติของผู้เรียน เป็นระบบตัวเลข ระบบตัวอักษร

ระบบร้อยละ และระบบที่ใช้คำสำคัญสะท้อนมาตรฐาน

การประเมินการอ่าน คิควิเคราะห์และเขียน และคุณลักษณะอันพึงประสงค์นั้น ให้ระดับผลการประเมินเป็น ดีเยี่ยม ดี และผ่าน

การประเมินกิจกรรมพัฒนาผู้เรียน จะต้องพิจารณาทั้งเวลาการเข้าร่วมกิจกรรม การปฏิบัติกิจกรรมและผลงานของผู้เรียน ตามเกณฑ์ที่สถานศึกษากำหนด และให้ผลการเข้าร่วมกิจกรรมเป็นผ่าน และไม่ผ่าน

ระดับมัธยมศึกษา ในการตัดสินเพื่อให้ระดับผลการเรียนรายวิชา ให้ใช้ตัวเลขแสดงระดับผลการเรียนเป็น 8 ระดับ

การประเมินการอ่าน คิควิเคราะห์และเขียน และคุณลักษณะอันพึงประสงค์นั้น ให้ระดับผลการประเมินเป็น ดีเยี่ยม ดี และผ่าน

การประเมินกิจกรรมพัฒนาผู้เรียน จะต้องพิจารณาทั้งเวลาการเข้าร่วมกิจกรรม การปฏิบัติกิจกรรมและผลงานของผู้เรียน ตามเกณฑ์ที่สถานศึกษากำหนด และให้ผลการเข้าร่วมกิจกรรมเป็นผ่าน และไม่ผ่าน

### 1.3 การรายงานผลการเรียน

การรายงานผลการเรียนเป็นการสื่อสารให้ผู้ปกครองและผู้เรียนทราบความก้าวหน้าในการเรียนรู้ของผู้เรียน ซึ่งสถานศึกษาต้องสรุปผลการประเมินและจัดทำเอกสารรายงานให้ผู้ปกครองทราบเป็นระยะ ๆ หรืออย่างน้อยภาคเรียนละ 1 ครั้ง

การรายงานผลการเรียนสามารถรายงานเป็นระดับคุณภาพการปฏิบัติของผู้เรียนที่สะท้อนมาตรฐานการเรียนรู้กลุ่มสาระการเรียนรู้

## 2. เกณฑ์การจบการศึกษา

หลักสูตรแกนกลางการศึกษาขั้นพื้นฐาน กำหนดเกณฑ์กลางสำหรับการจบการศึกษาเป็น 3 ระดับ คือ ระดับประถมศึกษา ระดับมัธยมศึกษาตอนต้น และระดับมัธยมศึกษาตอนปลาย

### 2.1 เกณฑ์การจบระดับประถมศึกษา

2.1.1 ผู้เรียนเรียนรายวิชาพื้นฐาน และรายวิชา/กิจกรรมเพิ่มเติมตามโครงสร้างเวลาเรียนที่หลักสูตรแกนกลางการศึกษาขั้นพื้นฐานกำหนด

2.1.2 ผู้เรียนต้องมีผลการประเมินรายวิชาพื้นฐาน ผ่านเกณฑ์การประเมินตามที่สถานศึกษากำหนด

2.1.3 ผู้เรียนมีผลการประเมินการอ่าน คิควิเคราะห์ และเขียนในระดับผ่านเกณฑ์การประเมินตามที่สถานศึกษากำหนด

2.1.4 ผู้เรียนมีผลการประเมินคุณลักษณะอันพึงประสงค์ในระดับผ่านเกณฑ์การประเมินตามที่สถานศึกษากำหนด

2.1.5 ผู้เรียนเข้าร่วมกิจกรรมพัฒนาผู้เรียนและมีผลการประเมินผ่านเกณฑ์ การประเมินตามที่สถานศึกษากำหนด

## 2.2 เกณฑ์การจบระดับมัธยมศึกษาตอนต้น

2.2.1 ผู้เรียนเรียนรายวิชาพื้นฐานและเพิ่มเติมไม่เกิน 81 หน่วยกิต โดยเป็นรายวิชา พื้นฐาน 63 หน่วยกิต และรายวิชาเพิ่มเติมตามที่สถานศึกษากำหนด

2.2.2 ผู้เรียนต้องได้หน่วยกิตตลอดหลักสูตร ไม่น้อยกว่า 77 หน่วยกิต โดยเป็น รายวิชาพื้นฐาน 63 หน่วยกิต และรายวิชาเพิ่มเติมไม่น้อยกว่า 14 หน่วยกิต

2.2.3 ผู้เรียนมีผลการประเมิน การอ่าน คิดวิเคราะห์และเขียน ในระดับผ่านเกณฑ์ การประเมินตามที่สถานศึกษากำหนด

2.2.4 ผู้เรียนมีผลการประเมินคุณลักษณะอันพึงประสงค์ ในระดับผ่านเกณฑ์ การประเมินตามที่สถานศึกษากำหนด

2.2.5 ผู้เรียนเข้าร่วมกิจกรรมพัฒนาผู้เรียนและมีผลการประเมินผ่านเกณฑ์การประเมิน ตามที่สถานศึกษากำหนด

## 2.3 เกณฑ์การจบระดับมัธยมศึกษาตอนปลาย

2.3.1 ผู้เรียนเรียนรายวิชาพื้นฐานและเพิ่มเติม ไม่น้อยกว่า 81 หน่วยกิต โดยเป็น รายวิชาพื้นฐาน 39 หน่วยกิต และรายวิชาเพิ่มเติมตามที่สถานศึกษากำหนด

2.3.2 ผู้เรียนต้องได้หน่วยกิตตลอดหลักสูตร ไม่น้อยกว่า 77 หน่วยกิต โดยเป็น รายวิชาพื้นฐาน 39 หน่วยกิต และรายวิชาเพิ่มเติม ไม่น้อยกว่า 38 หน่วยกิต

2.3.3 ผู้เรียนมีผลการประเมิน การอ่าน คิดวิเคราะห์และเขียน ในระดับผ่านเกณฑ์ การประเมินตามที่สถานศึกษากำหนด

2.3.4 ผู้เรียนมีผลการประเมินคุณลักษณะอันพึงประสงค์ ในระดับผ่านเกณฑ์ การประเมินตามที่สถานศึกษากำหนด

2.3.5 ผู้เรียนเข้าร่วมกิจกรรมพัฒนาผู้เรียนและมีผลการประเมินผ่านเกณฑ์การประเมิน ตามที่สถานศึกษากำหนด

สำหรับการจบการศึกษาสำหรับกลุ่มเป้าหมายเฉพาะ เช่น การศึกษาเฉพาะทาง การศึกษา สำหรับผู้มีความสามารถพิเศษ การศึกษาทางเลือก การศึกษาสำหรับผู้ด้อยโอกาส การศึกษาตามอัธยาศัย ให้คณะกรรมการของสถานศึกษา เจตพื้นที่การศึกษา และผู้ที่เกี่ยวข้อง ดำเนินการวัดและประเมินผล การเรียนรู้ตามหลักเกณฑ์ในแนวปฏิบัติการวัดและประเมินผลการเรียนรู้ของหลักสูตรแกนกลาง การศึกษาขั้นพื้นฐานสำหรับกลุ่มเป้าหมายเฉพาะ

### เอกสารหลักฐานการศึกษา

เอกสารหลักฐานการศึกษา เป็นเอกสารสำคัญที่บันทึกผลการเรียน ข้อมูลและสารสนเทศ

ที่เกี่ยวข้องกับพัฒนาการของผู้เรียนในด้านต่าง ๆ แบ่งออกเป็น 2 ประเภท ดังนี้

(กระทรวงศึกษาธิการ. 2552 : 33)

### 1. เอกสารหลักฐานการศึกษาที่กระทรวงศึกษาธิการกำหนด

1.1 ระเบียบแสดงผลการเรียนรู้ เป็นเอกสารแสดงผลการเรียนรู้และรับรองผลการเรียนของผู้เรียนตามรายวิชา ผลการประเมินการอ่าน คิดวิเคราะห์และเขียน ผลการประเมินคุณลักษณะอันพึงประสงค์ของสถานศึกษา และผลการประเมินกิจกรรมพัฒนาผู้เรียน สถานศึกษาจะต้องบันทึกข้อมูลและออกเอกสารนี้ให้ผู้เรียนเป็นรายบุคคล เมื่อผู้เรียนจบการศึกษาในระดับประถมศึกษา (ชั้นประถมศึกษาปีที่ 6) จบการศึกษามัธยมศึกษา (ชั้นมัธยมศึกษาปีที่ 3) จบการศึกษาระดับมัธยมศึกษา (ชั้นมัธยมศึกษาปีที่ 6) หรือเมื่อลาออกจากสถานศึกษาในทุกกรณี

1.2 ประกาศนียบัตร เป็นเอกสารแสดงวุฒิการศึกษาเพื่อรับรองศักดิ์และสิทธิของผู้จบการศึกษา ที่สถานศึกษาให้ไว้แก่ผู้จบการศึกษามัธยมศึกษา (ชั้นมัธยมศึกษาปีที่ 6) ผู้จบการศึกษาระดับมัธยมศึกษา (ชั้นมัธยมศึกษาปีที่ 3) และผู้จบการศึกษาระดับมัธยมศึกษา (ชั้นมัธยมศึกษาปีที่ 6) ตามหลักสูตรแกนกลางการศึกษาขั้นพื้นฐาน

1.3 แบบรายงานผู้สำเร็จการศึกษา เป็นเอกสารอนุมัติการจบหลักสูตร โดยบันทึกรายชื่อและข้อมูลของผู้จบการศึกษาระดับประถมศึกษา (ชั้นประถมศึกษาปีที่ 6) ผู้จบการศึกษามัธยมศึกษา (ชั้นมัธยมศึกษาปีที่ 3) และผู้จบการศึกษาระดับมัธยมศึกษา (ชั้นมัธยมศึกษาปีที่ 6)

### 2. เอกสารหลักฐานการศึกษาที่สถานศึกษากำหนด

เป็นเอกสารที่สถานศึกษาจัดทำขึ้นเพื่อบันทึกพัฒนาการ ผลการเรียนรู้ และข้อมูลสำคัญเกี่ยวกับผู้เรียน เช่น แบบรายงานประจำตัวนักเรียน แบบบันทึกผลการเรียนประจำรายวิชา ระเบียบสะสม ใบรับรองผลการเรียน และ เอกสารอื่น ๆ ตามวัตถุประสงค์ของการนำเอกสารไปใช้

#### การเทียบโอนผลการเรียน

สถานศึกษาสามารถเทียบโอนผลการเรียนของผู้เรียนในกรณีต่างๆ ได้แก่ การย้ายสถานศึกษา การเปลี่ยนรูปแบบการศึกษา การย้ายหลักสูตร การออกกลางคันและขอกลับเข้ารับการศึกษาดู การศึกษาจากต่างประเทศและขอเข้าศึกษาต่อในประเทศ นอกจากนี้ ยังสามารถเทียบโอนความรู้ ทักษะ ประสบการณ์จากแหล่งการเรียนรู้อื่นๆ เช่น สถานประกอบการ สถาบันศาสนา สถาบันการฝึกอบรบ อาชีพ การจัดการศึกษาโดยครอบครัว

การเทียบโอนผลการเรียนควรดำเนินการในช่วงก่อนเปิดภาคเรียนแรก หรือต้นภาคเรียนแรกที่สถานศึกษารับผู้ขอเทียบโอนเป็นผู้เรียน ทั้งนี้ ผู้เรียนที่ได้รับการเทียบโอนผลการเรียนต้องศึกษาต่อเนื่องในสถานศึกษาที่รับเทียบโอนอย่างน้อย 1 ภาคเรียน โดยสถานศึกษาที่รับผู้เรียนจากการเทียบโอนควรกำหนดรายวิชา/จำนวนหน่วยกิตที่จะรับเทียบโอนตามความเหมาะสม



การพิจารณาการเทียบโอน สามารถดำเนินการได้ ดังนี้ (กระทรวงศึกษาธิการ. 2552 : 34)

1. พิจารณาจากหลักฐานการศึกษา และเอกสารอื่น ๆ ที่ให้ข้อมูลแสดงความรู้ ความสามารถของผู้เรียน

2. พิจารณาจากความรู้ ความสามารถของผู้เรียนโดยการทดสอบด้วยวิธีการต่าง ๆ ทั้งภาคความรู้และภาคปฏิบัติ

3. พิจารณาจากความสามารถและการปฏิบัติในสภาพจริง

การเทียบโอนผลการเรียนให้เป็นไปตาม ประกาศหรือแนวปฏิบัติของกระทรวงศึกษาธิการ จากที่กล่าวมาสามารถสรุปได้ว่า หลักสูตรแกนกลางการศึกษาขั้นพื้นฐาน พุทธศักราช 2551 เป็นหลักสูตรในส่วนที่กำหนดโดยหน่วยงานส่วนกลาง (สพฐ.) เพื่อให้ทุกโรงเรียนในระดับการศึกษาขั้นพื้นฐาน ใช้ในการจัดการเรียนการสอนเพื่อพัฒนาผู้เรียนทุกคน หลักสูตรแกนกลางระดับนี้จึงจำเป็นสำหรับพัฒนาเยาวชนไทยทุกคนให้เป็นพลเมืองดีของชาติ และสามารถดำรงชีวิตอยู่ได้อย่างมีความสุข ก้าวทันต่อการเปลี่ยนแปลงทางเศรษฐกิจ สังคม ความเจริญทางวิทยาการในโลกยุคปัจจุบัน องค์ประกอบสำคัญของหลักสูตรแกนกลาง ได้แก่ วิสัยทัศน์ หลักการ จุดหมาย สมรรถนะสำคัญของผู้เรียน คุณลักษณะอันพึงประสงค์ มาตรฐานการเรียนรู้และตัวชี้วัด สาระการเรียนรู้แกนกลาง โครงสร้างเวลาเรียนพื้นฐาน และเกณฑ์การวัดประเมินผลกลาง นอกเหนือจากที่กล่าวมาแล้ว ยังได้ให้รายละเอียดในแต่ละกลุ่มสาระการเรียนรู้ ได้กำหนดมาตรฐานการเรียนรู้เป็นเป้าหมายสำคัญของการพัฒนาคุณภาพผู้เรียน มาตรฐานการเรียนรู้ระบุสิ่งที่ผู้เรียนพึงรู้และปฏิบัติได้ มีคุณธรรม จริยธรรมและค่านิยมที่พึงประสงค์ ที่ต้องการให้เกิดแก่ผู้เรียน เมื่อจบการศึกษาขั้นพื้นฐาน นอกจากนั้นมาตรฐานการเรียนรู้ยังเป็นกลไกสำคัญในการขับเคลื่อนพัฒนาการศึกษาทั้งระบบ เพราะมาตรฐานการเรียนรู้จะสะท้อนให้ทราบว่าต้องการอะไร ต้องสอนอะไร จะสอนอย่างไร และประเมินอย่างไร รวมทั้งเป็นเครื่องมือในการตรวจสอบเพื่อการประกันคุณภาพการศึกษา รวมถึงการกำหนดตัวชี้วัดระบุสิ่งที่ผู้เรียนพึงรู้และปฏิบัติได้ รวมทั้งคุณลักษณะของผู้เรียนในแต่ละระดับชั้น ซึ่งสะท้อนถึงมาตรฐานการเรียนรู้ มีความเฉพาะเจาะจงและมีความเป็นรูปธรรม นำไปใช้ในการกำหนดเนื้อหา จัดทำหน่วยการเรียนรู้ จัดการเรียนการสอน และเป็นเกณฑ์สำคัญสำหรับการวัดและประเมินผล เพื่อตรวจสอบคุณภาพผู้เรียน

### การบริหารจัดการหลักสูตรสถานศึกษา

ในระบบการศึกษาที่มีการกระจายอำนาจให้ท้องถิ่นและสถานศึกษามีบทบาทในการพัฒนาหลักสูตรนั้น หน่วยงานต่างๆ ที่เกี่ยวข้องในแต่ละระดับ ตั้งแต่ระดับชาติ ระดับท้องถิ่น จนถึงระดับสถานศึกษา มีบทบาทหน้าที่ และความรับผิดชอบในการพัฒนา สนับสนุน ส่งเสริม การใช้และพัฒนา

หลักสูตรให้เป็นไปอย่างมีประสิทธิภาพ เพื่อให้การดำเนินการจัดทำหลักสูตรสถานศึกษาและการจัดการเรียนการสอนของสถานศึกษามีประสิทธิภาพสูงสุด อันจะส่งผลให้การพัฒนาคุณภาพผู้เรียนบรรลุตามมาตรฐานการเรียนรู้ที่กำหนดไว้ในระดับชาติ การบริหารจัดการหลักสูตรจึงมีดังต่อไปนี้ (กระทรวงศึกษาธิการ, 2552 : 35)

ระดับท้องถิ่น ได้แก่ สำนักงานเขตพื้นที่การศึกษา หน่วยงานต้นสังกัดอื่น ๆ เป็นหน่วยงานที่มีบทบาทในการขับเคลื่อนคุณภาพการจัดการศึกษา เป็นตัวกลางที่จะเชื่อมโยงหลักสูตรแกนกลางการศึกษาขั้นพื้นฐานที่กำหนดในระดับชาติให้สอดคล้องกับสภาพและความต้องการของท้องถิ่น เพื่อนำไปสู่การจัดทำหลักสูตรของสถานศึกษา ส่งเสริมการใช้และพัฒนาหลักสูตรในระดับสถานศึกษา ให้ประสบความสำเร็จ โดยมีภารกิจสำคัญ คือ กำหนดเป้าหมายและจุดเน้นการพัฒนาคุณภาพผู้เรียนในระดับท้องถิ่น โดยพิจารณาให้สอดคล้องกับสิ่งที่มีความต้องการในระดับชาติ พัฒนาสาระการเรียนรู้ท้องถิ่น ประเมินคุณภาพการศึกษาในระดับท้องถิ่น รวมทั้งเพิ่มพูนคุณภาพการใช้หลักสูตรด้วยการวิจัยและพัฒนา การพัฒนาบุคลากร สนับสนุน ส่งเสริม ติดตามผล ประเมินผล วิเคราะห์ และรายงานผลคุณภาพของผู้เรียน

สถานศึกษา มีหน้าที่สำคัญในการพัฒนาหลักสูตรสถานศึกษา การวางแผนและดำเนินการใช้หลักสูตร การเพิ่มพูนคุณภาพการใช้หลักสูตรด้วยการวิจัยและพัฒนา การปรับปรุงและพัฒนาหลักสูตร จัดทำระเบียนการวัดและประเมินผล ในการพัฒนาหลักสูตรสถานศึกษาต้องพิจารณาให้สอดคล้องกับหลักสูตรแกนกลางการศึกษาขั้นพื้นฐาน และรายละเอียดที่เขตพื้นที่การศึกษา หรือหน่วยงานต้นสังกัดอื่น ๆ ในระดับท้องถิ่น ได้จัดทำเพิ่มเติม รวมทั้ง สถานศึกษาสามารถเพิ่มเติมในส่วนที่เกี่ยวกับสภาพปัญหาในชุมชนและสังคม ภูมิปัญญาท้องถิ่น และความต้องการของผู้เรียน โดยทุกภาคส่วนเข้ามามีส่วนร่วมในการพัฒนาหลักสูตรสถานศึกษา

จะเห็นได้ว่า การบริหารจัดการหลักสูตร เป็นการบริหารงานที่มีขอบข่ายกว้างขวางครอบคลุมหลายมิติ เกี่ยวข้องกับบุคคลหลายฝ่าย และต้องอาศัยองค์ประกอบปัจจัยเกี่ยวพันต่าง ๆ มากมาย เปรียบเสมือนการบริหารกิจกรรมทุกชนิดในโรงเรียนที่เกี่ยวข้องกับการปรับปรุงพัฒนาการเรียนการสอนให้ได้ผลดีและมีประสิทธิภาพสูงสุด

#### **แนวคิดหลักการบริหารจัดการหลักสูตร**

หลักสูตรเป็นหัวใจของการจัดกิจกรรมการเรียนการสอน การที่สถานศึกษาจะมีศักยภาพทางวิชาการ ได้นั้น ผู้บริหารต้องมีความรู้ความเข้าใจในแนวคิดและหลักการบริหารจัดการหลักสูตรเป็นอย่างดี โดยมีผู้ให้แนวคิดหลักในการบริหารจัดการหลักสูตร ดังนี้

วิชช วงษ์ใหญ่ (2543 : 2) การบริหารจัดการหลักสูตร มีจุดมุ่งหมายหลักเพื่อการพัฒนาคุณภาพการศึกษา และโดยที่หลักสูตรการศึกษาขั้นพื้นฐานได้เปิดศักราชใหม่ให้กับการบริหารหลักสูตร โดยให้ทุกฝ่ายที่เกี่ยวข้องมีส่วนร่วมในการรับผิดชอบในทุก ๆ ด้าน จึงนับเป็นการเปิดศักราชแห่งการ

เรียนรู้อย่างแท้จริงให้กับเด็กและเยาวชนไทย ที่ตั้งบนหลักของการเรียนรู้ที่คำนึงถึงชีวิตและความเป็นจริงที่ผู้เรียนจะต้องเผชิญอยู่ทั้งในอดีต ปัจจุบัน และอนาคต ตลอดจนสภาพแวดล้อมในทุกมิติที่เกี่ยวข้องสัมพันธ์กับชีวิตของผู้เรียน

การทำความเข้าใจและให้ความสำคัญกับการบริหารจัดการหลักสูตรสถานศึกษาอย่างชัดเจน และถูกต้องถือเป็นเครื่องมือที่สำคัญประการหนึ่งในการพัฒนาคุณภาพการศึกษาของชาติ โดยมีหลักและแนวคิดที่สำคัญ 9 ประการ ดังนี้ (กรมวิชาการ. 2552 : 2)

1. การวางแผนงานหลักสูตร ในช่วงระยะเปลี่ยนผ่านของการปฏิรูปหลักสูตรการศึกษา ขั้นพื้นฐาน สถานศึกษาทุกแห่งจะมีทั้งหลักสูตรเก่าและหลักสูตรใหม่ หลักสำคัญในการบริหารหลักสูตร คือ จะต้องทำให้ผู้เรียนสูญเสียประโยชน์น้อยที่สุด ดังนั้น จะต้องใช้เวลาในการเปลี่ยนหลักสูตรให้น้อยและสั้นที่สุด จึงจำเป็นต้องมีการวางแผนที่ดี ต้องจัดระบบให้ดี มีข้อมูลที่ชัดเจน และตระเตรียมทุกอย่างให้พร้อมรับการเปลี่ยนแปลง

2. การจัดระบบข้อมูลสถานศึกษา นับเป็นพื้นฐานที่สำคัญประการหนึ่งในการบริหารหลักสูตร ระบบข้อมูลสถานศึกษาประกอบด้วยข้อมูลต่าง ๆ ดังนี้

2.1 หลักสูตร ประกอบด้วยระบบการสร้างหลักสูตร การบริหารหลักสูตร และการประเมินผล

2.2 การบริหารจัดการ มีข้อมูลด้านผู้เรียน ผู้สอน มีความพร้อมหรือไม่เพียงใด

2.3 ระบบข้อมูล ครู อาจารย์ ผู้เรียน บุคลากร ผู้รู้ในชุมชน อาชีพในพื้นที่

2.4 การวางแผนกลยุทธ์ 3 - 5 ปี แสดงถึงวิสัยทัศน์ จุดมุ่งหมาย และขั้นตอน

การปฏิบัติงาน

2.5 ระบบงบประมาณ การบริหารงบประมาณจะต้องมีความชัดเจน ตรวจสอบได้ มุ่งผลงาน และเพื่อพัฒนาการศึกษาเป็นสำคัญ

2.6 การพัฒนาการเรียนรู้ สื่อและข้อมูลเกี่ยวกับนวัตกรรมการเรียนการสอน การประเมินผล การศึกษาอบรมของครู

2.7 ระบบช่วยเหลือ มีข้อมูลผู้เรียนเป็นรายบุคคล จำแนกเด็กเก่ง เด็กปกติ และเด็กด้อยโอกาส เพื่อให้การสนับสนุนช่วยเหลืออย่างสอดคล้องกับความจำเป็นของเด็กแต่ละกลุ่ม

2.8 บริหารบุคคล ข้อมูลเกี่ยวกับครู อาจารย์ ทั้งในด้านการศึกษา การอบรม การจัดหาบรรจุ และเลิกจ้าง เพื่อช่วยในการพัฒนาครูให้เหมาะสมสอดคล้องกับหลักสูตรใหม่

2.9 การประเมินภายใน จัดเตรียมข้อมูลการพัฒนาหลักสูตร บุคลากร และผลสัมฤทธิ์ทางการเรียนของเด็กและสถานศึกษา

3. เอกสารหลักสูตร จะต้องชี้แนวการสอนอย่างถูกต้อง ชัดเจน และทันสมัย เอกสารประกอบหลักสูตรและรายวิชาที่ละเอียดประณีต จะช่วยให้การบริหารหลักสูตรเป็นไปโดยง่าย สามารถติดตามการทำงานได้อย่างใกล้ชิดและเป็นขั้นตอน

4. คณาจารย์มีคุณภาพ เข้าใจหลักสูตรอย่างดี เมื่อครูเป็นผู้เขียนหลักสูตร ย่อมจะทำให้การศึกษาทำความเข้าใจหลักสูตรเป็นไปโดยง่าย สามารถประยุกต์ให้เหมาะสมกับสภาพที่เป็นจริงในห้องเรียนได้

5. ผู้เรียนมีความพร้อมด้านความรู้พื้นฐานและคุณธรรม ทั้งด้านวิชาการ คุณธรรม จริยธรรม สถานศึกษาจะต้องจัดเตรียมระบบข้อมูลรายบุคคลของผู้เรียน โดยครูผู้สอนทุกคนมีส่วนร่วมพัฒนาผู้เรียนทุก ๆ ด้าน

6. มีทรัพยากรสนับสนุนที่ดีและเพียงพอ การบริหารการศึกษาในปัจจุบันเป็นการกระจายอำนาจในหลาย ๆ ด้าน ท้องถิ่นมีส่วนร่วมในการบริหารจัดการทรัพยากรในการเรียนการสอน ซึ่งครอบคลุมทั้งเรื่องงบประมาณ ทรัพยากรบุคคล แหล่งเรียนรู้ และสภาพแวดล้อมในการเรียนการสอน การระดมทรัพยากรจะต้องกระทำอย่างหลากหลายและกว้างขวางขึ้น

7. ระบุว่าอาจารย์ที่ปรึกษาดีและมีประสิทธิภาพ ในหลักสูตรการศึกษาขั้นพื้นฐาน จุดเน้นอีกเรื่องหนึ่งคือ กิจกรรมพัฒนาผู้เรียน จะมีสัปดาห์เป็นระยะ ๆ ตลอดเวลา ครูทุกคนจะมีบทบาทเป็นครูที่ปรึกษาหรือครูแนะแนวได้ โดยเฉพาะครูที่อยู่ใกล้ชิดเด็ก

8. มีบรรยากาศทางวิชาการที่เอื้อต่อการแสวงหาความรู้ บริเวณต่าง ๆ ของสถานศึกษาและชุมชนเป็นสิ่งที่เรียนรู้ได้ ไม่จำเป็นต้องเรียนรู้จากตำราอย่างเดียว การสร้างบรรยากาศทางวิชาการเป็นเรื่องละเอียดอ่อน ต้องอาศัยความเอาใจใส่อย่างสูงจากผู้เกี่ยวข้อง เช่น การจัดแสดงนิทรรศการหรือข้อมูลข่าวสารต่าง ๆ ในสถานศึกษา หากทำให้เป็นปัจจุบันและให้เด็กมีส่วนร่วมในการทำ จะเป็นกิจกรรมและแหล่งเรียนรู้ที่ใกล้ตัวเด็กได้อีกแห่งหนึ่ง

9. มีระบบการติดตามและประเมินผล คณะกรรมการบริหารหลักสูตรรายวิชาจะต้องมาพูดคุยกัน ในแต่ละภาคการศึกษา และทุกสิ้นปีการศึกษา จะต้องจัดการประเมินผลในภาพรวม และเขียนรายงานออกมา เป็นการประเมินภายในในตัว เป็นการทำงานที่ผลการปฏิรูปการเรียนการสอนไปสู่ตัวผู้เรียนโดยตรง และควรเน้นการประเมินตามสภาพจริง

สรุปได้ว่า ระบบการบริหารจัดการหลักสูตรที่ดีต้องเป็นระบบที่ตั้งอยู่บนพื้นฐานของความเป็นจริง สามารถปฏิบัติได้ และผู้เกี่ยวข้องทุกภาคส่วนจะต้องมีความสมานฉันท์ ร่วมมือกันทำงาน เพื่อให้เกิดความพร้อมพัฒนาและเติมเต็มผู้เรียนในทุก ๆ ด้าน ประกอบกับสถานศึกษาต้องมีโครงสร้างที่ดีและมีระบบการทำงานที่มีคุณภาพ จะทำให้ระบบการจัดการหลักสูตรสถานศึกษาเป็นระบบที่มีปัญหาเป็นพื้นฐาน สามารถพัฒนาการเรียนรู้ได้อย่างต่อเนื่อง

### หลักการบริหารหลักสูตร

หลักการบริหารหลักสูตรในยุคปัจจุบัน มีการกระจายอำนาจสู่ท้องถิ่น และสถานศึกษา มีส่วนร่วมคิดร่วมตัดสินใจในการพัฒนาหลักสูตรของตนเอง อาศัยการเปลี่ยนแปลงแนวคิด วิธีการ รูปแบบ และปรับเปลี่ยนกระบวนการทัศน์จากกรอบแนวคิดเดิมสู่แนวคิดใหม่ ความรู้ใหม่ วิธีการบริหารจัดการ และแนวปฏิบัติใหม่ ๆ ซึ่งต้องมีความเกี่ยวเนื่องสัมพันธ์กันหลายระดับ ตั้งแต่ระดับชาติ ระดับท้องถิ่น และระดับสถานศึกษา

หลักการบริหารจัดการหลักสูตรที่มีประสิทธิภาพ สถานศึกษาต้องมีการเตรียมวางแผนเพื่อใช้หลักสูตรใหม่ ผู้บริหารสถานศึกษาและคณะกรรมการสถานศึกษาจะต้องศึกษาและทำความเข้าใจหลักสูตรใหม่ และเตรียมความพร้อมในการใช้หลักสูตร พิจารณาดังงบประมาณและอาคารสถานที่ ว่าเพียงพอหรือไม่ การเตรียมบุคลากรเกี่ยวกับการใช้หลักสูตรจะดำเนินการโดยวิธีใด การวางแผนงาน เพื่อใช้หลักสูตรอย่างละเอียดรอบคอบและมีขั้นตอน จะทำให้การใช้หลักสูตรประสบความสำเร็จ ความเป้าหมาย สถานศึกษาควรมีการส่งเสริมสนับสนุนการนำหลักสูตรไปสู่การปฏิบัติอย่างเหมาะสม เนื่องจากสถานศึกษาแต่ละแห่งมีบริบทต่างกัน ความพร้อมต่างกัน อีกทั้งมีความแตกต่างกันในด้าน งบประมาณ ทรัพยากร สถานที่ และบุคลากร รวมทั้งผู้เรียนในสถานศึกษาแต่ละแห่งก็มาจากพื้นเพ ครอบครัว ฐานะทางเศรษฐกิจ สังคมที่ต่างกัน มีความรู้ความสามารถตลอดจนความต้องการที่แตกต่าง กัน ดังนั้นการวางแผนในการบริหารจัดการหลักสูตรจึงควรพิจารณาให้สอดคล้องสัมพันธ์กับปัจจัย ต่าง ๆ ดังกล่าวด้วย (กระทรวงศึกษาธิการ, 2552 : 35)

กล่าวโดยสรุปได้ว่า หลักการบริหารจัดการหลักสูตร เป็นการบริหารงานวิชาการใน สถานศึกษาที่มีการวางแผน การจัดทำแผน การดำเนินการ และการประเมินผลการดำเนินงานวิชาการ นั้นเอง

### กระบวนการบริหารจัดการหลักสูตร

กระบวนการบริหารจัดการหลักสูตร แนวคิดในการบริหารจัดการหลักสูตร โดยการศึกษา จากหน้าที่บทบาทภารกิจของการบริหาร มีดังนี้

ปรีชาพร วงศ์อนุตรโรจน์ (2543 : 42) ได้ให้แนวคิดไว้ว่า หลักสูตรเป็นตัวกำกับงาน วิชาการ ผู้บริหารสถานศึกษาและบุคลากร ในสถานศึกษาต้องรู้จักเข้าใจการบริหารจัดการหลักสูตรให้ เป็นไปตามวัตถุประสงค์ โดยได้แบ่งกระบวนการบริหารหลักสูตรออกเป็น 3 ขั้นตอน ดังนี้

1. ขั้นเตรียมการเกี่ยวกับหลักสูตร เป็นการวางแผนการใช้หลักสูตรอย่างเป็นระบบ นำแนวคิดกรมทางการศึกษามาช่วยการเตรียมการเกี่ยวกับหลักสูตรในเรื่องการตรวจสอบหลักสูตรแม่บท ก่อนนำไปใช้ การประชาสัมพันธ์ การเปลี่ยนแปลงหลักสูตรจะส่งผลกระทบต่อทุกฝ่ายในด้าน ความเข้าใจในหลักการและวิธีปฏิบัติ การเตรียมความพร้อมด้านบุคลากร การจัดทำโครงการสอน

การตรวจสอบความพร้อมของผู้เรียน การตรวจสอบการยอมรับจากสังคมและชุมชน และการจัดโครงสร้างของหน่วยงาน

2. ขั้นตอนการเกี่ยวกับหลักสูตร เป็นการนำหลักสูตรไปใช้ ซึ่งประกอบด้วยฝ่ายปฏิบัติการหลักสูตร และฝ่ายสนับสนุน รวมถึงฝ่ายควบคุมการใช้หลักสูตร

3. ขั้นตอนประเมินผลการเรียนการสอนตามหลักสูตร จัดขึ้นเพื่อใช้ประเมินว่าวัตถุประสงค์ของหลักสูตรที่ใช้มีความสอดคล้องเหมาะสมหรือไม่

สุริรัตน์ คำฟอย (2549 : 30) ได้กล่าวถึงการดำเนินการบริหารจัดการหลักสูตรไว้ว่า สถานศึกษามีการกำหนดแผนปฏิบัติการและปฏิบัติตามแผนที่วางไว้ มีการกำหนดแนวทางการบริหารงานวิชาการ และการบริหารงานทั่วไปเพื่อส่งเสริมสนับสนุนการนำหลักสูตรสถานศึกษาไปใช้ เช่น มีการจัดให้มีการประเมินคุณภาพภายในอย่างเป็นระบบ มีการประเมินคุณภาพโดยองค์กรภายนอก และมีการรายงานผลการเรียนรู้ของผู้เรียนเป็นประจำ

กล่าวโดยสรุปได้ว่า กระบวนการบริหารจัดการหลักสูตรเป็นการดำเนินงานที่เกี่ยวข้องกับหลักสูตร เพื่อให้เป็นไปตามวัตถุประสงค์ที่ตั้งไว้ โดยมีการเตรียมการเกี่ยวกับหลักสูตร ได้แก่ การวางแผนเกี่ยวกับการใช้หลักสูตร การอำนวยความสะดวก การประสานงาน การมอบหมายหน้าที่ความรับผิดชอบ การจัดสรรทรัพยากร และการติดตามประเมินผลในการนำหลักสูตรไปใช้

#### การจัดทำหลักสูตรสถานศึกษา

สถานศึกษามีภารกิจหลักในการจัดการศึกษาให้ผู้เรียนได้รับการพัฒนาอย่างเต็มตามศักยภาพ สถานศึกษาจึงมีบทบาทสำคัญในการจัดทำหลักสูตรสถานศึกษา และดำเนินการนำหลักสูตรสู่การปฏิบัติในการจัดการเรียนการสอนในชั้นเรียนอย่างมีประสิทธิภาพ การจัดทำหลักสูตรสถานศึกษาเป็นภารกิจหนึ่งที่สำคัญในการบริหารจัดการหลักสูตร ซึ่งขั้นตอนในการบริหารจัดการหลักสูตรประกอบด้วย 3 ขั้นตอน ในภารกิจงาน 7 ด้าน ดังนี้ (กรมวิชาการ, 2544 : 6)

ขั้นตอนที่ 1 การเตรียมความพร้อมของสถานศึกษา ประกอบด้วย

ด้านที่ 1 การเตรียมความพร้อมของสถานศึกษา

ด้านที่ 2 การวางแผนดำเนินการใช้หลักสูตร

ขั้นตอนที่ 2 การดำเนินการจัดทำหลักสูตรสถานศึกษา ประกอบด้วย

ด้านที่ 3 การจัดทำหลักสูตรสถานศึกษา

ด้านที่ 4 การดำเนินการบริหารหลักสูตร (ใช้หลักสูตร)

ขั้นตอนที่ 3 การประเมินผล และสรุปผล ประกอบด้วย

ด้านที่ 5 การนิเทศ กำกับ ติดตามและประเมินผล

ด้านที่ 6 การสรุปผลการดำเนินงาน

ด้านที่ 7 การปรับปรุงพัฒนา

รายละเอียดของกระบวนการบริหารจัดการหลักสูตรสถานศึกษา ตามภารกิจต่าง ๆ มีดังต่อไปนี้ (เบญจวรรณ กี่สุขพันธ์. 2552 : 42 - 46)

#### 1. การเตรียมความพร้อมของสถานศึกษา

1.1 สร้างความตระหนักให้แก่บุคลากร ซึ่งประกอบด้วย คณะกรรมการสถานศึกษา ผู้บริหารสถานศึกษา ครูผู้สอน ผู้ปกครอง ชุมชน ผู้เรียน ทั้งนี้เพื่อให้เห็นความสำคัญความจำเป็นที่ต้องร่วมมือกันบริหารจัดการหลักสูตรแกนกลางการศึกษาขั้นพื้นฐาน พุทธศักราช 2551 ของสถานศึกษา

##### แนวทางการดำเนินการ

1.1.1 สสำรวจสภาพปัจจุบันของบุคลากร โดยอาจจะทำแบบทดสอบถามเกี่ยวกับความรู้ความเข้าใจหลักสูตรแกนกลางการศึกษาขั้นพื้นฐาน พุทธศักราช 2551

1.1.2 จัดทำเอกสารเผยแพร่ความรู้ความเข้าใจเกี่ยวกับหลักสูตรแกนกลางการศึกษาขั้นพื้นฐาน พุทธศักราช 2551

1.1.3 ประชุมชี้แจงหรือประชุมปฏิบัติการ เพื่อทำความเข้าใจเกี่ยวกับหลักสูตรแกนกลางการศึกษาขั้นพื้นฐาน พุทธศักราช 2551

1.1.4 ศึกษาดูงานจากแหล่งความรู้ที่หลากหลาย สื่อ เอกสาร หรือศึกษาจากโรงเรียน นวัตกรรมเครือข่ายหรือแกนนำ

1.2 พัฒนาบุคลากรของสถานศึกษาให้มีความรู้ความเข้าใจเกี่ยวกับการพัฒนาหลักสูตรสถานศึกษา

##### แนวทางการดำเนินการ

1.2.1 ศึกษาหลักสูตรแกนกลางการศึกษาขั้นพื้นฐาน พุทธศักราช 2551 และเอกสารประกอบหลักสูตร

1.2.2 ศึกษาสภาพปัจจุบัน ปัญหาและความต้องการของบุคลากร

1.2.3 จัดอบรม สัมมนาหรือฝึกปฏิบัติตามความต้องการของบุคลากร

1.2.4 สร้างเครือข่ายและแลกเปลี่ยนประสบการณ์การจัดการเรียนรู้

1.3 ดำเนินการแต่งตั้งคณะกรรมการของสถานศึกษา ซึ่งประกอบด้วยคณะกรรมการตามระเบียบของกระทรวงศึกษาธิการว่าด้วยคณะกรรมการบริหารหลักสูตรและงานวิชาการสถานศึกษาขั้นพื้นฐาน พุทธศักราช 2544 และคณะกรรมการอื่น ๆ ตามความจำเป็น

##### แนวทางการดำเนินการ

1.3.1 แต่งตั้งคณะกรรมการการบริหารหลักสูตรและงานวิชาการของสถานศึกษา

1.3.2 แต่งตั้งคณะอนุกรรมการระดับกลุ่มสาระการเรียนรู้รวมทั้งกิจกรรมพัฒนาผู้เรียน

#### 1.4 จัดทำระบบสารสนเทศของสถานศึกษา

##### แนวทางการดำเนินการ

1.4.1 รวบรวมข้อมูลด้านต่าง ๆ เช่น บุคลากร งบประมาณ อาคารสถานที่ วัสดุ อุปกรณ์ สิ่งอำนวยความสะดวก ภูมิปัญญาท้องถิ่น แหล่งการเรียนรู้ รวมทั้งข้อมูลเกี่ยวกับผู้เรียน ชุมชนและท้องถิ่น

1.4.2 นำข้อมูลต่าง ๆ มาจัดทำให้เป็นระบบ

#### 1.5 จัดทำแผนพัฒนาคุณภาพการศึกษา

##### แนวทางการดำเนินการ

1.5.1 กำหนดวิสัยทัศน์ ภารกิจ เป้าหมายของสถานศึกษาให้สอดคล้องกับหลักสูตรแกนกลางการศึกษาขั้นพื้นฐาน พุทธศักราช 2551 ความต้องการของผู้เรียน ผู้ปกครอง ชุมชนและสถานองนโยบาย กฎและระเบียบต่าง ๆ

1.5.2 จัดทำเป็นลายลักษณ์อักษร เพื่อใช้เป็นแผนแม่บทการดำเนินการจัดการศึกษาของสถานศึกษาในช่วงระยะเวลาที่กำหนด โดยกำหนดเป็นแผนพัฒนางานอย่างต่อเนื่อง

1.6 เผยแพร่ประชาสัมพันธ์หลักสูตรให้กับผู้ปกครอง ผู้เรียน หน่วยงานองค์กรในชุมชน ทุกฝ่ายได้รับทราบและขอความร่วมมือ

1.6.1 จัดให้มีการประชาสัมพันธ์โดยใช้วิธีการที่หลากหลาย เช่น หอกระจายข่าว ป้ายนิเทศ แผ่นพับ จดหมายข่าว สื่อมวลชนท้องถิ่น โคมเพจ อินเทอร์เน็ตตำบล สื่อสิ่งพิมพ์ วิทยุ โทรทัศน์ นิตยสาร ฯลฯ

1.6.2 จัดประชุมชี้แจงรายละเอียดให้ผู้ปกครอง ผู้เรียน หน่วยงาน องค์กรในชุมชน ทุกฝ่ายได้รับทราบพร้อมขอความร่วมมือในการดำเนินงาน

#### 2. การจัดทำหลักสูตรสถานศึกษา

##### 2.1 ศึกษาวิเคราะห์ข้อมูลที่เกี่ยวข้อง

2.2 กำหนดวิสัยทัศน์ ภารกิจ และเป้าหมายของการจัดการศึกษาของสถานศึกษา

2.3 กำหนดคุณลักษณะอันพึงประสงค์

2.4 กำหนดโครงสร้างหลักสูตรสถานศึกษาแต่ละชั้นปี และสัดส่วนเวลาเรียน

2.5 กำหนดผลการเรียนรู้/ตัวชี้วัด และสาระการเรียนรู้รายภาค

2.6 จัดทำคำอธิบายรายวิชา

2.7 จัดทำหน่วยการเรียนรู้

2.8 จัดทำแผนการจัดการเรียนรู้

2.9 กำหนดกิจกรรมพัฒนาผู้เรียน

2.10 กำหนดสื่อการเรียนรู้หรือแหล่งการเรียนรู้



2.11 กำหนดการวัดผลและประเมินผล

2.12 บริหารจัดการงบประมาณ อาคารสถานที่ วัสดุ อุปกรณ์ และบุคลากรให้สอดคล้องกับหลักสูตรสถานศึกษา

### 3. การวางแผนดำเนินการใช้หลักสูตร

การวางแผนดำเนินการใช้หลักสูตร เกี่ยวกับการสร้างบรรยากาศการเรียนรู้ การจัดหาเลือกใช้ ทำและพัฒนาสื่อ การจัดการกระบวนการเรียนรู้ การจัดกิจกรรมพัฒนาผู้เรียน การวัดผลและประเมินผล การแนะแนว การวิจัยเพื่อพัฒนา การนิเทศ กำกับ ติดตาม

แนวทางการดำเนินการ

3.1 การบริหารจัดการกิจกรรมการเรียนรู้ ผู้บริหารสถานศึกษาทำความเข้าใจกับครูให้พัฒนาตนเองและวางแผนดำเนินการร่วมกันในการออกแบบกิจกรรมการเรียนรู้ในเรื่องต่าง ๆ เช่น การเรียนรู้ที่เน้นผู้เรียนเป็นสำคัญ การใช้แหล่งเรียนรู้ที่หลากหลาย การใช้สื่อ การเรียนรู้ นวัตกรรมและเทคโนโลยี การสร้างบรรยากาศการเรียนรู้ การสอนซ่อมเสริม การวิจัยเพื่อพัฒนา เป็นต้น

#### 3.2 การบริหารจัดการกิจกรรมพัฒนาผู้เรียน

3.2.1 ร่วมกันวางแผนให้ครูทุกคนสามารถดำเนินการแนะแนวผู้เรียน ทั้งในด้านการศึกษาต่อ อาชีพและภูมิปัญญาท้องถิ่นอื่น ๆ ให้กับผู้เรียน หรืออาจจะจัดตั้งศูนย์แนะแนวของสถานศึกษา

3.2.2 ร่วมกันวางแผนจัดกิจกรรมที่ตอบสนองจุดเน้นของสถานศึกษาในลักษณะการจัดกิจกรรมดังต่อไปนี้

3.2.2.1 บริการฝึกงานที่มีประโยชน์ เช่น บริการแนะแนว ชุมชมยุวสหกรณ์ ห้องพยาบาล ห้องสมุด คอมพิวเตอร์ เป็นต้น

3.2.2.2 จัดกิจกรรมส่งเสริมคุณลักษณะอันพึงประสงค์ เช่น ลูกเสือ เนตรนารี ยุวกาชาด ผู้บำเพ็ญประโยชน์ รักษาดินแดน เป็นต้น

3.2.2.3 สนับสนุนการเรียนรู้กลุ่มสาระการเรียนรู้ต่าง ๆ เช่น ชุมชมวรรณศิลป์ ชุมชมภาษาอังกฤษ ชุมชมคณิตศาสตร์ ชุมชมวิทยาศาสตร์ เป็นต้น

3.2.2.4 สนองความสนใจและความสามารถของผู้เรียน เช่น ชุมชมกีฬา ชุมชมดนตรี ชุมชมโต้วาที ชุมชมเกษตร ชุมชมอนุรักษ์ทรัพยากรธรรมชาติ ชุมชมแนะแนว เป็นต้น

#### 3.3 การส่งเสริมและสนับสนุนการจัดกิจกรรมการเรียนรู้

3.3.1 ระดมทรัพยากรมาใช้ให้คุ้มค่า

3.3.2 จัดให้มีเครือข่ายการเรียนรู้ทั้งในและนอกสถานศึกษา

3.3.3 มีสื่อ นวัตกรรม และเทคโนโลยี

3.3.4 สร้างบรรยากาศที่เอื้อต่อการเรียนรู้

### 3.3.5 ส่งเสริมการทำวิจัยเพื่อพัฒนา

### 3.3.6 นิเทศภายในอย่างเป็นระบบและต่อเนื่อง

4. การดำเนินการบริหารหลักสูตร (ใช้หลักสูตร) เป็นขั้นตอนการนำหลักสูตรไปใช้เป็นการแปลงหลักสูตรไปสู่การสอน เป็นกระบวนการที่เกี่ยวข้องกับบุคคลหลายฝ่าย และเป็นกิจกรรมที่มีขั้นตอนการปฏิบัติหลายขั้นตอน วิธีการของกระบวนการนำหลักสูตรไปใช้น่าจะเป็นหัวใจสำคัญของการพัฒนาหลักสูตร ได้มีผู้กล่าวถึงการดำเนินการบริหารหลักสูตรไว้ดังนี้

กรมวิชาการ กระทรวงศึกษาธิการ (2545 : 27) ได้กล่าวถึงการดำเนินการบริหารหลักสูตรว่า

1. สถานศึกษาควรมีการประเมินคุณภาพภายในอย่างเป็นระบบ
  - 1.1 ปฏิบัติตามแผนที่วางไว้
  - 1.2 มีการบริหารจัดการที่ใช้สถานศึกษาเป็นฐาน (School Based Management = SBM)
2. จัดให้มีการประเมินคุณภาพของสถานศึกษาโดยองค์กรภายนอก
3. สถานศึกษามีการรายงานการเรียนรู้ของผู้เรียนเป็นประจำ (ปี/ภาค)

สุนีย์ ภูพันธ์ (2545 : 230 - 233) กล่าวถึงการดำเนินการบริหารหลักสูตรมีงานหลัก 3 ลักษณะ คือ

1. การบริหารและบริการหลักสูตร ได้แก่ การจัดครูเข้าสอนตามหลักสูตร โดยคำนึงถึงความรู้ความสามารถ ความสนใจ ความถนัด และประสบการณ์ ตลอดจนความสมัครใจของครูแต่ละคน เพื่อให้ผู้ใช้หลักสูตรแต่ละคนมีโอกาสได้ใช้ศักยภาพของคนให้เป็นประโยชน์ต่อการใช้หลักสูตรให้มากที่สุด สถานศึกษาต้องมีการบริการวัสดุหลักสูตร ได้แก่ เอกสารหลักสูตรและสื่อจัดการเรียนรู้ เพื่อให้ความสะดวกและช่วยเหลือครูให้สามารถใช้หลักสูตรได้อย่างถูกต้อง รวมทั้งการบริการหลักสูตรภายในโรงเรียน ซึ่งสถานศึกษาจะต้องดำเนินการได้แก่ การจัดสิ่งอำนวยความสะดวกต่าง ๆ แก่ผู้ใช้หลักสูตร เช่น การบริการห้องสอนวิชาเฉพาะ บริการเกี่ยวกับห้องสมุด สื่อการเรียนการสอน บริการเกี่ยวกับเครื่องมือในการวัดและประเมินผล และการแนะแนว เป็นต้น
2. การดำเนินการจัดการเรียนรู้ตามหลักสูตร ได้แก่ การปรับปรุงหลักสูตรให้สอดคล้องกับสภาพของท้องถิ่น อาจดำเนินการได้ในหลายลักษณะ ซึ่งอาจจะทำการปรับหลักสูตรให้เป็นระบบมีกฎเกณฑ์ ซึ่งดำเนินการโดยกรรมการหรือครูผู้สอน นอกจากนี้สถานศึกษาควรมีการจัดทำแผนการจัดการเรียนรู้เป็นการขยายรายละเอียดของหลักสูตรไปสู่ภาคปฏิบัติ โดยกำหนดกิจกรรมและเวลาไว้อย่างชัดเจนสามารถนำไปปฏิบัติได้
3. การสนับสนุนและส่งเสริมการใช้หลักสูตร ได้แก่ การจัดงบประมาณเพื่อการจัดการเรียนรู้ ซึ่งผู้บริหารสถานศึกษาและผู้ที่มีส่วนเกี่ยวข้องต้องบริหารงานงบประมาณของโรงเรียนให้มีประสิทธิภาพและยังประสิทธิผลตามเป้าหมายที่ได้กำหนดไว้ ตลอดจนการสนับสนุนในเรื่องอาคารสถานที่ ซึ่งเป็นส่วนประกอบสำคัญต่อการจัดการเรียนรู้ ผู้บริหารสถานศึกษาจำเป็นต้อง

วางโครงการและแผนการใช้อาคารสถานที่ให้เหมาะสม โดยจะต้องสำรวจ ศึกษาวิเคราะห์อย่างละเอียด รอบคอบแล้วจึงวางแผนว่าควรจะดำเนินการอย่างไรจึงจะบรรลุผลตามเจตนารมณ์หรืออุดมการณ์ของ หลักสูตรที่กำหนด

ใจทิพย์ เชื้อรัตนพงษ์ (2539 : 142 - 145) ได้กล่าวถึงแนวทางของผู้บริหารในการนำ หลักสูตร ไปใช้ ดังนี้

1. ศึกษาทำความเข้าใจเกี่ยวกับหลักสูตรและเอกสารประกอบหลักสูตรให้กระจ่าง เพื่อให้ได้ให้คำแนะนำแก่ครูผู้สอน และวางแผนในการเตรียมการและดำเนินการใช้หลักสูตร
2. จัดเตรียมบุคลากรโดยวิธีการต่างๆ เช่น การประชุมชี้แจง การฝึกอบรม การประชุมสัมมนา เพื่อให้ครูมีความรู้ความเข้าใจในเรื่องหลักสูตรและการจัดการเรียนรู้ที่กำหนดไว้ในหลักสูตร ตลอดจนสนับสนุนให้บุคลากรมีโอกาสไปฝึกอบรมดูงานที่จัดโดยหน่วยงานต่างๆ
3. จัดครูเข้าสอนให้เหมาะสมกับความรู้ความสามารถ ความสนใจ ความถนัดและประสบการณ์ เพื่อจะได้จัดมวลประสบการณ์การเรียนรู้แก่ผู้เรียนได้อย่างมีประสิทธิภาพ
4. ให้บริการและสนับสนุนการสอนของครู โดยการจัดทำจัดหาเอกสารหลักสูตรและเอกสารประกอบหลักสูตร งบประมาณ วัสดุอุปกรณ์และสื่อจัดการเรียนรู้ และการจัดสภาพแวดล้อมและบรรยากาศที่เอื้อต่อการจัดการเรียนรู้ เช่น การจัดห้องสมุดให้อยู่ในสภาพที่ครูและนักเรียนได้ศึกษาค้นคว้าเพิ่มเติมได้ เป็นต้น โดยเน้นถึงประโยชน์และความสะดวกสบายในการจัดการเรียนรู้ของครูผู้สอนเป็นหลัก
5. ดำเนินการนิเทศติดตามและประเมินผลการใช้หลักสูตรอย่างสม่ำเสมอ โดยใช้เทคนิควิธีและเครื่องมือที่เหมาะสม เพื่อปรับปรุงการจัดการเรียนรู้ให้บรรลุวัตถุประสงค์ที่วางไว้
6. ให้ขวัญและกำลังใจตลอดจนส่งเสริมความก้าวหน้าในหน้าที่การงานอย่างเหมาะสมโดยยึดระบบคุณธรรมเป็นสำคัญ
7. ประชาสัมพันธ์การใช้หลักสูตรให้แก่ผู้เรียน ครูผู้สอน ผู้ปกครอง และชุมชน เพื่อสร้างความเข้าใจและความรู้สึกที่ดีต่อหลักสูตรและรับความร่วมมือที่ดีจากบุคคลทั้งในและนอกโรงเรียน โดยใช้วิธีการและสื่อที่หลากหลาย
8. ปฏิบัติตนเป็นแบบอย่างที่ดีทั้งในด้านการทำงานและการอยู่ร่วมกันในสังคม สำหรับครูผู้สอนเป็นบุคคลที่อยู่ในฐานะผู้ใช้หลักสูตร โดยตรง โดยตรงและมีความสำคัญที่สุดในการนำหลักสูตรไปสู่การปฏิบัติ โดยมีแนวทางปฏิบัติ ดังนี้
  1. ศึกษาทำความเข้าใจเกี่ยวกับหลักสูตรและเอกสารประกอบหลักสูตรให้กระจ่าง และประชุมวิเคราะห์หลักสูตรเพื่อพิจารณาหาจุดประสงค์ของหลักสูตรและเนื้อหาวิชาในแต่ละวิชา ตลอดจนเพื่อพิจารณาวางแผนการใช้แผนการจัดการเรียนรู้ให้เหมาะสม

2. ทำความรู้จักผู้เรียนและวิเคราะห์ข้อมูลในด้านต่างๆ ของผู้เรียน เช่น ความรู้ ความสามารถ และปัญหาของผู้เรียนเพื่อหาทางพัฒนาผู้เรียนทั้งชั้นและรายบุคคล
  3. ศึกษาแผนการสอนคู่มือครูให้เข้าใจอย่างแจ่มชัดก่อนทำการสอน
  4. จัดห้องเรียนให้มีบรรยากาศที่ส่งเสริมการจัดการเรียนรู้ และเตรียมสื่อการสอนที่จะใช้ในการสอนแต่ละครั้งก่อนสอน
  5. ศึกษาและลงมือปฏิบัติการสอนด้วยวิธีที่หลากหลายให้ผู้เรียนได้ลงมือปฏิบัติจริง มากกว่าการฟังและการอ่านเพียงอย่างเดียว
  6. พัฒนาวิธีการจัดการเรียนการสอนใหม่ๆ และจัดกิจกรรมต่างๆ ที่ดึงดูดความสนใจของผู้เรียนและเกิดประสบการณ์การเรียนรู้ที่เหมาะสมตามเจตนารมณ์ของหลักสูตร
  7. จัดสอนซ่อมเสริมผู้เรียนที่มีความจำเป็นต้องเรียน
  8. ตรวจสอบความก้าวหน้าของผู้เรียนเป็นระยะๆ โดยใช้เทคนิควิธีและเครื่องมือที่เหมาะสมและสอดคล้องกับสภาพปัญหาและความต้องการของท้องถิ่น โรงเรียนและผู้เรียน
- จากที่กล่าวมาสรุปได้ว่า การบริหารหลักสูตรเป็นขั้นตอนที่สถานศึกษานำหลักสูตรที่สร้างขึ้น ไปสู่การจัดการเรียนรู้ ซึ่งสถานศึกษาจะต้องปฏิบัติตามแผนการที่กำหนดไว้ใน การดำเนินการจัดการเรียนรู้ตามหลักสูตร สนับสนุนส่งเสริมการใช้หลักสูตร มีการประเมินคุณภาพของสถานศึกษา มีการนิเทศติดตามผลของการรายงานผลการบริหารงานของสถานศึกษา
5. การนิเทศ กำกับ ติดตาม ประเมินผล
    - การนิเทศ กำกับ ติดตาม ประเมินผล มีนักวิชาการกล่าวไว้ ดังนี้
 

รุ่ง แก้วแดง (2544 : 37) ได้ให้ข้อเสนอแนะของการตรวจสอบประเมินผลไว้ว่า การประเมินผลเป็นกลไกสำคัญที่กระตุ้นให้เกิดการพัฒนา เพราะจะทำให้ได้ข้อมูลย้อนกลับที่จะสะท้อนให้เห็นถึงการดำเนินงานที่ผ่านมา บรรลุเป้าหมายที่กำหนดไว้เพียงใด ต้องปรับปรุงแก้ไขในเรื่องใดบ้าง ในการจัดทำหลักสูตรสถานศึกษาก็เช่นกัน ผู้บริหารและครูเข้าใจถึงผลของการประเมินว่าจะทำให้การพัฒนาหลักสูตรและการจัดการเรียนรู้ให้มีประสิทธิภาพต่อไป

สุรรัตน์ คำฟอย (2549 : 31) ได้กล่าวถึงการนิเทศ กำกับ ติดตาม ประเมินผลว่า สถานศึกษาศึกษาสภาพปัญหาและความต้องการของบุคลากรจากการบริหารหลักสูตรภายในสถานศึกษา มีการวางแผนการนิเทศและสร้างเครื่องมือที่นำมาใช้ในการประเมินผล รวมถึงสถานศึกษาสามารถดำเนินการนิเทศได้ตามแผนที่วางไว้

พิทักษ์ แก้วโนเมฆ (2550 : 35-36) กล่าวถึงการประเมินหลักสูตรว่าเป็นกระบวนการพิจารณาถึงคุณค่า คุณภาพความสำคัญของหลักสูตรและกระบวนการประเมินหลักสูตรและได้สรุปการประเมินหลักสูตรว่า หมายถึง กระบวนการพิจารณาถึงคุณค่า คุณภาพความสำคัญของหลักสูตรและกระบวนการประเมินหลักสูตรสถานศึกษา โดยการเก็บรวบรวมข้อมูล การวิเคราะห์ข้อมูลเพื่อนำไปใช้

ให้เกิดประโยชน์ต่อการตัดสินใจและตัดสินใจคุณค่า ทำให้ทราบคุณค่าและคุณภาพของหลักสูตรว่ามีส่วน  
 คีส่วนคืออย่างไร บอกให้ผู้เกี่ยวข้องเกี่ยวกับหลักสูตรทราบว่า หลักสูตรที่สร้างนั้นมีความเหมาะสมเป็นไป  
 ตามเป้าหมายที่ต้องการหรือไม่

กรมวิชาการ กระทรวงศึกษาธิการ (2545 : 27) ได้กล่าวถึง การนิเทศ กำกับ ติดตาม  
 ประเมินผลของสถานศึกษา ดังนี้

1. การนิเทศ กำกับ ติดตามและประเมินผลการใช้หลักสูตรและงานวิชาการภายใน  
 สถานศึกษา
2. การนิเทศ กำกับ ติดตามและประเมินผลการใช้หลักสูตรและงานวิชาการภายนอก  
 สถานศึกษา

สำหรับตัวชี้วัดที่บ่งบอกถึงความสำเร็จ สถานศึกษาต้องมีคณะกรรมการนิเทศภายใน มี  
 แผนงาน/โครงการนิเทศติดตามกำกับในสถานศึกษา มีเอกสารหลักฐานการดำเนินงานบริหารจัดการ  
 หลักสูตรที่เป็นปัจจุบัน มีรายงานการนิเทศปรากฏเป็นหลักฐานตลอดจนมีระบบกำกับติดตามและ  
 ประเมินผล

จากที่กล่าวมาสรุปได้ว่า การนิเทศ กำกับ ติดตามและประเมินผลการบริหารหลักสูตร  
 สถานศึกษาควรศึกษาสภาพปัจจุบัน ปัญหาและความต้องการของบุคลากรในสถานศึกษา วางแผนการ  
 นิเทศและสร้างเครื่องมือ ดำเนินการนิเทศเพื่อพัฒนาและปรับปรุงการดำเนินงาน รวบรวมวิเคราะห์  
 สรุปและรายงาน การนิเทศ กำกับ ติดตามและประเมินผลจะเกิดความสำเร็จ สถานศึกษาควรมี  
 คณะกรรมการภายในของสถานศึกษา มีแผนงานหรือโครงการการนิเทศ กำกับ ติดตามกำกับใน  
 สถานศึกษา มีเอกสารหลักฐานดำเนินงานบริหารจัดการหลักสูตรที่เป็นปัจจุบัน มีรายงานการนิเทศ  
 ปรากฏเป็นหลักฐานและมีระบบกำกับติดตามและประเมินผล

#### 6. การสรุปผลการดำเนินงานของสถานศึกษา

การดำเนินการจัดการศึกษาเพื่อพัฒนาผู้เรียนให้มีความรู้ความสามารถ คุณธรรมจริยธรรม  
 และค่านิยมอันพึงประสงค์ ประกอบด้วยบุคคลหลายฝ่ายมาร่วมมือประสานงานกันพัฒนาผู้เรียนทั้ง  
 ทางตรงและทางอ้อม บุคคลเหล่านั้นจำเป็นต้องได้รับการรายงานผลการประเมินเพื่อใช้เป็นข้อมูล  
 ในการดำเนินงาน จึงจะสามารถทำการพัฒนาผู้เรียนให้บรรลุเป้าหมายได้อย่างถูกต้องและมี  
 ประสิทธิภาพซึ่ง กรมวิชาการ กระทรวงศึกษาธิการ (2545 : 27) ได้กล่าวถึงการสรุปผลการ  
 ดำเนินงานในการบริหารหลักสูตรสถานศึกษา ดังนี้

- 6.1 มีการรายงานต่อผู้ที่เกี่ยวข้องและชุมชนเป็นประจำ
- 6.2 มีการประเมินผลการใช้หลักสูตร

ศูนย์ ภูพานิช (2546 : 250-251) กล่าวถึงจุดมุ่งหมายของการประเมินผลหลักสูตรที่ได้ทำ  
 การประเมินผลแล้วสรุปผลเพื่อให้ได้ข้อมูลนำไปใช้ประโยชน์ ดังนี้

1. เพื่อหาคุณค่าของหลักสูตรนั้น หลักสูตรที่จัดทำขึ้นนั้นสามารถสนองวัตถุประสงค์ที่หลักสูตรต้องการหรือไม่ สนองความต้องการของผู้เรียนและสังคมอย่างไร
  2. เพื่ออธิบายและพิจารณาว่า ลักษณะส่วนประกอบต่างๆ ของหลักสูตรในแง่ต่างๆ เช่น หลักการ จุดมุ่งหมาย เนื้อหาสาระ กิจกรรมการเรียนรู้ สื่อการเรียนรู้ การวัดประเมินผล สอดคล้องกันหรือไม่ หรือสนองความต้องการหรือไม่
  3. เพื่อตัดสินใจว่าหลักสูตรมีคุณภาพดีหรือไม่ เหมาะสมหรือไม่ มีข้อบกพร่องที่ต้องปรับปรุงแก้ไขอะไรบ้าง
  4. เพื่อตัดสินใจว่าการบริหารงานวิชาการและการบริหารงานด้านหลักสูตร มีความถูกต้องหรือไม่ เพื่อหาแนวทางแก้ไขระบบบริหารหลักสูตร การนำหลักสูตรไปใช้ให้มีประสิทธิภาพ
  5. เพื่อติดตามผลผลิตจากหลักสูตรคือ ผู้เรียนมีการเปลี่ยนแปลงพฤติกรรมหลังจากผ่านกระบวนการทางการศึกษามาแล้วตามหลักสูตรว่าเป็นไปตามที่มุ่งหวังหรือไม่
  6. เพื่อหาทางปรับปรุงแก้ไขสิ่งบกพร่องที่พบในองค์ประกอบต่างๆ ในหลักสูตร
  7. เพื่อช่วยในการตัดสินใจว่าควรใช้หลักสูตรต่อไปหรือควรปรับปรุงพัฒนาในสิ่งใดสิ่งหนึ่งหรือเพื่อยกเลิกการใช้หลักสูตร
- สรุปได้ว่า สถานศึกษาสรุปผลการดำเนินงานและเขียนรายงานโดยเก็บรวบรวมข้อมูลผลการดำเนินงานพร้อมจัดส่งตามระยะเวลาที่กำหนด นำผลการรายงานเผยแพร่ให้ผู้ที่เกี่ยวข้องและสาธารณชนรับทราบ และเขียนรายงานสรุปผลการดำเนินงาน ทั้งนี้สถานศึกษาควรมีการรายงานต่อผู้ที่เกี่ยวข้องเป็นประจำ
7. การปรับปรุงพัฒนาการบริหารจัดการหลักสูตร
    - กรมวิชาการ กระทรวงศึกษาธิการ (2545 : 27) ได้กล่าวถึงการปรับปรุงพัฒนาการบริหารจัดการหลักสูตร ดังนี้
      - 7.1 สถานศึกษานำผลการดำเนินงาน รวมทั้งปัญหาหรือข้อเสนอแนะต่างๆ มาใช้เป็นข้อมูลพื้นฐานในการวางแผนปรับปรุงและพัฒนากระบวนการจัดการหลักสูตร
      - 7.2 สถานศึกษาดำเนินการปรับปรุงและพัฒนากระบวนการบริหารจัดการหลักสูตร และปรับปรุงหลักสูตรสถานศึกษาให้มีประสิทธิภาพยิ่งขึ้นในปีต่อๆ ไป
- สุรรัตน์ คำฟอย (2549 : 34) ได้สรุปการปรับปรุงพัฒนาการบริหารจัดการหลักสูตรว่า หมายถึง การที่สถานศึกษานำผลการดำเนินงานรวมทั้งปัญหาและข้อเสนอแนะต่างๆ มาใช้เป็นข้อมูลเพื่อดำเนินการปรับปรุงและพัฒนาการบริหารจัดการหลักสูตรเพื่อให้มีประสิทธิภาพมากยิ่งขึ้น
- จากรายละเอียดต่างๆ ของหลักสูตรแกนกลางการศึกษาขั้นพื้นฐานที่กล่าวมา สถานศึกษาสามารถนำไปเป็นแนวทางในการจัดทำหลักสูตรของสถานศึกษาที่สนองตอบต่อหลักสูตรแกนกลางการศึกษา

ขั้นพื้นฐาน พุทธศักราช 2551 และเพิ่มเติมในส่วนที่เป็นความต้องการของท้องถิ่นโดยมีองค์ประกอบดังนี้ (กรมวิชาการ. 2552 : 2)

1. ส่วนนำ ประกอบด้วย วิสัยทัศน์ พันธกิจ จุดหมาย สมรรถนะสำคัญของผู้เรียน คุณลักษณะอันพึงประสงค์

2. การจัดทำโครงสร้างหลักสูตร รายวิชาพื้นฐาน รายวิชาเพิ่มเติม กิจกรรมพัฒนาผู้เรียน เวลาเรียน

ระดับประถมศึกษา (ป.1 – ป.6) (รายปี)

ระดับมัธยมศึกษาตอนต้น (ม.1 – ม.3) (รายภาค)

ระดับมัธยมศึกษาตอนปลาย(ม.4 – ม.6) (รายภาค)

โครงสร้างหลักสูตรเป็นการนำเสนอโครงสร้างหลักสูตรของ โรงเรียนในแต่ละระดับชั้น สอดคล้องหลักสูตรแกนกลางการศึกษาขั้นพื้นฐาน พุทธศักราช 2551 และความเป็นท้องถิ่นทั้งในระดับเขตพื้นที่การศึกษา และระดับสถานศึกษาที่สะท้อนการบริหารจัดการหลักสูตร เวลาเรียนในแต่ละกลุ่มสาระการเรียนรู้ กิจกรรมพัฒนาผู้เรียน สาระการเรียนรู้ท้องถิ่น เพิ่มเติม หรือ การจัดทำรายวิชาเพิ่มเติมตามความต้องการของโรงเรียน

3. การจัดทำคำอธิบายรายวิชา (รหัสวิชา ชื่อรายวิชา กลุ่มสาระการเรียนรู้ ระดับชั้น เวลาเรียน รายละเอียดคำอธิบายรายวิชา

3.1 ศึกษามาตรฐานการเรียนรู้

3.2 ศึกษาตัวชี้วัดชั้นปี (ป.1 – ม.3)

3.3 ศึกษาตัวชี้วัดช่วงชั้น (ม.4 – ม.6)

3.4 ศึกษาสาระการเรียนรู้แกนกลาง

3.5 ศึกษากรอบสาระการเรียนรู้ท้องถิ่นเพิ่มเติมของสำนักงานเขตพื้นที่การศึกษา และโรงเรียน

3.6 ศึกษาการลงรหัสรายวิชาทั้งพื้นฐาน และเพิ่มเติม ประมวลจัดทำคำอธิบายรายวิชา แยกตามกลุ่มสาระการเรียนรู้ อันประกอบไปด้วย ส่วนของสาระการเรียนรู้ กระบวนการจัดการเรียนรู้และคุณลักษณะที่เกิด (คุณภาพผู้เรียนตามหลักสูตร)

4. เกณฑ์การจบหลักสูตร

5. การจัดทำหน่วยการเรียนรู้

5.1 โครงสร้างหลักสูตรสถานศึกษา

5.2 มาตรฐานการเรียนรู้ / ตัวชี้วัด

5.3 สาระการเรียนรู้

ดำเนินการจัดหน่วยการเรียนรู้ในแต่ละกลุ่มสาระการเรียนรู้ที่ครอบคลุมหลักสูตร  
แกนกลางและสาระการเรียนรู้ท้องถิ่นเพิ่มเติม

#### 6. การออกแบบการเรียนรู้ที่อิงมาตรฐาน

- 6.1 ตัวชี้วัด
- 6.2 สาระการเรียนรู้ทั้งแกนกลางและท้องถิ่น
- 6.3 ชิ้นงาน / ภาระงาน
- 6.4 เกณฑ์การประเมิน
- 6.5 ชื่อหน่วยการเรียนรู้
- 6.6 เวลาเรียน

ดำเนินการออกแบบการเรียนรู้ที่อิงมาตรฐานการเรียนรู้ (แผนการจัดการเรียนรู้) ประกอบ  
ไปด้วย มาตรฐานการเรียนรู้ ตัวชี้วัด สาระสำคัญ สาระการเรียนรู้ (ความรู้ ทักษะกระบวนการ  
คุณลักษณะอันพึงประสงค์) ชิ้นงาน/ภาระงาน เกณฑ์การประเมิน ชิ้นงาน กิจกรรมการเรียนรู้ (นำเข้า  
สู่บทเรียน ช่วยพัฒนาผู้เรียน รวบรวม สื่อการเรียนรู้ การวัดและประเมินผล บันทึกผลหลังสอน)

#### 7. คู่มือการวัดและประเมินผลระดับสถานศึกษา

7.1 การประเมินในระดับชั้นเรียน ประเมินความก้าวหน้าโดยใช้วิธีการอย่าง  
หลากหลาย

7.2 การประเมินในระดับสถานศึกษา ตัดสินผลการเรียนรู้รายปี / รายภาค การอ่าน  
คิดวิเคราะห์และเขียนตลอดจนคุณลักษณะอันพึงประสงค์และกิจกรรมพัฒนาผู้เรียน

จะเห็นได้ว่าการจัดทำหลักสูตรสถานศึกษา เป็นกระบวนการที่ต้องอาศัยการมีส่วนร่วม  
ของฝ่ายต่าง ๆ เช่น ฝ่ายบริหาร ครูผู้สอน ผู้ปกครอง ชุมชน โดยทั่วไปการจัดทำหลักสูตรสถานศึกษา  
มีการดำเนินการใน 2 ส่วน คือ (กระทรวงศึกษาธิการ. 2552 : 37)

1. การดำเนินการระดับสถานศึกษา ดำเนินการโดยองค์คณะบุคคลในระดับสถานศึกษา  
ได้แก่ คณะกรรมการสถานศึกษา คณะกรรมการบริหารหลักสูตรและงานวิชาการ เพื่อพิจารณาจัดทำ  
หลักสูตรสถานศึกษา รวมทั้งแนวปฏิบัติต่าง ๆ ที่เกี่ยวข้อง เช่น ระเบียบการวัดประเมินผลการเรียน  
รวมทั้งพิจารณาเกี่ยวกับเอกสารบันทึกและรายงานผลการเรียน ซึ่งต้องใช้ร่วมกันในสถานศึกษานั้น ๆ

2. การดำเนินการระดับชั้นเรียน ดำเนินการโดยครูผู้สอนแต่ละคน ในการออกแบบ  
หน่วยการเรียนรู้และจัดการเรียนการสอน เพื่อให้สอดคล้องเหมาะสมกับผู้เรียนแต่ละกลุ่ม ซึ่งอาจมี  
ความแตกต่างกัน เพราะผู้เรียนที่ครูแต่ละคนรับผิดชอบนั้นอาจมีความต้องการและความสามารถ  
แตกต่างกัน ดังนั้นกิจกรรมการเรียนรู้หรืองานที่มอบหมายให้ผู้เรียนปฏิบัติ สื่อการสอน หรือวิธีการ  
วัดประเมินผลอาจต้องปรับให้เหมาะสมกับผู้เรียนแต่ละกลุ่ม



ขั้นตอนการจัดทำหลักสูตรสถานศึกษา โดยทั่วไปดำเนินการโดยคณะกรรมการ หรือ คณะทำงาน ซึ่งมีขั้นตอนการดำเนินการโดยสังเขป ดังนี้

1. แต่งตั้งคณะกรรมการ/คณะทำงาน คณะกรรมการบริหารหลักสูตรและงานวิชาการ ของสถานศึกษา ประกอบด้วย ผู้บริหารสถานศึกษา และครูผู้สอน

2. วิเคราะห์ข้อมูลจากแหล่งต่างๆ มีแหล่งข้อมูลสำคัญมากมายที่เป็นประโยชน์ต่อการ จัดทำหลักสูตรสถานศึกษา เช่น หลักสูตรแกนกลางการศึกษาขั้นพื้นฐาน พุทธศักราช 2551 กรอบ หลักสูตรระดับท้องถิ่น ข้อมูลจากการวิเคราะห์ สภาพปัญหา จุดเน้นความต้องการของชุมชนของ สถานศึกษาแต่ละแห่ง ตลอดจนความต้องการของผู้เรียน

3. จัดทำหลักสูตรสถานศึกษา พิจารณาจัดทำหลักสูตรสถานศึกษาซึ่งมีองค์ประกอบสำคัญ ได้แก่ วิสัยทัศน์ สมรรถนะสำคัญของผู้เรียน คุณลักษณะอันพึงประสงค์ โครงสร้างหลักสูตร สถานศึกษา (เวลาเรียน รายวิชาพื้นฐาน/เพิ่มเติม กิจกรรมพัฒนาผู้เรียน) คำอธิบายรายวิชา และเกณฑ์ การจบหลักสูตร พร้อมกันนี้สถานศึกษาจะต้องจัดทำเอกสารระเบียบการวัดผลประเมินผล เพื่อใช้ควบคู่ กับหลักสูตรสถานศึกษา

4. คณะกรรมการสถานศึกษาพิจารณาให้ความเห็นชอบ นำเสนอร่างเอกสารหลักสูตร สถานศึกษา และระเบียบการวัดผลประเมินผล ต่อคณะกรรมการสถานศึกษาเพื่อพิจารณาให้ความ เห็นชอบ หากมีข้อเสนอแนะจากคณะกรรมการ ก็นำข้อเสนอแนะดังกล่าวไปพิจารณาปรับปรุงร่าง หลักสูตรสถานศึกษาให้มีความเหมาะสมชัดเจนยิ่งขึ้นก่อนการอนุมัติใช้หลักสูตร เมื่อได้รับความ เห็นชอบจากคณะกรรมการสถานศึกษาแล้ว ให้จัดทำเป็นประกาศหรือคำสั่งเรื่องให้ใช้หลักสูตร สถานศึกษา โดยผู้บริหารสถานศึกษาและประธานกรรมการสถานศึกษาเป็นผู้ลงนาม

5. ใช้หลักสูตรสถานศึกษา ครูผู้สอนนำหลักสูตรสถานศึกษาไปกำหนดโครงสร้างรายวิชา และออกแบบหน่วยการเรียนรู้เพื่อพัฒนาผู้เรียนให้มีคุณภาพตามเป้าหมาย

6. วิจัยและติดตามผลการใช้หลักสูตร ดำเนินการติดตามผลการใช้หลักสูตรอย่างต่อเนื่อง เป็นระยะๆ เพื่อนำผลจากการติดตามมาใช้เป็นข้อมูลพิจารณาปรับปรุงหลักสูตรให้มีคุณภาพ และมีความเหมาะสมยิ่งขึ้น

สรุปได้ว่า หลักสูตรสถานศึกษามีความสำคัญต่อการช่วยพัฒนาผู้เรียนในทุกๆ ด้าน สามารถชี้แนะให้ผู้บริหารสถานศึกษา ครูผู้สอน ตลอดจนผู้เกี่ยวข้องกับการจัดการศึกษาได้พยายาม ประมวลผลประสบการณ์ให้แก่ผู้เรียนได้พัฒนาตนเองในด้านความรู้ ทักษะคุณธรรม จริยธรรม และ คุณลักษณะอันพึงประสงค์บรรลุตามจุดหมายของการจัดการศึกษา สถานศึกษาต้องทำงานร่วมกับ ครอบครัวและชุมชน ท้องถิ่น วัตถุประสงค์และสถานศึกษาทั้งภาครัฐและเอกชนในท้องถิ่น เพื่อ ให้เกิดผลตามจุดหมายของหลักสูตร หลักสูตรสถานศึกษาจะมีความสัมพันธ์กับการบริหารจัดการ หลักสูตร ผลผลิตจากการบริหารจัดการหลักสูตรจะนำเสนอในหลักสูตรสถานศึกษา เพื่อให้บุคคล

ทั้งภายในและภายนอกสถานศึกษา ทราบว่าสถานศึกษาจัดการศึกษาอย่างไร ก่อให้เกิดประโยชน์  
 ในด้านการสร้างความเข้าใจ ความร่วมมือ การประสานงาน และการดำเนินงานในส่วนที่เกี่ยวข้อง  
 ได้อย่างมีประสิทธิภาพ

### ปัญหาการบริหารจัดการหลักสูตรสถานศึกษา

การบริหารจัดการหลักสูตรสถานศึกษาที่ผ่านมา มีการปรับปรุงและพัฒนาหลักสูตรตาม  
 สภาพปัญหาที่เกิดขึ้น เพื่อให้ระบบการศึกษาพัฒนาต่อไปได้อย่างต่อเนื่อง มีการกล่าวถึงปัญหาการ  
 บริหารจัดการหลักสูตรไว้ดังต่อไปนี้

กระทรวงศึกษาธิการ (2540 : 23-24) กล่าวถึงปัญหาที่เกิดขึ้นในกระบวนการยกระดับ  
 ของหลักสูตรจากระดับที่เป็นอยู่ขึ้นสู่อีกระดับ ปัญหาอันเกิดจากการร่วมคิดร่วมทำ ร่วมกันสร้าง  
 หลักสูตร และร่วมกันนำหลักสูตรไปใช้ ได้แก่ การขาดครูที่มีคุณสมบัติเหมาะสม การไม่ยอมรับ  
 และไม่เปลี่ยนแปลงบทบาทการสอนของครูตามแนวหลักสูตร การขาดการอบรมให้แก่ครู ศูนย์การ  
 พัฒนาหลักสูตรไม่เข้าใจบทบาทหน้าที่ของตน ขาดการประสานงานที่ดีระหว่างหน่วยงาน และ  
 ผู้บริหารไม่สนใจเกี่ยวกับการเปลี่ยนแปลงหลักสูตร

ปัญหาการบริหารจัดการหลักสูตรที่เกิดขึ้นจึงเป็นสาเหตุสำคัญที่ทำให้การบริหารจัดการ  
 หลักสูตรล้มเหลว ผู้บริหารบางคนประสบความล้มเหลวในการบริหารหรือหากไม่ล้มเหลวก็ไม่  
 ประสบความสำเร็จเท่าที่ควร ซึ่งอัจฉรา จินดาพงษ์ (2540 : 41) ได้กล่าวถึง สาเหตุความล้มเหลว  
 ของการบริหารหลักสูตร ซึ่งอาจแยกได้ดังนี้

1. ความล้มเหลวทางด้านความรู้ (Knowledge Failures) ความล้มเหลวในเรื่องต่างๆ  
 ทั้งทางด้านนโยบายและวิธีการปฏิบัติ ความรู้ทางเนื้อหาวิชาที่จำเป็นต้องศึกษา ไม่เข้าใจ  
 วัตถุประสงค์ของการศึกษา ตลอดจนขาดความรู้ทางด้านกฎหมาย ระเบียบกฎเกณฑ์ต่างๆ
2. ความล้มเหลวทางด้านส่วนบุคคล (Personality Failures) ความล้มเหลวทางด้าน  
 บุคลิกภาพส่วนบุคคลมีความสำคัญพอๆ กับความล้มเหลวทางด้านความรู้ ความล้มเหลวทางด้าน  
 บุคลิกภาพมีสาเหตุมาจากขาดความเชื่อมั่นในตนเอง ทำให้ไม่มีความสามารถในการตัดสินใจ เพราะ  
 เกิดความกลัวว่าจะเกิดความผิดพลาด ผู้บริหารบางคนขาดความสามารถในการทำงานร่วมกับผู้อื่น  
 ไม่กระจายความรับผิดชอบให้กับผู้ร่วมงานและไม่สามารถวิเคราะห์และประเมินผู้ร่วมงานได้
3. ปัญหาของผู้บริหาร ปัญหาต่างๆ ที่เกิดขึ้นกับบุคคลในองค์กร ไม่เพียงแต่จะเป็นผล  
 ต่อบุคคลข้างเคียงแล้ว ยังส่งผลให้เกิดปัญหาอื่นๆ อีก ปัญหาเหล่านี้ได้แก่
  - 3.1 ปัญหาเกี่ยวกับการปฏิบัติที่เป็นแบบอย่างของบุคคลในองค์กร (Typical Problem)

3.2 ปัญหาเกี่ยวกับความสัมพันธ์ระหว่างผู้ร่วมงานในองค์กร (The Problem of Interrelationship)

3.3 ปัญหาเกี่ยวกับการติดต่อสื่อสาร ทั้งด้านเอกสารและคำพูดของบุคคลในองค์กร (The Problem of Communication)

3.4 ปัญหาด้านการเปลี่ยนแปลงต่าง ๆ (The Problem of Change)

ธีระ รุญเจริญ (2545 : 49) กล่าวถึงปัญหาของการใช้หลักสูตรไว้ว่า ระบบการบริหารการศึกษายังไม่ได้เป็นระบบที่เอื้ออำนวยต่อการบริหารการศึกษาที่มีประสิทธิภาพ เพราะยังเป็นระบบอำนาจ อำนาจในการบังคับบัญชา การตัดสินใจ การอนุญาต อนุมัติ ตลอดจนบริหารงานบุคคล การเลื่อนขั้นเลื่อนตำแหน่ง และการเงินหรืองบประมาณ ในการบริหารศึกษานั้นอยู่ที่ส่วนกลาง หรืออยู่ที่กระทรวง ทบวง กรม ระบบการบริหารดังกล่าวเป็นสายการบังคับบัญชาที่ก่อให้เกิดความล่าช้าและไม่ตอบสนองต่อความต้องการของท้องถิ่นต่าง ๆ ได้ จึงทำให้การบริหารการศึกษาไม่เกิดผลดีหรือไม่มีประสิทธิภาพเท่าที่ควร

องค์การเพื่อการศึกษาวิทยาศาสตร์และวัฒนธรรมแห่งสหประชาชาติ (ยูเนสโก) ได้จัดประชุมการศึกษาในระดับอุดมศึกษานานาชาติ ได้กล่าวถึงปัญหาการศึกษาของไทยว่า สิ่งที่ต้องปรับปรุงเป็นอันดับแรกคือหลักสูตร ตั้งแต่อนุบาลจนถึงระดับอุดมศึกษา ซึ่งสอดคล้องกับสภาการศึกษา (2549 : 10) ที่ทำการประเมินภาพรวมหลังการปฏิรูปการศึกษามาแล้ว 6 ปี พบว่า

1. ในระยะ 6 ปีของการปฏิรูปมีแนวโน้มว่าผู้เรียนมีความสุขในการเรียนมากขึ้นด้วยรูปแบบการเรียนรู้ที่เริ่มหลากหลายมากขึ้น แต่ผลสัมฤทธิ์ทางวิชาการ ในวิชาหลัก ๆ โดยเฉพาะคณิตศาสตร์ วิทยาศาสตร์ ยังอยู่ในระดับที่ต้องปรับปรุง ขณะที่ทักษะด้านการคิดวิเคราะห์ต้องเร่งให้เกิดขึ้นโดยเร็ว
2. โรงเรียนยึดการจัดการเรียนการสอนตามหน่วยการเรียนรู้ ซึ่งพบว่าเนื้อหาแน่นมาก ข้ำซ้อน และไม่เชื่อมโยง กระบวนการเรียนรู้ที่จะทำให้ผู้เรียนหัดคิดวิเคราะห์จึงถูกลดความสำคัญไป
3. ความยืดหยุ่นหลากหลายของหลักสูตรเพื่อตอบสนองผู้เรียนที่มีความต้องการพิเศษ เช่น ผู้พิการ ยังมีน้อย
4. โรงเรียนยังวัดประเมินผลแบบเดิม เนื่องจากครูขาดความรู้ความเข้าใจ
5. ประกาศ หรือคำสั่งต่าง ๆ จากส่วนกลางทำให้สถานศึกษาขาดอิสระในการ

ดำเนินการที่เหมาะสมกับบริบทของตน

จากสภาพปัญหาดังกล่าว สภาการศึกษาจึงได้เสนอแนะแนวทางการแก้ปัญหาไว้ คือ

1. ให้มีการทบทวนเรื่องหลักสูตรให้ชัดเจน ตั้งแต่นโยบาย ความหมาย โครงสร้าง องค์ประกอบของหลักสูตรแกนกลาง หลักสูตรสถานศึกษา รวมทั้งบทบาทและภารกิจของส่วนกลาง ส่วนภูมิภาค เขตพื้นที่ และสถานศึกษา

2. ลดความซ้ำซ้อน เพิ่มความเชื่อมโยงของสาระเนื้อหา
3. สร้างความรู้ความเข้าใจที่ถูกต้องตรงกันกับทุกฝ่ายเกี่ยวกับการจัดการศึกษา
4. กฎ ระเบียบ คำสั่งต่าง ๆ ต้องส่งเสริมให้สถานศึกษามีอิสระ และอำนาจตัดสินใจ เพื่อสนองความแตกต่างหลากหลายของผู้เรียน
5. ลดภารกิจที่ไม่ใช่การจัดการเรียนการสอนของครู ให้ครูมีเวลาให้ผู้เรียนมากขึ้น
6. ส่งเสริมการวิจัยเพื่อการปฏิรูป และการพัฒนาที่มีผู้นำทางวิชาการช่วยเหลือเป็นที่เลื่อง
7. สร้างความรู้ความเข้าใจแก่ผู้ปกครอง ชุมชน เพื่อให้เกิดการมีส่วนร่วม
8. รวบรวมและเผยแพร่นวัตกรรมความรู้ที่ประสบความสำเร็จ

กระทรวงศึกษาธิการ (2551 : 1-3) กล่าวถึงการค้นพบปัญหาของหลักสูตรแกนกลาง การศึกษาขั้นพื้นฐาน พุทธศักราช 2544 ไว้ว่า ในเรื่องปัญหาความสับสนของผู้ปฏิบัติระดับ สถานศึกษาในการพัฒนาหลักสูตรสถานศึกษา สถานศึกษาส่วนใหญ่กำหนดสาระการเรียนรู้และผล การเรียนรู้ที่คาดหวังไว้มาก ทำให้เกิดปัญหาหลักสูตรแน่น การวัดและประเมินผลไม่สะท้อน มาตรฐาน ส่งผลต่อปัญหาการจัดทำเอกสารหลักฐานทางการศึกษา และการเทียบโอนผลการเรียน รวมทั้งปัญหาคุณภาพของผู้เรียนในด้านความรู้ ทักษะ ความสามารถและคุณลักษณะอันพึงประสงค์ ยังไม่เป็นที่น่าพอใจ

จากที่กล่าวมาสรุปได้ว่า ในภาพรวมของการบริหารจัดการหลักสูตรสถานศึกษานั้น มีปัญหาหลายประการที่สำนักงานคณะกรรมการการศึกษาขั้นพื้นฐาน และโรงเรียนพร้อมใช้ หลักสูตรการศึกษาขั้นพื้นฐาน พุทธศักราช 2551 สมควรพิจารณาปรับแก้ไข เพื่อให้เหมาะสม กับบริบทของโรงเรียน หากคงปล่อยปัญหาไว้ต่อไป อาจทำให้การจัดการศึกษาไม่บรรลุผลตาม ความมุ่งหมายของพระราชบัญญัติการศึกษา พุทธศักราช 2545

จากการศึกษาการบริหารจัดการหลักสูตร การดำเนินการจัดทำหลักสูตรสถานศึกษา ตามหลักสูตรแกนกลางการศึกษาขั้นพื้นฐาน พุทธศักราช 2551 ปัญหาการบริหารจัดการหลักสูตร สถานศึกษา จากเอกสารที่เกี่ยวข้อง ผู้วิจัยเห็นว่ากรอบการบริหารจัดการหลักสูตรในโรงเรียนพร้อม ใช้หลักสูตรแกนกลางการศึกษาขั้นพื้นฐาน พุทธศักราช 2551 ใช้ในปีการศึกษา 2552 นั้น ครอบคลุม ในภารกิจงานวิชาการของสถานศึกษา ซึ่งผู้บริหารสถานศึกษาและครูผู้สอนมีส่วนในการรับผิดชอบ โดยตรง ผู้วิจัยจึงได้นำมาใช้เป็นกรอบงานในการศึกษาปัญหาการบริหารจัดการหลักสูตรสถานศึกษา ในโรงเรียนพร้อมใช้หลักสูตรแกนกลางการศึกษาขั้นพื้นฐาน พุทธศักราช 2551 สังกัดสำนักงานเขต พื้นที่การศึกษานูรวิทย์ เขต 2 ในการศึกษาวิจัยในครั้งนี้

## โรงเรียนพร้อมใช้หลักสูตรแกนกลางการศึกษาขั้นพื้นฐาน พุทธศักราช 2551

ขั้นตอนการพิจารณาคำเนิการเกี่ยวกับการคัดเลือกโรงเรียนพร้อมใช้หลักสูตรแกนกลางการศึกษาขั้นพื้นฐาน พุทธศักราช 2551 มีขั้นตอนดังนี้ (กระทรวงศึกษาธิการที่ สพฐ. 293/2551 : คำสั่ง)

### การดำเนินงานเกี่ยวกับโรงเรียนพร้อมใช้หลักสูตรแกนกลางการศึกษาขั้นพื้นฐาน

1. สำนักงานเขตพื้นที่การศึกษา ดำเนินการคัดเลือกโรงเรียนที่มีความพร้อมใช้หลักสูตรแกนกลางการศึกษาขั้นพื้นฐาน โดยคัดเลือกโรงเรียนที่เปิดสอนระดับประถมศึกษา โรงเรียนขยายโอกาสทางการศึกษา และโรงเรียนมัธยมศึกษา จำนวนโรงเรียนที่มีความพร้อมของแต่ละสำนักงานเขตพื้นที่การศึกษา ให้อยู่ในดุลยพินิจของคณะกรรมการของสำนักงานเขตพื้นที่การศึกษาเป็นผู้คัดเลือก และสามารถรับผิชอบคำเนิการพัฒนาให้สถานศึกษาทั้งหมดที่คัดเลือกได้คุณภาพตามที่หลักสูตรกำหนด เกณฑ์การคัดเลือกโรงเรียน จัดให้มีการทำบันทึกข้อตกลงความร่วมมือระหว่างโรงเรียนที่ผ่านการคัดเลือกกับสำนักงานเขตพื้นที่การศึกษา ซึ่งเป็นโรงเรียนที่มีคุณสมบัติ ดังนี้

1.1 เป็นโรงเรียนชั้นนำหรือเป็นโรงเรียนต้นแบบในด้านต่าง ๆ มีผลงานเป็นที่ปรากฏ เช่น โรงเรียนรางวัลพระราชทาน โรงเรียนที่เป็นแหล่งศึกษาดูงานในด้านต่าง ๆ โรงเรียนในโครงการหนึ่งอำเภอหนึ่งโรงเรียนในฝัน โรงเรียนในโครงการนำร่องหรือโครงการวิจัยของหน่วยงานต่าง ๆ หรืออาจเป็นโรงเรียนที่มีผลการประเมินคุณภาพจากสำนักงานรับรองมาตรฐานและประเมินคุณภาพการศึกษา (องค์การมหาชน) อยู่ในระดับมาก หรือผลการประเมินอื่นที่มีคุณภาพเทียบเท่า

1.2 ผู้บริหารสถานศึกษาเป็นผู้ที่มีภาวะผู้นำ มีความรู้ความสามารถในการบริหารงานวิชาการ สามารถระดมทรัพยากรทั้งงบประมาณ บุคลากรในท้องถิ่น และสื่อการเรียนรู้มาสนับสนุนการดำเนินการบริหารจัดการหลักสูตร และการจัดการเรียนรู้ของครูในสถานศึกษา

1.3 บุคลากรในสถานศึกษาทุกระดับ โดยเฉพาะคณะกรรมการการบริหารหลักสูตรและงานวิชาการของสถานศึกษา มีความเข้มแข็ง มีความรู้ความสามารถ มีความเต็มใจและมุ่งมั่นในการทำงาน รวมทั้งมีคณะครูผู้สอนแกนนำที่มีคุณภาพ มีศักยภาพในการออกแบบหน่วยการเรียนรู้อิงมาตรฐาน มีนวัตกรรมการจัดการเรียนรู้ที่เป็นตัวอย่างได้ ตลอดจนสามารถเป็นที่เลี้ยงให้แก่ครูคนอื่น ๆ ในสถานศึกษาให้สามารถพัฒนาการออกแบบการเรียนรู้และจัดการเรียนรู้ได้อย่างมีประสิทธิภาพ

1.4 คณะกรรมการสถานศึกษามีความเข้มแข็ง รวมทั้งได้การสนับสนุนจากชุมชนสามารถให้คำแนะนำและสนับสนุนทรัพยากรที่เป็นประโยชน์ต่อการใช้หลักสูตรของสถานศึกษาสามารถเป็นแหล่งเรียนรู้แก่สถานศึกษาอื่น ๆ

1.5 เป็นเครือข่ายการเรียนรู้ในด้านการใช้หลักสูตรที่เป็นรูปธรรม สามารถที่จะเข้าไป

ร่วมสนับสนุนทางวิชาการ ได้อย่างต่อเนื่อง

2. สำนักงานเขตพื้นที่การศึกษา พัฒนาคณาจารย์ให้มีความรู้ความเข้าใจหลักสูตรและสามารถดำเนินการใช้หลักสูตร รวมทั้งส่งเสริมสนับสนุนการใช้หลักสูตรทุกระดับได้อย่างมีประสิทธิภาพตั้งแต่ปีการศึกษา 2552 เป็นต้นไป โดยใช้งบประมาณดำเนินการของสำนักงานเขตพื้นที่การศึกษาและสถานศึกษา ทั้งนี้สำนักวิชาการและมาตรฐานการศึกษาจะสนับสนุนด้านวิชาการ เอกสารหลักสูตรและเอกสารประกอบหลักสูตรแกนกลางการศึกษาขั้นพื้นฐาน

3. สำนักงานเขตพื้นที่การศึกษาและโรงเรียนที่มีความพร้อม ดำเนินการศึกษาวิจัยเกี่ยวกับการใช้หลักสูตรแกนกลางการศึกษาขั้นพื้นฐาน ควบคู่ขนานกับการดำเนินการศึกษาวิจัยของสำนักวิชาการและมาตรฐานการศึกษา

4. สำนักงานเขตพื้นที่การศึกษา แต่งตั้งคณะทำงานขับเคลื่อนหลักสูตรสู่การปฏิบัติ เพื่อส่งเสริมสนับสนุนการใช้หลักสูตรแกนกลางการศึกษาขั้นพื้นฐาน พุทธศักราช 2551 ของโรงเรียนต้นแบบ และโรงเรียนที่มีความพร้อมได้อย่างมีคุณภาพและประสิทธิภาพ

5. ในการดำเนินการใช้หลักสูตรแกนกลางการศึกษาขั้นพื้นฐาน พุทธศักราช 2551 ตั้งแต่ปีการศึกษา 2552 เป็นต้นไป ทั้งของโรงเรียนต้นแบบการใช้หลักสูตร และโรงเรียนที่มีความพร้อมทุกโรงเรียนนั้น ให้โรงเรียนทุกแห่งได้มีการออกแบบหน่วยการเรียนรู้และใช้สื่อการเรียนรู้ อย่างหลากหลาย รวมทั้งนำหนังสือเรียนตามหลักสูตรการศึกษาขั้นพื้นฐาน พุทธศักราช 2544 ปรับใช้ในการจัดการเรียนรู้ได้ตามความเหมาะสม

6. สำนักวิชาการและมาตรฐานการศึกษา สำนักงานเขตพื้นที่การศึกษา และสถานศึกษามีการติดตาม ประเมินผลการดำเนินงาน และรายงานผลเป็นระยะ ๆ ทั้งในระดับสถานศึกษา เขตพื้นที่การศึกษา และสำนักงานคณะกรรมการการศึกษาขั้นพื้นฐาน

ขั้นตอนการดำเนินการใช้หลักสูตรแกนกลางการศึกษาขั้นพื้นฐาน พุทธศักราช 2551

ขั้นตอนการดำเนินการใช้หลักสูตรแกนกลางการศึกษาขั้นพื้นฐาน พุทธศักราช 2551 ในโรงเรียนพร้อมใช้หลักสูตรสถานศึกษานั้น มีรายละเอียดที่เกี่ยวข้อง ดังนี้ (กระทรวงศึกษาธิการที่ สพฐ 293/2551 : คำสั่ง)

1. ภารกิจสำคัญโรงเรียนที่มีความพร้อม มีดังนี้

1.1 ทบทวนหลักสูตรสถานศึกษา จัดทำโครงสร้างหลักสูตรสถานศึกษา คำอธิบายรายวิชา โดยประมวลสาระจากหลักสูตรแกนกลางการศึกษาขั้นพื้นฐาน พุทธศักราช 2551 กรอบหลักสูตรระดับท้องถิ่น และสถานศึกษาพิจารณาเพิ่มเติมในส่วนที่เป็นเอกลักษณ์ของชุมชน ท้องถิ่นที่ต้องการพัฒนาเป็นพิเศษ

1.2 ดำเนินการจัดกิจกรรมการเรียนรู้ 8 กลุ่มสาระการเรียนรู้ และจัดกิจกรรมพัฒนาผู้เรียน เพื่อให้ผู้เรียนมีคุณภาพตามที่ระบุไว้ในหลักสูตรแกนกลาง เป้าหมายและจุดเน้นตามกรอบ

หลักสูตรระดับท้องถิ่น และสอดคล้องกับความต้องการของสถานศึกษา

1.3 จัดทำระบบพัฒนาครู โดยใช้สถานศึกษาเป็นฐาน จัดช่วงเวลาให้คณะครูได้ออกแบบหน่วยการเรียนรู้ที่อิงมาตรฐานร่วมกัน การสังเกตการณ์จัดการเรียนการสอนของเพื่อนครู ร่วมกันสะท้อนผลการสังเกตการณ์จัดการเรียนการสอน

1.4 พัฒนาระบบการเลือกใช้หนังสือเรียนหลักสูตรการศึกษาขั้นพื้นฐาน พุทธศักราช 2544 พลิต พัฒนาสื่อการจัดการเรียนรู้และแหล่งเรียนรู้อื่น ๆ ที่ช่วยให้ผู้เรียนได้เรียนรู้อย่างมีประสิทธิภาพ

1.5 จัดระบบฐานข้อมูลนักเรียน เพื่อใช้เป็นข้อมูลประกอบการวางแผนพัฒนาการบริหารการศึกษา การประกันคุณภาพการศึกษา และการพัฒนาปรับปรุงหลักสูตรให้มีคุณภาพ

1.6 ส่งเสริมให้ครูใช้วิธีการประเมินในชั้นเรียนที่หลากหลาย สะท้อนคุณภาพของผู้เรียน พัฒนาระบบการประเมินระดับสถานศึกษา

1.7 ใช้ระบบการวิจัยเป็นกลไกสำคัญในการพัฒนาคุณภาพการใช้หลักสูตรของสถานศึกษา โดยครูใช้กระบวนการวิจัยในการพัฒนาการจัดการเรียนการสอน

1.8 ออกแบบระบบการทำงาน การเรียนรู้ร่วมกันกับสถานศึกษาด้านแบบ เพื่อนำตัวอย่างการปฏิบัติที่ดีในด้านการบริหารจัดการหลักสูตร การจัดการเรียนรู้ และการวัดและประเมินผลมาประยุกต์ใช้ให้เหมาะสมกับบริบทของสถานศึกษา

2. สำนักงานเขตพื้นที่การศึกษาและสถานศึกษาร่วมกันดำเนินการศึกษาวิจัยเกี่ยวกับการใช้หลักสูตรการศึกษาขั้นพื้นฐานควบคู่ขนานกับการดำเนินการศึกษาวิจัยของ สวก. รวมทั้งจัดให้มีการติดตามประเมินผลการใช้หลักสูตรเป็นระยะ ๆ

3. ในการดำเนินการใช้หลักสูตรแกนกลางการศึกษาขั้นพื้นฐาน พุทธศักราช 2551 ตั้งแต่ปีการศึกษา 2552 เป็นต้นไป

โรงเรียนพร้อมใช้หลักสูตรแกนกลางการศึกษาขั้นพื้นฐาน พุทธศักราช 2551 ตั้งกัสำนักงานเขตพื้นที่การศึกษานูริรัมย์ เขต 2

การพิจารณาคัดเลือกโรงเรียนเป็นโรงเรียนพร้อมใช้หลักสูตรแกนกลางการศึกษาขั้นพื้นฐานอยู่ในดุลยพินิจของกระทรวงศึกษาธิการ ซึ่งได้พิจารณาตามสภาพความพร้อมของโรงเรียน จำนวนโรงเรียนพร้อมใช้หลักสูตรแกนกลางการศึกษาขั้นพื้นฐาน มีดังต่อไปนี้

โรงเรียนพร้อมใช้หลักสูตรแกนกลางการศึกษาขั้นพื้นฐาน พุทธศักราช 2551

ทั่วประเทศมีทั้งสิ้น 1,748 โรงเรียน ในจำนวนนี้เป็นโรงเรียนพร้อมใช้หลักสูตรแกนกลางการศึกษาขั้นพื้นฐาน พุทธศักราช 2551 ตั้งกัสำนักงานเขตพื้นที่การศึกษานูริรัมย์ เขต 2 จำนวน 11

โรงเรียน (กระทรวงศึกษาธิการ ที่ สพฐ 293/2551 : คำสั่ง) ดังตาราง 2

ตาราง 2 รายชื่อโรงเรียนพร้อมใช้หลักสูตรแกนกลางการศึกษาขั้นพื้นฐาน พุทธศักราช 2551 สังกัดสำนักงานเขตพื้นที่การศึกษามัธยมศึกษา เขต 2

ลำดับ ที่	โรงเรียน	อำเภอ	ชั้นเรียน ที่เปิดสอน	จำนวนบุคลากร (คน)	
				ผู้บริหาร สถานศึกษา	ครูผู้สอน
1	อนุบาลห้วยราช	ห้วยราช	อนุบาล-ป.6	3	20
2	อนุบาลประโคนชัย	ประโคนชัย	อนุบาล-ป.6	4	53
3	บ้านตะลุง	กระสัง	อนุบาล-ป.6	1	6
4	วัดบ้านโคกเหล็ก	ห้วยราช	อนุบาล-ม.3	2	32
5	วัดบ้านตาเสา	ห้วยราช	อนุบาล-ม.3	2	23
6	อนุบาลกระสัง	กระสัง	อนุบาล-ม.3	3	30
7	บ้านหนองเต็ง	กระสัง	อนุบาล-ม.3	2	25
8	วัดบ้านแสงคง	ประโคนชัย	ป.1-ม.3	2	23
9	ประโคนชัยพิทยาคม	ประโคนชัย	ม.1-ม.6	5	119
10	กระสังพิทยาคม	กระสัง	ม.1-ม.6	4	94
11	แสงโตนพิทยาคม	ประโคนชัย	ม.1-ม.6	2	25
รวม				30	450

จากตาราง บุคลากรในโรงเรียนพร้อมใช้หลักสูตรแกนกลางการศึกษาขั้นพื้นฐาน พุทธศักราช 2551 สังกัดสำนักงานเขตพื้นที่การศึกษามัธยมศึกษา เขต 2 มีจำนวนทั้งสิ้น 480 คน ประกอบด้วยผู้บริหารสถานศึกษา จำนวน 30 คน ครูผู้สอน จำนวน 450 คน มีโรงเรียนทั้งหมด 11 โรงเรียน จำแนกตามประเภทของโรงเรียน ดังนี้ โรงเรียนประถมศึกษา 3 โรงเรียน โรงเรียนขยายโอกาส 5 โรงเรียน และโรงเรียนมัธยมศึกษา 3 โรงเรียน

#### งานวิจัยที่เกี่ยวข้อง

สำหรับงานวิจัยที่เกี่ยวข้องกับปัญหาการบริหารจัดการหลักสูตรสถานศึกษาในโรงเรียนพร้อมใช้หลักสูตรแกนกลางการศึกษาขั้นพื้นฐาน พุทธศักราช 2551 สังกัดสำนักงานเขตพื้นที่การศึกษามัธยมศึกษา เขต 2 ผู้วิจัยได้ศึกษาค้นคว้าในส่วนที่เกี่ยวข้องและนำมาประกอบการวิจัยดังนี้



### งานวิจัยในประเทศ

ฉลอง พงศ์นราทร (2542 : บทคัดย่อ) ได้ศึกษาปัญหาการดำเนินการตามแนวปฏิรูปหลักสูตร และกระบวนการเรียนการสอนของโรงเรียนมัธยมศึกษา สังกัดสำนักงานสามัญศึกษา จังหวัดบุรีรัมย์ ผลการศึกษาพบว่า ครู - อาจารย์ โรงเรียนโดยส่วนรวมและจำแนกตามขนาดโรงเรียน มีปัญหาในการดำเนินงานตามแนวทางการปฏิรูปหลักสูตร และกระบวนการเรียนการสอนของโรงเรียนมัธยมศึกษาโดยรวมและเป็นรายด้าน อยู่ในระดับปานกลาง และครู - อาจารย์ในโรงเรียนขนาดต่างกัน มีปัญหาการดำเนินงานตามแนวปฏิรูปหลักสูตรและกระบวนการเรียนการสอนของโรงเรียนมัธยมศึกษาโดยรวมและเป็นรายด้าน แตกต่างกัน โดยครู - อาจารย์ในโรงเรียนขนาดใหญ่มีปัญหาโดยรวมมากกว่าครู - อาจารย์ในโรงเรียนขนาดกลาง ครู - อาจารย์ในโรงเรียนขนาดใหญ่และขนาดกลาง มีปัญหาด้านการพัฒนาหลักสูตรตามความต้องการของท้องถิ่นมากกว่าครู - อาจารย์ในโรงเรียนขนาดเล็ก

ชัยวัฒน์ สุทธิรัตน์ (2545 : บทคัดย่อ) ได้ศึกษากระบวนการเตรียมความพร้อมและศึกษาผลของกระบวนการเตรียมความพร้อมในการพัฒนาหลักสูตรสถานศึกษาสำหรับคณะกรรมการหลักสูตรของสถานศึกษา ในด้านความสามารถในการทำงานเป็นทีม ความรู้ความเข้าใจในการสร้างหลักสูตรสถานศึกษา และความสามารถในการสร้างหลักสูตรสถานศึกษา พบว่า 1) กระบวนการเตรียมความพร้อมในการพัฒนาหลักสูตรประกอบด้วย กระตุ้นประสบการณ์เดิม ให้เหตุผลและสะท้อนความคิด สรุปความคิดรวบยอดที่ได้จากการสะท้อนความคิด ทดลองฝึกปฏิบัติในสถานการณ์ใหม่ ให้เหตุผลและสะท้อนความคิดจากการทดลองฝึกปฏิบัติ สรุปความคิดรวบยอดจากการทดลองฝึกปฏิบัติ วางแผนประยุกต์ใช้ความรู้ และประยุกต์ใช้ความรู้ในสถานการณ์จริง 2) ผลการทดลองใช้กระบวนการเตรียมความพร้อม พบว่า คณะกรรมการหลักสูตรของสถานศึกษามีความสามารถในการทำงานเป็นทีม ความรู้ความเข้าใจในการสร้างหลักสูตรสถานศึกษา และความสามารถในการสร้างหลักสูตรสถานศึกษาหลังการทดลองสูงกว่าเกณฑ์ที่กำหนด

วรรณิ ศิริวัฒน์ (2545 : บทคัดย่อ) ศึกษาสภาพและปัญหาการจัดทำหลักสูตรสถานศึกษาขั้นพื้นฐาน ในโรงเรียนสังกัดสำนักงานการศึกษาเมืองพัทยา พบว่า 1) การเตรียมความพร้อมการจัดทำหลักสูตรสถานศึกษาขั้นพื้นฐาน ซึ่งประกอบด้วย การสร้างความตระหนักแก่บุคลากร โดยจัดประชุมชี้แจง ประชุมปฏิบัติการ ให้ความรู้แก่บุคลากร โดยจัดอบรม ประชุม อบรมเชิงปฏิบัติการศึกษาสูงาน และศึกษาเอกสารเกี่ยวกับแนวทางการจัดทำหลักสูตร การจัดการเรียนการสอนการวัดและประเมินผล การเรียนรู้ การจัดทำหลักสูตรตามกลุ่มสาระการเรียนรู้ มีการแต่งตั้งคณะกรรมการบริหารหลักสูตร และงานวิชาการสถานศึกษาและคณะอนุกรรมการระดับกลุ่มวิชาจัดทำข้อมูลสารสนเทศ โดยรวบรวมข้อมูลค่านักเรียน บุคลากร อาคารสถานที่ สังคมเศรษฐกิจ ภูมิปัญญาท้องถิ่น แหล่งการเรียนรู้และชุมชน มีการจัดทำแผนการดำเนินงานคือจัดทำแผนปฏิบัติการประจำปี แผนปฏิทินปฏิบัติงานและ

โครงการ 2) การดำเนินการจัดทำสาระของหลักสูตร มีการวิเคราะห์ข้อมูลพื้นฐานด้านผู้เรียน บุคลากร อาคาร สถานที่ เศรษฐกิจ สังคมและชุมชน เพื่อนำข้อมูลมากำหนดควมสัยทัศนัการกิจและ เป้าหมาย และกำหนดคุณลักษณะอันพึงประสงค์ โดยมีผู้บริหาร ผู้ช่วยฝ่ายวิชาการคณะครูทั้ง โรงเรียน และคณะกรรมการสถานศึกษาาร่วมกันกำหนด จัดทำโครงสร้างของหลักสูตรจัดทำผลการเรียนรู้ที่ คาดหวังรายปี/รายภาค โดยให้ครูตามกลุ่มสาระการเรียนรู้เป็นผู้ทำการจัดทำคำอธิบายรายวิชา จัด หน่วยการเรียนรู้ใช้การบูรณาการหน่วยการเรียนรู้มีการจัดทำแผนการเรียนรู้แบบรายปีและรายครั้ง มี การจัดกิจกรรมพัฒนาผู้เรียนเป็น 2 แบบ คือ กิจกรรมแนะแนว กิจกรรมนักเรียน ประกอบด้วย ลูกเสือ เนตรนารี และกิจกรรมชุมชน/ชมรม โดยให้ผู้เรียนเลือกเรียนตามความถนัดและความสนใจ และ

3) การดำเนินการบริหารหลักสูตร (ใช้หลักสูตร) มีการเตรียมบุคลากร โดยการประชุมชี้แจง การอบรมเชิงปฏิบัติการและการศึกษาฐาน จัดครูเข้าสอนตามประสบการณ์มีการจัดการเรียนสอน จัดบริการวัสดุหลักสูตร คือ คู่มือครู หนังสือ สื่อการสอน กำหนดการสอนแผนการเรียนรู้ มีการนิเทศ ติดตามผลการใช้หลักสูตร โดยการสังเกตการสอน เชื่อมชั้นเรียนมีการประชาสัมพันธ์หลักสูตรที่ หลากหลายรูปแบบ เพื่อสร้างความเข้าใจระหว่างโรงเรียนผู้ปกครอง และชุมชน จัดการเรียนรู้เน้น การเรียนรู้แบบบูรณาการ จัดกิจกรรมการเรียนการสอนให้สอดคล้องกับจุดประสงค์การเรียนรู้ วัดและประเมินผลจากสภาพจริง ประเมินจากเพิ่มสะสมงานและประเมินจากการปฏิบัติ

สมพร ทองศรี (2546 : บทคัดย่อ) ได้การศึกษาสภาพและปัญหาการจัดทำหลักสูตร สถานศึกษา ตามความคิดเห็นของผู้บริหาร โรงเรียน ครูวิชาการ โรงเรียนครูผู้ปฏิบัติการสอนใน โรงเรียนเครือข่ายการใช้หลักสูตรการศึกษาขั้นพื้นฐาน พุทธศักราช 2544 จังหวัดนครราชสีมา พบว่า

1) สภาพการจัดทำหลักสูตรสถานศึกษา โดยภาพรวมอยู่ในระดับมาก ในรายด้าน คือ ด้านการเตรียม ความพร้อมของสถานศึกษาในการจัดทำหลักสูตรสถานศึกษา และด้านการพัฒนาหลักสูตร สถานศึกษา อยู่ในระดับมากทั้งสองด้าน 2) ปัญหาการจัดทำหลักสูตรสถานศึกษา โดยภาพรวมมี ปัญหาอยู่ในระดับ ปานกลาง ในรายด้าน ด้านงบประมาณ ด้านวัสดุและอุปกรณ์ และด้านการจัดการมี ปัญหาอยู่ในระดับปานกลาง ส่วนด้านบุคลากรและผู้ที่เกี่ยวข้องมีปัญหาอยู่ในระดับน้อย และ 3) ปัญหาการจัดทำหลักสูตรสถานศึกษา จำแนกตามขนาดโรงเรียน โดยภาพรวมแตกต่างกัน โดย โรงเรียนขนาดเล็กมีปัญหามากกว่าโรงเรียนขนาดใหญ่ในรายด้าน ด้านบุคลากรและผู้ที่เกี่ยวข้อง แตกต่างกัน โดยโรงเรียนขนาดเล็กมีปัญหามากกว่าโรงเรียนขนาดใหญ่

ปราณี กระทุมเขตต์ (2546 : บทคัดย่อ) ได้ศึกษาปัญหาการใช้หลักสูตรสถานศึกษาใน โรงเรียนนำร่องและโรงเรียนเครือข่าย สังกัดกรมสามัญศึกษา จังหวัดพระนครศรีอยุธยา พบว่า มีปัญหาการใช้หลักสูตรสถานศึกษา คือ 1) งานบริหารและบริการหลักสูตร ครูมีภาระรับผิดชอบ ทั้งงานสอนและงานพิเศษมาก แนวทางการแก้ปัญหาควรมีการแยกครูปฏิบัติการสอนและสาย สนับสนุนการสอนให้ชัดเจน 2) การดำเนินการเรียนการสอนตามหลักสูตร ครูขาดความรู้

ความเข้าใจในวิธีดำเนินการจัดทำแผนการเรียนรู้ แนวทางการแก้ปัญหา จัดอบรมให้ความรู้แก่ครู - อาจารย์ โดยเชิญวิทยากรที่มีความรู้และความสามารถในการเขียนแผนการเรียนรู้ ครอบคลุมความรู้ ความเข้าใจในระเบียบการวัดและประเมินผล แนวทางการแก้ปัญหา จัดทำเอกสารและจัดอบรมให้ ความรู้ในเรื่องการวัดและประเมินผลอย่างต่อเนื่อง และ 3) งานสนับสนุนและส่งเสริมการใช้ หลักสูตร ขาดการนิเทศภายในโรงเรียนอย่างเป็นระบบ แนวทางการแก้ปัญหา ควรมีการนิเทศ ภายใน การติดตามผลการใช้หลักสูตรเป็นระบบชัดเจน

กรมวิชาการ กระทรวงศึกษาธิการ (2546 : 79) ได้ทำการติดตามและประเมินผลการจัดทำ หลักสูตรการศึกษาขั้นพื้นฐานของโรงเรียนเครือข่ายการใช้หลักสูตรการศึกษาขั้นพื้นฐาน พุทธศักราช 2544 พบว่า 1) การเตรียมความพร้อมในการจัดหลักสูตร อยู่ในระดับน้อย เพราะ ระยะเวลาในการจัดทำหลักสูตรมีน้อย บุคลากรมีความรู้เรื่องหลักสูตรไม่ชัดเจน 2) การดำเนินการ จัดทำหลักสูตรสถานศึกษา โรงเรียนส่วนใหญ่ดำเนินการโดยคณะครูในโรงเรียน มีการจัดสาระการ เรียนรู้ จัดทำผลการเรียนรู้ การวัดและประเมินผล หน่วยการเรียนรู้ 3) ปัญหาที่พบในการ ดำเนินงาน ได้แก่ ครูเข้าใจไม่ชัดเจนเกี่ยวกับการจัดทำหลักสูตรสถานศึกษา ครูขาดความมั่นใจใน การจัดทำหลักสูตรสถานศึกษา เวลาในการจัดทำหลักสูตรไม่เพียงพอ และบุคลากรมีภาระงานมาก 4) ความต้องการความช่วยเหลือจากหน่วยงานต่าง ๆ เช่น การสนับสนุนเอกสาร คู่มือในการจัดทำ หลักสูตร นิเทศติดตาม กำกับดูแล เป็นพี่เลี้ยงในการทำหลักสูตร และให้คำแนะนำต่อข้อสงสัย หรือปัญหา หน่วยงานที่ต้องการความช่วยเหลือ ได้แก่ หน่วยงานต้นสังกัด กรมวิชาการ และ มหาวิทยาลัย

สรองงค์ สนธิชัย (2546 : บทคัดย่อ) ได้ศึกษาปัญหาการจัดทำหลักสูตรสถานศึกษา ขั้นพื้นฐานของโรงเรียนนาร่อง สังกัดกรมสามัญศึกษา เขต 1 พบว่า 1) ปัญหาด้านการวัดผล ประเมินผล คือ การวัดผลตามสภาพจริง 2) ปัญหาด้านการออกแบบการเรียนรู้ คือ การบูรณาการ ระหว่างกลุ่มสาระ 3) ปัญหาด้านการกำหนดเกณฑ์การวัดผลเอกสารหลักฐาน คือ ขาดเกณฑ์ การประเมินการอ่านคิดวิเคราะห์ และครูไม่สามารถวัดการคิดวิเคราะห์ของผู้เรียนได้อย่างละเอียด 4) ปัญหาด้านการจัดโครงสร้าง คือ ไม่สัมพันธ์กับวิสัยทัศน์ ภารกิจ เป้าหมายของสถานศึกษา 5) ปัญหาด้านการกำหนดวิสัยทัศน์ คือ ไม่สอดคล้องกับสภาพสถานศึกษา 6) ปัญหาด้ว นการเรียบเรียงหลักสูตร คือ การเรียบเรียงไม่ต่อเนื่องสัมพันธ์กัน และไม่สอดคล้องกับสภาพชุมชน 7) ปัญหาด้านกิจกรรมผู้เรียน คือ ครูไม่จัดกิจกรรมแนะแนว และมีภาระงานสอนมาก และ 8) ปัญหาด้านการสนับสนุนส่งเสริมการศึกษา คือ ขาดการแนะแนวที่สอดคล้องกับสภาพผู้เรียน และความต้องการของชุมชน

อัญญรัตน์ ไตรศัลปิวิศรุต (2546 : บทคัดย่อ) ได้ศึกษาปัญหาการใช้หลักสูตรสถานศึกษา ในโรงเรียนนาร่อง และโรงเรียนเครือข่ายจังหวัดฉะเชิงเทรา พบว่า 1) ปัญหาการใช้หลักสูตร ใน

ภาพรวมอยู่ในระดับปานกลาง เมื่อพิจารณาารายด้าน ปัญหาทั้ง 4 ด้าน คือ ด้านการเตรียมความพร้อมของสถานศึกษา ด้านการจัดทำสาระหลักสูตรสถานศึกษา ด้านการวางแผนการดำเนินการใช้หลักสูตร และด้านการดำเนินการใช้หลักสูตรมีปัญหาในระดับปานกลาง 2) แนวทางการแก้ปัญหาการใช้หลักสูตรสถานศึกษาสรุปได้ดังนี้ ด้านการเตรียมความพร้อมของสถานศึกษา หน่วยงานที่เกี่ยวข้องควรเตรียมเอกสารให้ความรู้และจัดการอบรมเชิงปฏิบัติการเกี่ยวกับการจัดทำหลักสูตรสถานศึกษา จัดหาบุคลากรให้ตรงตามกลุ่มสาระและงบประมาณให้เพียงพอ รวมทั้งควรสร้างความตระหนักให้ชุมชนเห็นความสำคัญของการจัดทำหลักสูตรสถานศึกษา ด้านการจัดทำสาระหลักสูตรสถานศึกษา หน่วยงานที่เกี่ยวข้องควรให้ความรู้ในการจัดทำสาระหลักสูตร การจัดทำแผนการเรียนรู้ การจัดกิจกรรมพัฒนาผู้เรียน การผลิตสื่อ รวมทั้งกระบวนการวัดผลประเมินผล ด้านการวางแผนดำเนินการใช้หลักสูตร หน่วยงานที่เกี่ยวข้อง ควรจัดอบรมให้ความรู้เกี่ยวกับการประเมินผลการจัดการศึกษา วิเคราะห์ เขียน และเทคนิคการผลิตสื่ออย่างต่อเนื่อง และด้านการดำเนินการใช้หลักสูตร ควรให้ความรู้แก่ผู้นิเทศในโรงเรียนและให้ความรู้แก่ครูเกี่ยวกับการจัดการเรียนการสอนแนวใหม่

อุไรวรรณ พวงสมบัติ (2546 : 145-146) ได้ศึกษาปัญหาการใช้หลักสูตรสถานศึกษาของโรงเรียนนำร่องการใช้หลักสูตรสถานศึกษาขั้นพื้นฐาน พุทธศักราช 2544 สังกัดสำนักงานการประถมศึกษาจังหวัดพิษณุโลก ปีการศึกษา 2545 พบว่าปัญหาที่พบมาก คือ ขาดหนังสือค้นคว้า หนังสือเสริมความรู้สำหรับผู้เรียน ขาดงบประมาณเพื่อพัฒนาการสอนหรือเอกสารหลักสูตร ขาดงบประมาณเพื่อพัฒนาบุคลากร เช่น การจัดประชุมสัมมนา ศึกษาดูงานและการจัดกิจกรรมให้ความรู้ อื่น ๆ ขาดงบประมาณในการพัฒนาผู้เรียน ขาดสื่อการเรียนรู้ของผู้เรียน ขาดงบประมาณในการดำเนินการนิเทศการใช้หลักสูตรอย่างทั่วถึงสม่ำเสมอ ขาดแคลนสื่อการสอนที่ใช้ในสถานศึกษา ขาดผู้สอนที่มีความรู้ความชำนาญ การบริหารจัดการหลักสูตรยังมีปัญหา คือ ขาดการมีส่วนร่วมของชุมชนในการเข้ามาปรับปรุง ตรวจสอบและเสนอแนะหลักสูตรสถานศึกษา และขาดการแสวงหาทรัพยากรทางการบริหารในท้องถิ่นมาช่วยในสถานศึกษา

กนกวรรณ แสนคำ (2547 : บทคัดย่อ) ได้ศึกษาสภาพปัญหาและแนวทางแก้ปัญหาการใช้หลักสูตรสถานศึกษา สังกัดสำนักงานเขตพื้นที่การศึกษากาฬสินธุ์ เขต 3 พบปัญหา คือ ความไม่เข้าใจหลักสูตรอย่างชัดเจน การดำเนินการจัดทำระบบข้อมูลสารสนเทศยังไม่เป็นระบบ บุคลากรมีภาระงานมาก นอกจากนั้นยังพบว่า ครูขาดความรู้ความเข้าใจในการวัดและประเมินผล การทำวิจัยในชั้นเรียน การวิจัยและพัฒนา การจัดหาและเลือกใช้และพัฒนาสื่อ ขาดการนิเทศติดตามการใช้หลักสูตรและการจัดการเรียนการสอน ส่วนแนวทางการแก้ปัญหาคือ ควรจัดอบรม สักนาคูงาน เพื่อให้บุคลากรมีความรู้ความเข้าใจในหลักสูตรอย่างชัดเจน

ปริญญา วงศ์สุขสัน (2547 : บทคัดย่อ) ได้ศึกษาปัจจัยที่ส่งผลต่อกระบวนการบริหารหลักสูตรสถานศึกษาของโรงเรียนเครือข่ายการใช้หลักสูตรการศึกษาขั้นพื้นฐาน พุทธศักราช 2544 ในจังหวัดนครราชสีมา ผลการศึกษาพบว่า 1) ปัจจัยการบริหาร มีสภาพที่ปรากฏอยู่ในระดับมากทั้งในภาพรวมและ รายด้าน เรียงลำดับจากมากไปหาน้อยได้ดังนี้ คือ ด้านผู้บริหาร ด้านอาคารสถานที่ ด้านครูผู้สอน ด้านการประเมินคุณภาพภายนอก ด้านงบประมาณ ด้านชุมชนและผู้ปกครอง ด้านวัสดุหลักสูตร และด้านการนิเทศ 2) กระบวนการบริหารหลักสูตรสถานศึกษา มีการปฏิบัติอยู่ในระดับมากทั้งในภาพรวมและรายด้าน เรียงลำดับจากมากไปหาน้อยได้ดังนี้ คือ การเตรียมความพร้อม การจัดทำหลักสูตรสถานศึกษา การใช้หลักสูตร การวางแผนดำเนินการ ใช้หลักสูตร การนิเทศ ติดตาม และประเมินผลหลักสูตร และการปรับปรุงพัฒนาหลักสูตร 3) ปัจจัยการบริหารกับกระบวนการบริหารหลักสูตรสถานศึกษา มีความสัมพันธ์กันทางบวกในระดับสูง และ 4) ปัจจัยการบริหารส่งผลต่อกระบวนการบริหารหลักสูตรสถานศึกษา เรียงลำดับจากมากไปหาน้อยได้ดังนี้ คือ ด้านการประเมิน คุณภาพภายนอก ด้านอาคารสถานที่ ด้านผู้บริหาร และด้านงบประมาณ มีความสามารถในการทำนายกระบวนการบริหารหลักสูตรสถานศึกษา

วาที มะริรัมย์ (2549 : บทคัดย่อ) ได้ศึกษาสภาพการจัดทำหลักสูตรสถานศึกษาขั้นพื้นฐานในโรงเรียนมัธยมศึกษาจังหวัดบุรีรัมย์ พบว่า ความคิดเห็นของกลุ่มตัวอย่างต่อสภาพการจัดทำหลักสูตรสถานศึกษาขั้นพื้นฐาน โดยทั่วไปไม่แตกต่างกันและเห็นว่ามีการปฏิบัติอยู่ในระดับปานกลาง ส่วนผลจากการสัมภาษณ์ พบว่า ปัญหาหลักของหลักสูตรที่จัดทำขึ้นยังไม่สอดคล้องต่อความต้องการของท้องถิ่นอย่างแท้จริง การนิเทศ การกำกับ การติดตามและประเมินผล ยังไม่เป็นระบบและต่อเนื่อง บุคคลที่เกี่ยวข้องยังขาดความรู้ความเข้าใจที่ถูกต้องและตรงกันเกี่ยวกับหลักสูตรสถานศึกษา อีกทั้งศักยภาพของสถานศึกษาในการจัดทำหลักสูตรมีความแตกต่างกันตามขนาดของสถานศึกษา

ปฐพี มีบาง (2551 : บทคัดย่อ) ได้ศึกษาสภาพและปัญหาการใช้หลักสูตรสถานศึกษาในโรงเรียนสังกัดสำนักงานเขตพื้นที่การศึกษามัธยมศึกษา เขต 2 พบว่า 1) สภาพการดำเนินการใช้หลักสูตรสถานศึกษาของโรงเรียน พบว่า โรงเรียนส่วนใหญ่นำหลักสูตรของสถานศึกษาอื่นมาประยุกต์ใช้กับโรงเรียนของตน โดยพบว่า โรงเรียนขนาดใหญ่มีการดำเนินการครบถ้วนตามที่หลักสูตรกำหนด ซึ่งสามารถดำเนินการได้มากกว่าโรงเรียนขนาดกลางและขนาดเล็กในเรื่องเดียวกัน 2) ปัญหาการดำเนินการใช้หลักสูตรสถานศึกษาโดยรวมและรายด้าน พบว่า อยู่ในระดับน้อย 3) การเปรียบเทียบปัญหาการใช้หลักสูตรสถานศึกษา จำแนกตามสถานภาพผู้ตอบและขนาดของสถานศึกษา พบว่า ผู้อำนวยการโรงเรียนและครูผู้สอนมีความคิดเห็นต่อปัญหาการดำเนินการใช้หลักสูตรสถานศึกษาแตกต่างกันในด้านการจัดกิจกรรมการเรียนการสอนแบบบูรณาการระหว่างกลุ่มสาระการเรียนรู้ โดยครูผู้สอนมีความคิดเห็นว่ามีปัญหาในการดำเนินการในด้านดังกล่าวมากกว่า

ปัญหาการดำเนินการใช้หลักสูตรสถานศึกษาในสถานศึกษาที่มีขนาดแตกต่างกัน มีความแตกต่างกัน ในด้านการกำหนดและการจัดรายวิชาตามกลุ่มสาระการเรียนรู้ ด้านการจัดเอกสารประกอบหลักสูตร และด้านการจัดกิจกรรมผู้เรียน โดยพบว่า โรงเรียนขนาดเล็กมีปัญหามากกว่าโรงเรียนขนาดกลาง และขนาดใหญ่

จากการศึกษาเอกสารงานวิจัยดังกล่าวข้างต้น สรุปได้ว่า การที่สังคมมีการเปลี่ยนแปลง ระบบการผลิตและวิถีชีวิตแบบใหม่ เพื่อการพัฒนาคุณภาพผู้เรียนให้เป็นคนดี มีปัญญา มีคุณภาพชีวิต ที่ดีและมีขีดความสามารถในการแข่งขันในเวทีระดับ จึงควรจะมีการจัดทำหลักสูตรสถานศึกษา โดยการนำสภาพท้องถิ่น เข้ามามีส่วนในการจัดการศึกษาในทุกระดับทุกประเภท เพื่อให้สอดคล้อง กับสภาพ และความต้องการของท้องถิ่น การศึกษาให้เข้าใจท้องถิ่นอย่างแท้จริง แล้วนำมาปรับปรุง ให้เกิดประโยชน์ต่อการจัดทำหลักสูตรสถานศึกษา จะเป็นการใช้ทรัพยากรในท้องถิ่นให้เป็น ประโยชน์อย่างสูงสุด ทำให้สอดคล้องกับสภาพความเป็นอยู่และความต้องการของประชาชนใน ท้องถิ่น ทำให้คุณภาพชีวิตของประชาชนดีขึ้น ผู้วิจัยจึงมีความสนใจที่จะศึกษาสภาพการบริหาร จัดการหลักสูตรสถานศึกษาของโรงเรียนต้นแบบและโรงเรียนความพร้อมการใช้หลักสูตรแกนกลาง การศึกษาขั้นพื้นฐาน พุทธศักราช 2551 เพื่อเป็นแนวทางในการพัฒนาการจัดการจัดทำหลักสูตร สถานศึกษาให้มีประสิทธิภาพมากขึ้น

#### งานวิจัยต่างประเทศ

สำหรับงานวิจัยในต่างประเทศที่เกี่ยวข้องกับปัญหาการบริหารจัดการหลักสูตรสถานศึกษา ในโรงเรียนพร้อมใช้หลักสูตรแกนกลางการศึกษาขั้นพื้นฐาน พุทธศักราช 2551 สังกัดสำนักงาน เขตพื้นที่การศึกษามุรไรร์มย์ เขต 2 ผู้วิจัยได้ศึกษาค้นคว้าและรวบรวมเพื่อนำเสนอไว้ดังนี้

ทาวาง (Tawang, 1995 : 2118-A) ได้ทำการศึกษาการพัฒนาหลักสูตรท้องถิ่นและรูปแบบ การคิดเรื่องการให้คำปรึกษาเกี่ยวกับการดูแลสุขภาพ พบว่า การพัฒนาหลักสูตรดังกล่าว ช่วยให้การ เรียนรู้เกี่ยวกับความเชื่อในการดูแลสุขภาพแต่ละท้องถิ่นเพิ่มขึ้นเมื่อนำไปใช้สอนกับท้องถิ่นที่มี ลักษณะเดียวกันยังให้ผลสัมฤทธิ์เหมือนเดิม การนำไปสอนพบความแตกต่างอย่างมีนัยสำคัญในด้าน การฝึกอบรม ส่วนด้านเนื้อหา ด้านทักษะ และโดยรวมไม่แตกต่างกัน สำหรับรูปแบบการคิด ด้าน ความรู้ความจำ ด้านความเข้าใจ และโดยรวมไม่แตกต่างกัน

บัทเลอร์ (Butler, 1996 : 2314-A) ได้วิจัยเรื่อง กระบวนการพัฒนาหลักสูตรการออกแบบ กราฟฟิคที่มีประสิทธิภาพ พบว่า ควรรวบรวมแนวคิดและสังเคราะห์แนวคิดเกี่ยวกับการออกแบบ กราฟฟิคที่จำเป็นทางการศึกษาให้มากที่สุดก่อนการดำเนินงานพัฒนาหลักสูตรจากนั้นจึงแต่งตั้ง คณะกรรมการขึ้นมา ประกอบด้วย ผู้เชี่ยวชาญด้านการออกแบบกราฟฟิคและนักศึกษา เมื่อ ดำเนินการพัฒนาแล้วควรมีการเผยแพร่ ประชาสัมพันธ์ให้ทราบโดยทั่วกัน ทั้งนี้หน่วยงานต้นสังกัด ควรสนับสนุน ส่งเสริมให้ความรู้เกี่ยวกับการพัฒนาหลักสูตรให้เหมาะสมด้วย

เทย์เลอร์ (Taylor. 1996 : 2123-A) ได้ทำการวิจัยเปรียบเทียบหลักสูตรวิทยาศาสตร์และหลักสูตรนานาชาติในประเทศอังกฤษและแคว้นเวลส์ กับหลักสูตรปกติในรัฐออนตาริโอประเทศแคนาดา ผลการศึกษาพบว่า ระบบการศึกษาของรัฐออนตาริโอมีการกระจายอำนาจทางการศึกษามากกว่าระบบการศึกษาของประเทศอังกฤษและแคว้นเวลส์ เช่น การส่งเสริมให้โรงเรียนสามารถพัฒนาหลักสูตรขึ้นมาใช้เอง ในขณะที่หน่วยงานทางการศึกษามีน้อยกว่า ดังนั้นจึงผลักดันให้มีการจัดการศึกษาที่เน้นการกระจายอำนาจไปยังท้องถิ่น และให้ครูผู้สอนมีส่วนร่วมในการพัฒนาหลักสูตรมากยิ่งขึ้น

คันชา (Cancha. 1997 : 2884-A) ได้ศึกษากระบวนการพัฒนาหลักสูตรโภชนาการศึกษพบว่า การให้ชุมชนมีอำนาจในการกำหนดนโยบาย กระบวนการและการวางแผน ทำให้สามารถส่งเสริมการปฏิบัติงานร่วมกันของประชาชน สามารถพัฒนาแนวทางสู่ความสำเร็จและให้ประชาชนมีความเสียสละมอบเครื่องมือที่ส่งเสริมหลักสูตร พร้อมทั้งทำให้ประชาชนและผู้มีความเชี่ยวชาญด้านหลักสูตร สามารถออกแบบหลักสูตรร่วมกันได้

เบคแมน (Bekman. 1997 : 1561-A) ได้ศึกษาการพัฒนาหลักสูตรโปรแกรมการรู้หนังสือพบว่า โปรแกรมการรู้หนังสือไม่ได้พิจารณาถึงความสนใจของชุมชนหรือประชากรกลุ่มเป้าหมาย และหลักสูตรยังขาดการให้การฝึกฝนและพัฒนาอาชีพให้ตรงกับความต้องการของชุมชน โปรแกรมการรู้หนังสือของประชาชนจึงไม่ประสบผลสำเร็จ

เจมส์ (James. 2000 : Abstract) ได้ศึกษาเรื่องความรู้สึกของผู้บริหาร โรงเรียนและหัวหน้ากรรมการสถานศึกษาที่มีต่อการบริหารการดำเนินงานในด้านของการจัดทำและพัฒนาหลักสูตร โดยมองปัจจัยที่มีส่วนเกี่ยวข้องกับการศึกษาทั้งภายในและภายนอก ทั้งในด้านพฤติกรรม ความแตกต่างของผู้เรียน ความต้องการของท้องถิ่น และคณะกรรมการการศึกษา ผู้บริหารและครูที่มีส่วนเกี่ยวข้องโดยตรง และจุดมุ่งหวังที่ผู้บริหาร ครู คณะกรรมการการศึกษาต้องการที่จะให้เกิดกับผู้เรียนและสถานศึกษา โดยใช้แบบสอบถาม พบว่า มีความรู้สึกคล้ายกันดังนี้ 1) ผู้เรียนที่อยู่ในที่ที่แตกต่างกันมีความสนใจในการพัฒนาต่างกัน 2) คณะกรรมการสถานศึกษามีความมุ่งมั่นที่จะพัฒนาโรงเรียน 3) ต้องปรับปรุงพัฒนาหลักสูตรท้องถิ่นให้เป็นแนวเดียวกัน 4) นำผลจากการศึกษาไปปรับปรุงโรงเรียน ชั้นเรียน และผู้บริหารสถานศึกษา 5) ครูต้องปรับปรุงเปลี่ยนแปลงเนื้อหาในการเรียนการสอน และ 6) ครูต้องภูมิใจที่จะทำให้ผู้เรียนประสบความสำเร็จในการเรียน

จากการศึกษาเอกสารและงานวิจัยที่เกี่ยวข้องกับปัญหาการบริหารจัดการหลักสูตรสถานศึกษา สรุปได้ว่า การที่จะบริหารจัดการหลักสูตรสถานศึกษาให้ได้ผลดีและมีประสิทธิภาพขึ้นอยู่กับปัจจัยและองค์ประกอบหลายประการ โดยเฉพาะผู้บริหารสถานศึกษาซึ่งมีบทบาทสูงสุดในการสนับสนุนสร้างขวัญกำลังใจ กระตุ้นเตือนให้บุคลากรปฏิบัติงานอย่างเต็มความสามารถ ต้องมีความเข้าใจในขอบข่ายของงาน เนื่องจากสภาพปัญหาการบริหารจัดการหลักสูตรสถานศึกษา

ส่วนใหญ่ มักจะพบในด้านการจัดกิจกรรมการเรียนการสอน ปัญหาความไม่พร้อมของบุคลากร อุปกรณ์ต่าง ๆ ตลอดจนงบประมาณที่จำกัด ปัญหาเหล่านี้มีความแตกต่างกันไปตามสภาพความพร้อมในแต่ละโรงเรียนและตามขนาดของโรงเรียน โรงเรียนขนาดใหญ่จะมีความพร้อมในการบริหารหลักสูตรสถานศึกษามากกว่าโรงเรียนขนาดกลางและขนาดเล็ก และการที่สังคมมีการเปลี่ยนแปลงระบบการผลิตและวิถีชีวิตแบบใหม่ ทำให้ท้องถิ่นประสบปัญหาเกี่ยวกับคุณภาพในชุมชนอย่างมาก ดังนั้นจึงควรจะมีการจัดทำหลักสูตรสถานศึกษาให้สอดคล้องกับสภาพของท้องถิ่น การศึกษาให้เข้าใจถึงสภาพของท้องถิ่นอย่างแท้จริง แล้วนำมาปรับปรุงให้เกิดประโยชน์ต่อการจัดทำหลักสูตรสถานศึกษาจะเป็นการใช้ทรัพยากรในท้องถิ่นให้เกิดประโยชน์สูงสุด แนวทางในการพัฒนาหลักสูตรสถานศึกษาให้มีประสิทธิภาพ รวมทั้งการแก้ไขปัญหาต่าง ๆ ให้หมดไป จะต้องอาศัยความร่วมมือกันตั้งแต่ผู้บริหารสถานศึกษา คณะกรรมการสถานศึกษา และครูผู้สอนในโรงเรียนในการบริหารจัดการหลักสูตรสถานศึกษาของโรงเรียน ซึ่งจะมีผลต่อผลสัมฤทธิ์ทางการเรียนของผู้เรียนด้วย



### บทที่ 3

#### วิธีดำเนินการวิจัย

ในการดำเนินการวิจัยเรื่องปัญหาการบริหารจัดการหลักสูตรสถานศึกษาในโรงเรียน  
พร้อมใช้หลักสูตรแกนกลางการศึกษาขั้นพื้นฐาน พุทธศักราช 2551 สำนักงานเขตพื้นที่การศึกษา  
บุรีรัมย์ เขต 2 ครั้งนี้ ผู้วิจัยได้ดำเนินการตามขั้นตอนและตามหัวข้อที่ได้ศึกษาค้นคว้าต่อไปนี้

1. ประชากรและกลุ่มตัวอย่าง
2. เครื่องมือที่ใช้ในการรวบรวมข้อมูล
3. การเก็บรวบรวมข้อมูล
4. การวิเคราะห์ข้อมูล
5. สถิติที่ใช้ในการวิเคราะห์ข้อมูล

#### ประชากรและกลุ่มตัวอย่าง

1. ประชากร ได้แก่ ผู้บริหารสถานศึกษาและครูผู้สอนในโรงเรียนพร้อมใช้หลักสูตร  
แกนกลางการศึกษาขั้นพื้นฐาน พุทธศักราช 2551 สังกัดสำนักงานเขตพื้นที่การศึกษามหาสารคาม เขต 2  
จำนวน 480 คน จำแนกเป็นผู้บริหารสถานศึกษา จำนวน 30 คน และครูผู้สอน จำนวน 450 คน  
ซึ่งเป็นข้อมูล วันที่ 10 มิถุนายน 2552

2. กลุ่มตัวอย่าง ผู้วิจัยคำนวณขนาดของกลุ่มตัวอย่างโดยการเปรียบเทียบจากตารางของ  
เครจซี่และมอร์แกน (Krejcie & Morgan) ได้แก่ ผู้บริหารสถานศึกษาและครูผู้สอนในโรงเรียน  
พร้อมใช้หลักสูตรแกนกลางการศึกษาขั้นพื้นฐาน พุทธศักราช 2551 สังกัดสำนักงานเขตพื้นที่  
การศึกษามหาสารคาม เขต 2 จำนวน 240 คน จำแนกเป็นผู้บริหารสถานศึกษา ทั้งประชากร จำนวน  
30 คน ครูผู้สอน จำนวน 210 คน โดยทำการสุ่มอย่างง่าย (Simple Random Sampling) ตาม  
โรงเรียนที่ศึกษา ข้อมูลประชากรและกลุ่มตัวอย่าง ดังตาราง 3

ตาราง 3 ข้อมูลประชากรและกลุ่มตัวอย่าง

แหล่งข้อมูล	ประชากร		กลุ่มตัวอย่าง	
	ผู้บริหาร สถานศึกษา	ครูผู้สอน	ผู้บริหาร สถานศึกษา	ครูผู้สอน
อนุบาลห้วยราช	3	20	3	9
อนุบาลประโคนชัย	4	53	4	25
บ้านละดูน	1	6	1	3
วัดบ้านโคกเหล็ก	2	32	2	15
วัดบ้านตาเสา	2	23	2	11
อนุบาลกระสัง	3	30	3	14
บ้านหนองเต็ง	2	25	2	11
วัดบ้านแสลงคง	2	23	2	11
ประโคนชัยพิทยาคม	5	119	5	55
กระสังพิทยาคม	4	94	4	44
แสลงโทนพิทยาคม	2	25	2	12
<b>รวม</b>	<b>30</b>	<b>450</b>	<b>30</b>	<b>210</b>

#### เครื่องมือที่ใช้ในการเก็บรวบรวมข้อมูล

เครื่องมือที่ใช้ในการเก็บรวบรวมข้อมูลในการวิจัยครั้งนี้ คือ แบบสอบถามปัญหาการบริหารจัดการหลักสูตรสถานศึกษาในโรงเรียนพร้อมใช้หลักสูตรแกนกลางการศึกษาขั้นพื้นฐาน พุทธศักราช 2551 สังกัดสำนักงานเขตพื้นที่การศึกษามัธยมศึกษา เขต 2 แบ่งออกเป็น 3 ตอน คือ ตอนที่ 1 เป็นคำถามเกี่ยวกับสถานภาพและประเภทของโรงเรียนของผู้ตอบแบบสอบถาม จัดสร้างเป็นแบบตรวจสอบ (Checklist)

##### 1. ตำแหน่ง

- ( ) ผู้อำนวยการ โรงเรียน / รองผู้อำนวยการ โรงเรียน
- ( ) ครูผู้สอน

## 2. ประเภทของโรงเรียน

- ( ) โรงเรียนประถมศึกษา
- ( ) โรงเรียนขยายโอกาส
- ( ) โรงเรียนมัธยมศึกษา

**ตอนที่ 2** เป็นคำถามเกี่ยวกับปัญหาการบริหารจัดการหลักสูตรสถานศึกษาในโรงเรียน พร้อมใช้หลักสูตรแกนกลางการศึกษาขั้นพื้นฐาน พุทธศักราช 2551 สังกัดสำนักงานเขตพื้นที่ การศึกษามัธยมศึกษา เขต 2 ตามกรอบแนวคิดที่ใช้ในการศึกษาค้นคว้า ประกอบด้วย 3 ขั้นตอน ดังนี้

1. การเตรียมความพร้อมของสถานศึกษา ประกอบด้วย การเตรียมความพร้อม และการวางแผนดำเนินการใช้หลักสูตร
2. การดำเนินการจัดทำหลักสูตรสถานศึกษา ประกอบด้วย การจัดทำหลักสูตร สถานศึกษา และการดำเนินการบริหารหลักสูตร (ใช้หลักสูตร)
3. การประเมินผล และสรุปผล ประกอบด้วย ด้านการนิเทศ กำกับ ติดตาม ประเมินผล การสรุปผลการดำเนินงาน และการปรับปรุงพัฒนาหลักสูตร

แบบสอบถามตอนที่ 2 มีการตรวจและกำหนดคะแนนของแบบสอบถาม ผู้วิจัยได้นำมา ตรวจให้คะแนน ดังนี้

ระดับปัญหามากที่สุด	ได้	5 คะแนน
ระดับปัญหามาก	ได้	4 คะแนน
ระดับปัญหาปานกลาง	ได้	3 คะแนน
ระดับปัญหาน้อย	ได้	2 คะแนน
ระดับปัญหาน้อยที่สุด	ได้	1 คะแนน

**ตอนที่ 3** เป็นแบบสอบถามแบบปลายเปิด เพื่อให้เสนอความคิดเห็น และปัญหาอื่น ๆ เพิ่มเติมไว้เป็นสาระในการปรับปรุงแก้ไข และพัฒนางานที่เกี่ยวข้องกับการจัดทำหลักสูตร สถานศึกษาต่อไป

ในการสร้างเครื่องมือที่ใช้ในการเก็บรวบรวมข้อมูล ผู้วิจัยได้ดำเนินการสร้างดังนี้

1. ศึกษาเอกสาร ทฤษฎี แนวคิด ตำรา และรายงานการวิจัยที่เกี่ยวข้องกับการบริหาร จัดการหลักสูตรสถานศึกษา นำมากำหนดขอบเขตและเนื้อหาเพื่อสร้างแบบสอบถาม
2. ศึกษาวิธีการสร้างเครื่องมือสำหรับการเก็บรวบรวมข้อมูล จากตำราเอกสารที่เกี่ยวข้อง ในการสร้างแบบสอบถาม
3. กำหนดขอบข่ายของคำถามที่สร้างตามกรอบแนวคิดของการศึกษาค้นคว้าตามเกณฑ์ ของการบริหารจัดการหลักสูตรสถานศึกษา ประกอบด้วย 3 ขั้นตอน ดังนี้

3.1 การเตรียมความพร้อมของสถานศึกษา ประกอบด้วย การเตรียมความพร้อม และการวางแผนดำเนินการใช้หลักสูตร

3.2 การดำเนินการจัดทำหลักสูตรสถานศึกษา ประกอบด้วย การจัดทำหลักสูตรสถานศึกษา และการดำเนินการบริหารหลักสูตร (ใช้หลักสูตร)

3.3 การประเมินผล และสรุปผล ประกอบด้วย ด้านการนิเทศ กำกับ ติดตาม ประเมินผล การสรุปผลการดำเนินงาน และการปรับปรุงพัฒนาหลักสูตร

4. สร้างแบบสอบถามแบบปลายเปิด เป็นแบบประมาณค่า (Rating Scale) ให้ครอบคลุม การดำเนินงานการบริหารจัดการหลักสูตรสถานศึกษา โดยกำหนดเขียนคำถามครอบคลุมทั้ง 3 ชั้นตอน 7 ด้าน รวมจำนวนทั้งสิ้น 50 ข้อ

5. นำแบบสอบถามที่สร้างเสนออาจารย์ที่ปรึกษาวิทยานิพนธ์ตรวจสอบความครอบคลุม เนื้อหา

6. ปรับปรุงแก้ไขแบบสอบถามตามที่อาจารย์ที่ปรึกษาวิทยานิพนธ์เสนอแนะ แล้วเสนอ ต่อผู้เชี่ยวชาญ เพื่อพิจารณาความถูกต้อง ตรวจสอบความเที่ยงตรงเชิงเนื้อหา จำนวน 3 คน คือ

6.1 ดร.ภูวนาล ยูพานวิทย์ ตำแหน่งผู้อำนวยการโรงเรียนบ้านละอูน อำเภอกระสัง สังกัดสำนักงานเขตพื้นที่การศึกษามุริรัมย์ เขต 2

6.2 นายสรรพสิริ เชาว์ชัยพัฒน์ ตำแหน่งผู้อำนวยการโรงเรียนบ้านจาน อำเภอกระสัง สังกัดสำนักงานเขตพื้นที่การศึกษามุริรัมย์ เขต 2

6.3 นางพัฒนา เปลี่ยนไธสง ตำแหน่ง ครู อดิศา คศ. 3 โรงเรียนกระสังพิทยาคม อำเภอกระสัง สังกัดสำนักงานเขตพื้นที่การศึกษามุริรัมย์ เขต 2

โดยเมื่อผู้เชี่ยวชาญตรวจสอบความถูกต้องและเที่ยงตรงแล้ว หากค่าดัชนีความสอดคล้อง ระหว่างข้อคำถามกับวัตถุประสงค์ (IOC : Index of Item - Objective Congruence) แล้วคัดเลือกข้อคำถามที่มีค่าดัชนีความสอดคล้องตั้งแต่ 0.50 ขึ้นไป มาเป็นคำถามในการสร้างแบบสอบถาม

7. นำแบบสอบถามที่ได้จากการตรวจสอบแก้ไข และนำข้อเสนอแนะจากผู้เชี่ยวชาญ ปรับปรุงแก้ไขอีกครั้งหนึ่ง

8. นำแบบสอบถามไปทดลองเพื่อหาความเชื่อมั่นของแบบสอบถาม โดยใช้กับผู้บริหารสถานศึกษา และครูผู้สอนในโรงเรียนพร้อมใช้หลักสูตรแกนกลางการศึกษาขั้นพื้นฐาน พุทธศักราช 2551 สังกัดสำนักงานเขตพื้นที่การศึกษามุริรัมย์ เขต 1 ซึ่งไม่ใช่กลุ่มตัวอย่าง จำนวน 30 คน จากนั้นนำมาหาค่าความเชื่อมั่น (Reliability) โดยวิธีหาค่าสัมประสิทธิ์แอลฟา (Alpha Coefficient) ของครอนบาค (Cronbach) ซึ่งใช้คำนวณด้วยคอมพิวเตอร์โปรแกรมสำเร็จรูปทางสถิติ ผลปรากฏว่ามีค่าความเชื่อมั่นเท่ากับ .97 สามารถนำไปเก็บรวบรวมข้อมูลได้

9. จัดพิมพ์แบบสอบถามเป็นฉบับสมบูรณ์ และนำแบบสอบถามไปใช้ในการวิจัยต่อไป

### การเก็บรวบรวมข้อมูล

เพื่อให้ได้ผลการวิจัยที่ถูกต้องรวดเร็ว ผู้วิจัยได้ทำการเก็บรวบรวมข้อมูล โดยใช้แบบสอบถามซึ่งดำเนินการดังนี้

1. ผู้วิจัยขอหนังสือจากมหาวิทยาลัยราชภัฏบุรีรัมย์ ส่งผู้อำนวยการสำนักงานเขตพื้นที่การศึกษาบุรีรัมย์ เขต 2 เพื่อขออนุญาตเก็บข้อมูลการวิจัยจากโรงเรียนเป้าหมาย

2. ผู้วิจัยนำหนังสือขอความร่วมมือในการตอบแบบสอบถามจากสำนักงานเขตพื้นที่การศึกษาบุรีรัมย์ เขต 2 นำแบบสอบถามส่งผู้บริหารสถานศึกษา และครูผู้สอนในโรงเรียนพร้อมใช้หลักสูตรแกนกลางการศึกษาขั้นพื้นฐาน พุทธศักราช 2551 สังกัดสำนักงานเขตพื้นที่การศึกษาบุรีรัมย์ เขต 2 จำนวน 240 ฉบับ โดยผู้วิจัยประสานงานด้วยตนเอง ระหว่างเดือนพฤศจิกายน - ธันวาคม 2553 ได้รับแบบสอบถามคืนจำนวน 240 ฉบับ คิดเป็นร้อยละ 100

3. เมื่อดำเนินการเก็บรวบรวมข้อมูลได้แล้ว ผู้วิจัยได้ดำเนินการดังนี้

3.1 ตรวจสอบความสมบูรณ์ของแบบสอบถามแต่ละฉบับ

3.2 จัดแยกแบบสอบถามเป็นกลุ่มตามประเภทของตัวแปร

3.3 นำข้อมูลที่ได้นำมาประเมินผลด้วยคอมพิวเตอร์ โดยใช้โปรแกรมสำเร็จรูปทางสถิติ

### การวิเคราะห์ข้อมูล

การวิเคราะห์ข้อมูลการศึกษาปัญหาการบริหารจัดการหลักสูตรสถานศึกษาในโรงเรียนพร้อมใช้หลักสูตรแกนกลางการศึกษาขั้นพื้นฐาน พุทธศักราช 2551 สังกัดสำนักงานเขตพื้นที่การศึกษาบุรีรัมย์ เขต 2 ผู้วิจัยได้ใช้โปรแกรมสำเร็จรูปทางสถิติ โดยแบ่งออกเป็น 5 ตอน ดังนี้

1. วิเคราะห์ข้อมูลพื้นฐานของผู้ตอบแบบสอบถามจำแนกตามสถานภาพ ประเภทของโรงเรียน โดยใช้จำนวน และร้อยละ

2. วิเคราะห์ปัญหาการบริหารจัดการหลักสูตรสถานศึกษาของผู้ตอบแบบสอบถาม โดยการวิเคราะห์หาค่าเฉลี่ย (Mean) และส่วนเบี่ยงเบนมาตรฐาน (Standard Deviation) สำหรับเกณฑ์การแปลความหมายของค่าเฉลี่ย ( $\bar{X}$ ) กำหนดความหมายขอบเขตดังนี้ บุญชม ศรีสะอาด. (2535 : 163) กล่าวไว้ดังนี้

ค่าเฉลี่ย 4.51 - 5.00 หมายถึง ปัญหามากที่สุด

ค่าเฉลี่ย 3.51 - 4.50 หมายถึง ปัญหามาก

ค่าเฉลี่ย 2.51 - 3.50 หมายถึง ปัญหาปานกลาง

ค่าเฉลี่ย 1.51 - 2.50 หมายถึง ปัญหาน้อย

ค่าเฉลี่ย 1.00 - 1.50 หมายถึง ปัญหาน้อยที่สุด

นำเสนอข้อมูลเป็นตารางประกอบความเรียง

3. วิเคราะห์เปรียบเทียบปัญหาการบริหารจัดการหลักสูตรสถานศึกษาตามความคิดเห็นของผู้บริหารสถานศึกษา และครูผู้สอนโดยรวมและรายข้อ โดยใช้การวิเคราะห์แบบ Independent Samples t-test

4. วิเคราะห์เปรียบเทียบปัญหาการบริหารจัดการหลักสูตรสถานศึกษาตามความคิดเห็นของผู้บริหารสถานศึกษา ครูผู้สอนในโรงเรียนประถมศึกษา โรงเรียนขยายโอกาส และโรงเรียนมัธยมศึกษา โดยรวมและรายข้อ โดยใช้การวิเคราะห์ความแปรปรวนทางเดียว (One Way Analysis of Variance) ในกรณีที่พบว่าค่าเฉลี่ยแตกต่างกันอย่างมีนัยสำคัญทางสถิติ ทดสอบความแตกต่างรายคู่โดยใช้วิธีของเซฟเฟ้ (Scheffe' Method)

5. วิเคราะห์ข้อมูลความคิดเห็นของผู้ตอบแบบสอบถามตอนที่ 3 ซึ่งเป็นแบบสอบถามแบบปลายเปิดเกี่ยวกับปัญหาการบริหารจัดการหลักสูตรสถานศึกษาในพร้อมใช้หลักสูตรแกนกลางการศึกษาขั้นพื้นฐาน พุทธศักราช 2551 สังกัดสำนักงานเขตพื้นที่การศึกษามัธยมศึกษา เขต 2 ด้วยวิธีการวิเคราะห์เนื้อหา (Content Analysis) โดยการแจกแจงความถี่ หาค่าร้อยละ และการจัดอันดับ

#### สถิติที่ใช้ในการวิเคราะห์ข้อมูล

1. สถิติที่ใช้ในการตรวจสอบคุณภาพของเครื่องมือ

1.1 หาค่าดัชนีความสอดคล้องระหว่างข้อคำถามกับวัตถุประสงค์ (IOC : Index of Item - Objective Congruence) แบบสอบถามแต่ละข้อถ้ามีค่าดัชนีความสอดคล้องตั้งแต่ 0.50 ขึ้นไป ถือว่าใช้เป็นแบบสอบถามได้ หาค่าดัชนีความสอดคล้อง IOC คำนวณจากสูตร ดังนี้ (กาญจนา วัฒย์ 2544 :116)

$$IOC = \frac{\sum R}{N}$$

เมื่อ  $\sum R$  แทน ผลรวมของคะแนนความคิดเห็นของผู้เชี่ยวชาญทุกคน  
 $N$  แทน จำนวนผู้เชี่ยวชาญ

1.2 หาค่าความเชื่อมั่นของแบบสอบถาม โดยใช้สัมประสิทธิ์แอลฟา (Alpha Coefficient) ตามวิธีการของครอนบาค (Cronbach) ที่ประสิทธิ์ สุวรรณรักษ์ (2542 : 261) กล่าวไว้ตามสูตร คือ

$$\alpha = \frac{k}{k-1} \left[ 1 - \frac{\sum S_i^2}{S_t^2} \right]$$

เมื่อ  $\alpha$  แทน ค่าสัมประสิทธิ์ความเชื่อมั่น  
 $k$  แทน จำนวนข้อของเครื่องมือวัด  
 $S_i^2$  แทน ความแปรปรวนของคะแนนแต่ละข้อ  
 $S_t^2$  แทน ความแปรปรวนของคะแนนรวม

## 2. สถิติพื้นฐาน

2.1 ค่าร้อยละ (Percentage) คำนวณจากสูตร ดังนี้ (บุญชม ศรีสะอาด 2543 : 101)

$$P = \frac{f}{n} \times 100$$

เมื่อ  $P$  แทน ร้อยละ  
 $f$  แทน ความถี่ที่ต้องการแปลงให้เป็นร้อยละ  
 $n$  แทน จำนวนความถี่ทั้งหมด

2.2 ค่าเฉลี่ย (Mean) คำนวณจากสูตร ดังนี้ (บุญชม ศรีสะอาด 2543 : 102)

$$\bar{X} = \frac{\sum X}{n}$$

เมื่อ  $\bar{X}$  แทน ค่าเฉลี่ย  
 $\sum X$  แทน ผลรวมของคะแนนทั้งหมดในกลุ่ม  
 $n$  แทน จำนวนคะแนนในกลุ่ม

2.2 ส่วนเบี่ยงเบนมาตรฐาน (Standard Deviation) คำนวณจากสูตร (บุญชม ศรีสะอาด 2543 : 103)

$$S.D. = \sqrt{\frac{\sum(X - \bar{X})^2}{n}}$$

เมื่อ	S.D.	แทน ส่วนเบี่ยงเบนมาตรฐาน
	$X$	แทน คะแนนแต่ละตัว
	$\bar{X}$	แทน ค่าเฉลี่ย
	$n$	แทน จำนวนคะแนนในกลุ่ม
	$\sum$	แทน ผลรวม

### 3. สถิติที่ใช้ในการทดสอบสมมติฐาน

ในการวิเคราะห์ข้อมูล ผู้วิจัยใช้สถิติเพื่อเปรียบเทียบความคิดเห็นของผู้บริหารสถานศึกษาและครูผู้สอน คือ t-test และใช้การวิเคราะห์ความแปรปรวนทางเดียว (One Way Analysis of Variance) เพื่อทดสอบว่าโรงเรียนประถมศึกษา โรงเรียนขยายโอกาส และโรงเรียนมัธยมศึกษา มีปัญหาการบริหารจัดการหลักสูตรสถานศึกษาต่างกัน ซึ่งคำนวณจากสูตร (ประสิทธิ์ สุวรรณรักษ์ 2542 : 260)

$$t = \frac{\bar{X}_H - \bar{X}_L}{\sqrt{\frac{S_H^2 + S_L^2}{n}}}$$

เมื่อ	t	แทน ค่าอำนาจจำแนก
	$\bar{X}_H$	แทน ค่าเฉลี่ยของกลุ่มที่ได้คะแนนสูง
	$\bar{X}_L$	แทน ค่าเฉลี่ยของกลุ่มที่ได้คะแนนต่ำ
	$S_H^2$	แทน ความแปรปรวนของกลุ่มที่ได้คะแนนสูง
	$S_L^2$	แทน ความแปรปรวนของกลุ่มที่ได้คะแนนต่ำ
	$n$	แทน จำนวนคนในกลุ่มสูงและกลุ่มต่ำที่นำมาวิเคราะห์



$$F = \frac{MS_b}{MS_w}$$

เมื่อ  $MS_b$  แทน ค่าเฉลี่ยผลบวกกำลังสองระหว่างกลุ่ม  
 $MS_w$  แทน ค่าเฉลี่ยผลบวกกำลังสองภายในกลุ่ม

มหาวิทยาลัยราชภัฏบุรีรัมย์  
Buriram Rajabhat University

## บทที่ 4

### ผลการวิเคราะห์ข้อมูล

การศึกษาปัญหาการบริหารจัดการหลักสูตรสถานศึกษาในโรงเรียนพร้อมใช้หลักสูตร  
แกนกลางการศึกษาขั้นพื้นฐาน พุทธศักราช 2551 สังกัดสำนักงานเขตพื้นที่การศึกษามัธยมศึกษา เขต 2  
ผู้วิจัยได้ดำเนินการวิเคราะห์ข้อมูลและเสนอผลการวิเคราะห์ข้อมูลตามลำดับหัวข้อต่อไปนี้

1. สัญลักษณ์ที่ใช้ในการวิเคราะห์ข้อมูล
2. การวิเคราะห์ข้อมูล
3. ผลการวิเคราะห์ข้อมูล

#### สัญลักษณ์ที่ใช้ในการวิเคราะห์ข้อมูล

เพื่อให้เกิดความเข้าใจในการแปลความหมาย และเสนอผลการวิเคราะห์ข้อมูล ได้ถูกต้อง  
ผู้วิจัยได้กำหนดความหมายของสัญลักษณ์ในการวิเคราะห์ข้อมูล ดังต่อไปนี้

%	แทน	ค่าร้อยละของคะแนน
$\bar{X}$	แทน	ค่าเฉลี่ยของคะแนน (Mean)
S.D.	แทน	ค่าส่วนเบี่ยงเบนมาตรฐาน (Standard Deviation)
t	แทน	ค่าสถิติที่ใช้พิจารณาใน t - distribution
F	แทน	ค่าสถิติของการแจกแจงแบบเอฟ (F-distribution)
*	แทน	มีนัยสำคัญทางสถิติที่ระดับ .05

#### การวิเคราะห์ข้อมูล

ในการวิเคราะห์ข้อมูลครั้งนี้ผู้วิจัยได้ดำเนินการวิเคราะห์ข้อมูลในส่วนของแบบสอบถาม  
โดยใช้เครื่องคอมพิวเตอร์โปรแกรมสำเร็จรูปทางสถิติ วิเคราะห์หาค่าสถิติของข้อมูล โดยเสนอผล  
การวิเคราะห์ข้อมูลตามรายละเอียดในตอนต้นที่ 1 - 4 ส่วนการวิเคราะห์ข้อมูลจากแบบสอบถาม  
ปลายเปิด ผู้วิจัยนำมาวิเคราะห์เป็นความเรียง เพื่อสนับสนุนข้อมูลที่ได้จากการวิเคราะห์ข้อมูลจาก  
แบบสอบถาม ดังรายละเอียดในตอนต้นที่ 5

**ตอนที่ 1** ข้อมูลพื้นฐานของผู้ตอบแบบสอบถามของกลุ่มตัวอย่าง ตามสถานภาพ และ  
ประเภทของโรงเรียน โดยการหาค่าร้อยละ (Percentage)

**ตอนที่ 2** ปัญหาการบริหารจัดการหลักสูตรสถานศึกษาในโรงเรียนพร้อมใช้หลักสูตรแกนกลางการศึกษาขั้นพื้นฐาน พุทธศักราช 2551 สังกัดสำนักงานเขตพื้นที่การศึกษามุริรัมย์ เขต 2 ตามความคิดเห็นของผู้บริหารสถานศึกษา และครูผู้สอน วิเคราะห์ข้อมูลโดยการหาค่าเฉลี่ย และส่วนเบี่ยงเบนมาตรฐาน

**ตอนที่ 3** เปรียบเทียบปัญหาการบริหารจัดการหลักสูตรสถานศึกษาในโรงเรียนพร้อมใช้หลักสูตรแกนกลางการศึกษาขั้นพื้นฐาน พุทธศักราช 2551 สังกัดสำนักงานเขตพื้นที่การศึกษามุริรัมย์ เขต 2 ตามความคิดเห็นของผู้บริหารสถานศึกษา และครูผู้สอน โดยรวมและรายข้อ โดยใช้การวิเคราะห์แบบ Independent Samples t-test

**ตอนที่ 4** เปรียบเทียบปัญหาการบริหารจัดการหลักสูตรสถานศึกษาในโรงเรียนพร้อมใช้หลักสูตรแกนกลางการศึกษาขั้นพื้นฐาน พุทธศักราช 2551 สังกัดสำนักงานเขตพื้นที่การศึกษามุริรัมย์ เขต 2 ตามความคิดเห็นของผู้บริหารสถานศึกษา ครูผู้สอนในโรงเรียนประถมศึกษา โรงเรียนขยายโอกาส และโรงเรียนมัธยมศึกษา โดยรวมและรายข้อ โดยใช้การวิเคราะห์ความแปรปรวนทางเดียว (One Way Analysis of Variance) ในกรณีที่พบว่าค่าเฉลี่ยแตกต่างกัน อย่างมีนัยสำคัญทางสถิติ ทดสอบความแตกต่างรายคู่โดยใช้วิธีของเชฟเฟ้ (Scheffe' Method)

**ตอนที่ 5** ประมวลปัญหาการบริหารจัดการหลักสูตรสถานศึกษาในโรงเรียนพร้อมใช้หลักสูตรแกนกลางการศึกษาขั้นพื้นฐาน พุทธศักราช 2551 สังกัดสำนักงานเขตพื้นที่การศึกษามุริรัมย์ เขต 2 และข้อเสนอแนะจากผู้บริหารสถานศึกษาและครูผู้สอน โดยการแจกแจงความถี่ หาค่าร้อยละ และการจัดลำดับ

#### ผลการวิเคราะห์ข้อมูล

**ตอนที่ 1** ข้อมูลพื้นฐานของผู้ตอบแบบสอบถามของกลุ่มตัวอย่าง ตามสถานภาพ และประเภทของโรงเรียน โดยการหาค่าร้อยละ ซึ่งปรากฏ ดังตาราง 4

ตาราง 4 ข้อมูลพื้นฐานของผู้ตอบแบบสอบถาม จำแนกตามสภาพการดำรงตำแหน่ง และประเภทของโรงเรียน

ข้อความ	จำนวน	ร้อยละ
1. สภาพการดำรงตำแหน่ง		
1.1 ผู้บริหารสถานศึกษา	30	12.50
1.2 ครูผู้สอน	210	87.50
2. ประเภทของโรงเรียน		
2.1 โรงเรียนประถมศึกษา	45	18.80
2.2 โรงเรียนขยายโอกาส	74	30.80
2.3 โรงเรียนมัธยมศึกษา	121	50.40

จากตาราง 4 พบว่า ผู้ตอบแบบสอบถามส่วนใหญ่เป็นครูผู้สอน คิดเป็นร้อยละ 87.50 โดยปฏิบัติหน้าที่สอนในโรงเรียนมัธยมศึกษา คิดเป็นร้อยละ 50.40

ตอนที่ 2 ปัญหาการบริหารจัดการหลักสูตรสถานศึกษาในโรงเรียนพร้อมใช้หลักสูตรแกนกลางการศึกษาขั้นพื้นฐาน พุทธศักราช 2551 สังกัดสำนักงานเขตพื้นที่การศึกษามัธยมศึกษา เขต 2 ตามความคิดเห็นของผู้บริหารสถานศึกษา และครูผู้สอน ซึ่งปรากฏ ดังตาราง 5 - 8

ตาราง 5 ค่าเฉลี่ยและส่วนเบี่ยงเบนมาตรฐานของความคิดเห็นของกลุ่มตัวอย่างเกี่ยวกับปัญหาการบริหารจัดการหลักสูตรสถานศึกษาในโรงเรียนพร้อมใช้หลักสูตรแกนกลางการศึกษาขั้นพื้นฐาน พุทธศักราช 2551 สังกัดสำนักงานเขตพื้นที่การศึกษามัธยมศึกษา เขต 2 ในการเตรียมความพร้อมของสถานศึกษา

การเตรียมความพร้อมของสถานศึกษา	$\bar{X}$	S.D.	ระดับของปัญหา	อันดับที่
1. โรงเรียนจัดทำแผนงาน การจัดทำหลักสูตรสถานศึกษาอย่างเป็นระบบ	2.80	.969	ปานกลาง	5
2. โรงเรียนกำหนดคนโฮบาย วิสัยทัศน์ พันธกิจ และเป้าประสงค์ ในการจัดทำหลักสูตรสถานศึกษา	2.58	1.040	ปานกลาง	11

ตาราง 5 (ต่อ)

การเตรียมความพร้อมของสถานศึกษา	$\bar{X}$	S.D.	ระดับของปัญหา	อันดับที่
3. โรงเรียนสำรวจและศึกษาข้อมูลพื้นฐานของท้องถิ่นเพื่อนำมากำหนดวิสัยทัศน์ พันธกิจ และเป้าประสงค์ของโรงเรียน	2.79	.938	ปานกลาง	6
4. บุคลากรในโรงเรียนมีส่วนร่วมในการกำหนดวิสัยทัศน์ พันธกิจ และเป้าประสงค์	2.68	1.011	ปานกลาง	9
5. ชุมชน ผู้ปกครอง คณะกรรมการสถานศึกษามีส่วนร่วมในการกำหนดวิสัยทัศน์ พันธกิจ และเป้าประสงค์	2.89	.985	ปานกลาง	1
6. วิสัยทัศน์ของหลักสูตรสถานศึกษา สานองต่อความต้องการของชุมชนและท้องถิ่น	2.83	.971	ปานกลาง	3
7. โรงเรียนมีการสำรวจและจัดทำแหล่งเรียนรู้ และภูมิปัญญาท้องถิ่นไว้อย่างเป็นระบบ	2.83	.961	ปานกลาง	3
8. บุคลากรในโรงเรียนมีส่วนร่วมในการวางแผนออกแบบการเรียนการสอน	2.66	1.059	ปานกลาง	10
9. โรงเรียนจัดหาแหล่งเรียนรู้ในโรงเรียนและชุมชน	2.78	.987	ปานกลาง	7
10. โรงเรียนมีการวิเคราะห์หลักสูตรสถานศึกษา	2.53	.981	ปานกลาง	12
11. โรงเรียนจัดอบรมสัมมนาเกี่ยวกับการออกแบบการเรียนการสอน	2.81	.982	ปานกลาง	4
12. โรงเรียนจัดหาวัสดุอุปกรณ์เพื่ออำนวยความสะดวกในการออกแบบการเรียนการสอน	2.77	1.056	ปานกลาง	8
13. โรงเรียนอบรมสัมมนาการพัฒนาสื่อการเรียนรู้อย่างต่อเนื่อง	2.88	.978	ปานกลาง	2
14. โรงเรียนประชาสัมพันธ์หลักสูตรและการใช้หลักสูตรสถานศึกษา	2.80	1.037	ปานกลาง	5
รวม	2.75	.715	ปานกลาง	-

จากตาราง 5 พบว่า ผู้บริหารสถานศึกษา และครูผู้สอน มีความคิดเห็นเกี่ยวกับปัญหาการบริหารจัดการหลักสูตรสถานศึกษาในโรงเรียนพร้อมใช้หลักสูตรแกนกลางการศึกษาขั้นพื้นฐาน พุทธศักราช 2551 สังกัดสำนักงานเขตพื้นที่การศึกษาวีรรัมย์ เขต 2 ในด้านการเตรียมความพร้อม โดยภาพรวมอยู่ในระดับปานกลาง เมื่อพิจารณาเป็นรายข้อ พบว่า ทุกข้อมีปัญหาอยู่ในระดับปานกลางเช่นกัน โดยที่ปานกลางก่อนไปทางมากคือ ข้อ 5 ชุมชน ผู้ปกครอง คณะกรรมการสถานศึกษามีส่วนร่วมในการกำหนดวิสัยทัศน์ พันธกิจ และเป้าประสงค์ ข้อ 13 โรงเรียนอบรมสัมมนาการพัฒนาสื่อการเรียนรู้อย่างต่อเนื่อง และข้อ 6 วิสัยทัศน์ของหลักสูตรสถานศึกษา

สนองต่อความต้องการของชุมชนและท้องถิ่น ข้อ 7 โรงเรียนมีการสำรวจและจัดทำแหล่งเรียนรู้ และ  
ภูมิปัญญาท้องถิ่นไว้อย่างเป็นระบบ และปัญหาปานกลางก่อนไปทางน้อยได้แก่ ข้อ 10 โรงเรียนมี  
การวิเคราะห์หลักสูตรสถานศึกษา

ตาราง 6 ค่าเฉลี่ยและส่วนเบี่ยงเบนมาตรฐานของความคิดเห็นของกลุ่มตัวอย่างเกี่ยวกับปัญหา  
การบริหารจัดการหลักสูตรสถานศึกษาในโรงเรียนพร้อมใช้หลักสูตรแกนกลางการศึกษา  
ขั้นพื้นฐาน พุทธศักราช 2551 สังกัดสำนักงานเขตพื้นที่การศึกษามัธยมศึกษา เขต 2 ในการดำเนิน  
การจัดทำหลักสูตรสถานศึกษา

การดำเนินการจัดทำหลักสูตรสถานศึกษา	$\bar{X}$	S.D.	ระดับของ ปัญหา	อันดับ ที่
15. บุคลากร ในโรงเรียนมีความรู้ความเข้าใจเกี่ยวกับสาระการเรียนรู้ ตามระดับชั้นของหลักสูตร	2.65	1.011	ปานกลาง	7
16. โรงเรียนจัดอบรมสัมมนาเกี่ยวกับการจัดทำสาระการเรียนรู้	2.78	.958	ปานกลาง	4
17. ชุมชน ผู้ปกครองมีส่วนร่วมในการจัดทำสาระการเรียนรู้ที่สนอง ต่อความต้องการ	3.00	1.061	ปานกลาง	1
18. โรงเรียนกำหนดจุดหมายของหลักสูตรสถานศึกษาให้สอดคล้อง กับความต้องการของท้องถิ่น	2.77	1.025	ปานกลาง	5
19. โรงเรียนปรับรายละเอียดเนื้อหาสาระของหลักสูตรสถานศึกษา ที่เป็นเรื่องเกี่ยวกับท้องถิ่น	2.74	.977	ปานกลาง	6
20. โรงเรียนจัดทำเอกสารหลักสูตรที่มีความหลากหลาย	2.86	.960	ปานกลาง	2
21.บุคลากร ในโรงเรียนมีความรู้ความเข้าใจขั้นตอนขอขยาย ในการออกแบบการจัดการเรียนรู้	2.78	.957	ปานกลาง	4
22. โรงเรียนจัดทำคำอธิบายรายวิชาในกลุ่มสาระการเรียนรู้	2.56	1.085	ปานกลาง	12
23. โรงเรียนแต่งตั้งคณะกรรมการบริหารหลักสูตรสถานศึกษา อย่างเป็นระบบ	2.62	1.110	ปานกลาง	9
24. โรงเรียนนำหลักการบริหารมาใช้ในการดำเนินการบริหารหลักสูตร	2.61	1.089	ปานกลาง	10
25. โรงเรียนจัดทำแผนการเรียนรู้ที่เน้นผู้เรียนเป็นสำคัญ	2.57	1.103	ปานกลาง	11
26. โรงเรียนจัดทำแผนการเรียนรู้ให้สอดคล้องกับสภาพของท้องถิ่น	2.77	.979	ปานกลาง	5
27. โรงเรียนส่งเสริมสนับสนุนให้ผู้เรียนแสวงหาความรู้ด้วยตนเอง	2.64	1.045	ปานกลาง	8
28. โรงเรียนจัดการเรียนรู้แบบบูรณาการหลายกลุ่มสาระการเรียนรู้	2.74	1.028	ปานกลาง	6

ตาราง 6 (ต่อ)

การดำเนินการจัดทำหลักสูตรสถานศึกษา	$\bar{X}$	S.D.	ระดับของ ปัญหา	อันดับ ที่
29. โรงเรียนส่งเสริมการวิจัยในชั้นเรียนเพื่อแก้ปัญหาและพัฒนาหลักสูตรสถานศึกษา	2.83	1.008	ปานกลาง	3
รวม	2.72	.778	ปานกลาง	-

จากตาราง 6 พบว่า ผู้บริหารสถานศึกษา และครูผู้สอน มีความคิดเห็นเกี่ยวกับปัญหาการบริหารจัดการหลักสูตรสถานศึกษาในโรงเรียนพร้อมใช้หลักสูตรแกนกลางการศึกษาขั้นพื้นฐาน พุทธศักราช 2551 สังกัดสำนักงานเขตพื้นที่การศึกษามุริรัมย์ เขต 2 ในการดำเนินการจัดทำหลักสูตรสถานศึกษา โดยภาพรวมอยู่ในระดับปานกลาง เมื่อพิจารณาเป็นรายข้อ พบว่า ทุกข้อมีปัญหาอยู่ในระดับปานกลางเช่นกัน โดยที่ปานกลางก่อนไปทางมากคือ ข้อ 17 ชุมชน ผู้ปกครองมีส่วนร่วมในการจัดทำสาระการเรียนรู้ที่สนองต่อความต้องการ ข้อ 20 โรงเรียนจัดทำเอกสารหลักสูตรที่มีความหลากหลาย และข้อ 29 โรงเรียนส่งเสริมการวิจัยในชั้นเรียนเพื่อแก้ปัญหาและพัฒนาหลักสูตรสถานศึกษา และปัญหาปานกลางก่อนไปทางน้อยได้แก่ ข้อ 22 โรงเรียนจัดทำคำอธิบายรายวิชาในกลุ่มสาระการเรียนรู้

ตาราง 7 ค่าเฉลี่ยและส่วนเบี่ยงเบนมาตรฐานของความคิดเห็นของกลุ่มตัวอย่างเกี่ยวกับปัญหาการบริหารจัดการหลักสูตรสถานศึกษาในโรงเรียนพร้อมใช้หลักสูตรแกนกลางการศึกษาขั้นพื้นฐาน พุทธศักราช 2551 สังกัดสำนักงานเขตพื้นที่การศึกษามุริรัมย์ เขต 2 ในการประเมินผล และสรุปผล

การประเมินผล และสรุปผล	$\bar{X}$	S.D.	ระดับของ ปัญหา	อันดับ ที่
30. โรงเรียนนิเทศการจัดทำหลักสูตรสถานศึกษาอย่างต่อเนื่อง	2.95	.971	ปานกลาง	4
31. โรงเรียนติดตาม ประเมินผล การใช้หลักสูตรสถานศึกษาอย่างต่อเนื่อง	2.93	1.008	ปานกลาง	5
32. บุคลากรของโรงเรียนจัดทำแผนสะสมงานการจัดทำหลักสูตรสถานศึกษาอย่างเป็นระบบ	2.81	.995	ปานกลาง	13
33. โรงเรียนพัฒนาผลงานของผู้เรียนอย่างต่อเนื่อง	2.67	.979	ปานกลาง	18

ตาราง 7 (ต่อ)

การประเมินผล และสรุปผล	$\bar{X}$	S.D.	ระดับของปัญหา	อันดับที่
34. โรงเรียนให้ชุมชนมีส่วนร่วมในการประเมินผลการจัดทำหลักสูตรสถานศึกษา	3.02	1.039	ปานกลาง	1
35. โรงเรียนนิเทศเกี่ยวกับการจัดทำหลักสูตรสถานศึกษาอย่างสม่ำเสมอ	2.85	1.045	ปานกลาง	11
36. โรงเรียนสำรวจความพึงพอใจของชุมชนต่อการใช้หลักสูตร	2.97	1.058	ปานกลาง	3
37. โรงเรียนสรุปผลการดำเนินงานจัดทำหลักสูตรสถานศึกษาเสนอหน่วยงานที่เกี่ยวข้อง	2.77	1.084	ปานกลาง	14
38. โรงเรียนได้ดำเนินการจัดทำเอกสารของหลักสูตรเผยแพร่แก่ชุมชนและผู้ปกครอง	2.92	1.022	ปานกลาง	6
39. บุคลากรในโรงเรียนมีความพึงพอใจในการจัดทำหลักสูตรสถานศึกษา	2.75	.997	ปานกลาง	15
40. ชุมชน ผู้ปกครองมีความพึงพอใจในการจัดทำหลักสูตรสถานศึกษา	2.65	1.020	ปานกลาง	19
41. ผู้เรียนมีความพึงพอใจในหลักสูตรสถานศึกษาของโรงเรียน	2.70	.973	ปานกลาง	16
42. วิทยาลัยของสถานศึกษาสอดคล้องกับมาตรฐานการประกันคุณภาพด้านผู้เรียน	2.68	.986	ปานกลาง	17
43. พันธกิจของสถานศึกษาสอดคล้องกับมาตรฐานการประกันคุณภาพด้านกระบวนการ	2.64	1.022	ปานกลาง	20
44. โรงเรียนปรับปรุงพัฒนาระบบแผนงาน การจัดทำหลักสูตรสถานศึกษาอยู่เสมอ	2.88	1.052	ปานกลาง	8
45. โรงเรียนปรับปรุงพัฒนากระบวนการจัดทำหลักสูตรสถานศึกษาอย่างต่อเนื่อง	2.87	1.029	ปานกลาง	9
46. โรงเรียนพัฒนาบุคลากรด้านการวางแผนดำเนินการใช้หลักสูตร	2.85	1.008	ปานกลาง	11
47. โรงเรียนปรับปรุงพัฒนากระบวนการวิจัยในชั้นเรียนอย่างต่อเนื่อง	2.91	1.041	ปานกลาง	7
48. โรงเรียนปรับปรุงพัฒนาวิธีการนิเทศ กำกับ ติดตาม ประเมินผลอย่างต่อเนื่อง	3.00	1.105	ปานกลาง	2
49. โรงเรียนนำกระบวนการบริหารมาปรับปรุงพัฒนาการจัดทำหลักสูตรสถานศึกษา	2.86	.996	ปานกลาง	10
50. โรงเรียนจัดให้มีการประเมินคุณภาพของสถานศึกษาในการจัดทำหลักสูตรสถานศึกษา	2.84	.972	ปานกลาง	12
รวม	2.83	.778	ปานกลาง	-



จากตาราง 7 พบว่า ผู้บริหารสถานศึกษา และครูผู้สอน มีความคิดเห็นเกี่ยวกับปัญหาการบริหารจัดการหลักสูตรสถานศึกษาในโรงเรียนพร้อมใช้หลักสูตรแกนกลางการศึกษาขั้นพื้นฐาน พุทธศักราช 2551 สังกัดสำนักงานเขตพื้นที่การศึกษามัธยมศึกษา เขต 2 ในการประเมินผล และสรุปผล โดยภาพรวมอยู่ในระดับปานกลาง เมื่อพิจารณาเป็นรายข้อ พบว่า ทุกข้อมีปัญหาอยู่ในระดับปานกลางเช่นกัน โดยที่ปานกลางก่อนไปทางมากคือ ข้อ 34 โรงเรียนให้ชุมชนมีส่วนร่วมในการประเมินผลการจัดทำหลักสูตรสถานศึกษา ข้อ 48 โรงเรียนปรับปรุงพัฒนาวิธีการนิเทศ กำกับติดตาม ประเมินผลอย่างต่อเนื่องและข้อ 36 โรงเรียนสำรวจความพึงพอใจของชุมชนต่อการใช้หลักสูตร และปัญหาปานกลางก่อนไปทางน้อยได้แก่ ข้อ 43 พันธกิจของสถานศึกษาสอดคล้องกับมาตรฐานการประกันคุณภาพด้านกระบวนการ

ตาราง 8 ค่าเฉลี่ยและส่วนเบี่ยงเบนมาตรฐานของความคิดเห็นของกลุ่มตัวอย่างเกี่ยวกับปัญหาการบริหารจัดการหลักสูตรสถานศึกษาในโรงเรียนพร้อมใช้หลักสูตรแกนกลางการศึกษาขั้นพื้นฐาน พุทธศักราช 2551 สังกัดสำนักงานเขตพื้นที่การศึกษามัธยมศึกษา เขต 2 ในภาพรวมทุกข้อ

ปัญหาการบริหารจัดการหลักสูตรสถานศึกษา ในโรงเรียนพร้อมใช้หลักสูตรแกนกลางการศึกษาขั้นพื้นฐาน พุทธศักราช 2551 สังกัดสำนักงานเขตพื้นที่การศึกษามัธยมศึกษา เขต 2 ในภาพรวมทุกด้าน	$\bar{X}$	S.D.	ระดับของ ปัญหา	อันดับ ที่
1. การเตรียมความพร้อมของสถานศึกษา	2.75	.715	ปานกลาง	2
2. การดำเนินการจัดทำหลักสูตรสถานศึกษา	2.72	.778	ปานกลาง	3
3. การประเมินผล และสรุปผล	2.83	.778	ปานกลาง	1
รวม	2.78	.689	ปานกลาง	-

จากตาราง 8 พบว่า ผู้บริหารสถานศึกษา และครูผู้สอน มีความคิดเห็นเกี่ยวกับปัญหาการบริหารจัดการหลักสูตรสถานศึกษาในโรงเรียนพร้อมใช้หลักสูตรแกนกลางการศึกษาขั้นพื้นฐาน พุทธศักราช 2551 สังกัดสำนักงานเขตพื้นที่การศึกษามัธยมศึกษา เขต 2 โดยภาพรวมอยู่ในระดับปานกลาง เมื่อพิจารณาเป็นรายด้าน พบว่า ทุกด้านมีปัญหาในระดับปานกลางเช่นกัน โดยเรียงค่าเฉลี่ยจากมากไปหาน้อย คือ การประเมินผล และสรุปผล การเตรียมความพร้อมของสถานศึกษา และการดำเนินการจัดทำหลักสูตรสถานศึกษา

ตอนที่ 3 เปรียบเทียบปัญหาการบริหารจัดการหลักสูตรสถานศึกษาในโรงเรียนพร้อมใช้หลักสูตรแกนกลางการศึกษาขั้นพื้นฐาน พุทธศักราช 2551 สังกัดสำนักงานเขตพื้นที่การศึกษานูรรัมย์ เขต 2 ตามความคิดเห็นของผู้บริหารสถานศึกษา และครูผู้สอน ซึ่งปรากฏดังตาราง 9 - 12

ตาราง 9 เปรียบเทียบปัญหาการบริหารจัดการหลักสูตรสถานศึกษาในโรงเรียนพร้อมใช้หลักสูตรแกนกลางการศึกษาขั้นพื้นฐาน พุทธศักราช 2551 สังกัดสำนักงานเขตพื้นที่การศึกษานูรรัมย์ เขต 2 ตามความคิดเห็นของผู้บริหารสถานศึกษา และครูผู้สอน ในการเตรียมความพร้อมของสถานศึกษา

ปัญหาการเตรียมความพร้อมของสถานศึกษา	ผู้บริหารสถานศึกษา		ครูผู้สอน		t	ระดับนัยสำคัญ
	$\bar{X}$	S.D.	$\bar{X}$	S.D.		
1. โรงเรียนจัดทำแผนงาน การจัดทำหลักสูตรสถานศึกษาอย่างเป็นระบบ	3.03	1.033	2.77	.957	1.334	.190
2. โรงเรียนกำหนดนโยบาย วิสัยทัศน์ พันธกิจ และเป็นประสงค์ในการจัดทำหลักสูตรสถานศึกษา	2.73	1.015	2.56	1.044	.886	.381
3. โรงเรียนสำรวจและศึกษาข้อมูลพื้นฐานของท้องถิ่น เพื่อนำมากำหนดวิสัยทัศน์ พันธกิจ และเป็นประสงค์ของโรงเรียน	2.87	.900	2.78	.945	.512	.612
4. บุคลากรในโรงเรียนมีส่วนร่วมในการกำหนดวิสัยทัศน์ พันธกิจ และเป็นประสงค์	2.80	.961	2.66	1.019	.730	.470
5. ชุมชน ผู้ปกครอง คณะกรรมการสถานศึกษา มีส่วนร่วมในการกำหนดวิสัยทัศน์ พันธกิจ และเป็นประสงค์	2.80	.664	2.90	1.023	.712	.479
6. วิสัยทัศน์ของหลักสูตรสถานศึกษา สอดคล้องความต้องการของชุมชนและท้องถิ่น	3.00	.910	2.81	.979	1.062	.295
7. โรงเรียนมีการสำรวจและจัดทำแหล่งเรียนรู้ และภูมิปัญญาท้องถิ่น ไว้อย่างเป็นระบบ	2.97	.850	2.80	.976	.957	.344
8. บุคลากร ในโรงเรียนมีส่วนร่วมในการวางแผนออกแบบการเรียนการสอน	2.73	.980	2.65	1.071	.443	.660
9. โรงเรียนจัดหาแหล่งเรียนรู้ใน โรงเรียนและชุมชน	2.77	.935	2.79	.996	.103	.918
10. โรงเรียนมีการวิเคราะห์หลักสูตรสถานศึกษา	2.50	1.075	2.53	.969	.138	.891

ตาราง 9 (ต่อ)

ปัญหาการเตรียมความพร้อมของสถานศึกษา	ผู้บริหาร สถานศึกษา		ครูผู้สอน		t	ระดับ นัย สำคัญ
	$\bar{X}$	S.D.	$\bar{X}$	S.D.		
11. โรงเรียนจัดอบรมสัมมนาเกี่ยวกับการออกแบบ การเรียนการสอน	2.80	1.064	2.81	.973	.070	.945
12. โรงเรียนจัดหาวัสดุอุปกรณ์เพื่ออำนวยความสะดวก ในการออกแบบการเรียนการสอน	2.80	1.095	2.77	1.053	.157	.876
13. โรงเรียนอบรมสัมมนาการพัฒนาสื่อการเรียน เรียนรู้อย่างต่อเนื่อง	2.77	1.006	2.90	.976	.681	.500
14. โรงเรียนประชาสัมพันธ์หลักสูตรและการใช้ หลักสูตรสถานศึกษา	2.73	.864	2.80	1.060	.408	.685
รวม	2.78	.716	2.75	.717	.396	.694

จากตาราง 9 พบว่า ผู้บริหารสถานศึกษา และครูผู้สอน มีความคิดเห็นเกี่ยวกับปัญหา  
การบริหารจัดการหลักสูตรสถานศึกษาในโรงเรียนพร้อมใช้หลักสูตรแกนกลางการศึกษาขั้นพื้นฐาน  
พุทธศักราช 2551 สังกัดสำนักงานเขตพื้นที่การศึกษามุกดาหาร เขต 2 ในการเตรียมความพร้อม  
ของสถานศึกษา โดยภาพรวมมีความคิดเห็นไม่แตกต่างกัน เมื่อพิจารณาเป็นรายข้อพบว่า มีความ  
คิดเห็นไม่แตกต่างกันทุกข้อ

ตาราง 10 เปรียบเทียบปัญหาการบริหารจัดการหลักสูตรสถานศึกษาในโรงเรียนพร้อมใช้หลักสูตร  
แกนกลางการศึกษาขั้นพื้นฐาน พุทธศักราช 2551 สังกัดสำนักงานเขตพื้นที่การศึกษามัธยมศึกษา  
เขต 2 ตามความคิดเห็นของผู้บริหารสถานศึกษา และครูผู้สอน ในการดำเนินการจัดทำหลักสูตร  
สถานศึกษา

ปัญหาการดำเนินการจัดทำหลักสูตรสถานศึกษา	ผู้บริหาร สถานศึกษา		ครูผู้สอน		t	ระดับ นัย สำคัญ
	$\bar{X}$	S.D.	$\bar{X}$	S.D.		
15. บุคลากรในโรงเรียนมีความรู้ความเข้าใจเกี่ยวกับ สาระการเรียนรู้ตามระดับชั้นของหลักสูตร	2.73	.980	2.64	1.017	.471	.641
16. โรงเรียนจัดอบรมสัมมนาเกี่ยวกับการจัดทำสาระ การเรียนรู้	2.77	.971	2.78	.958	.075	.940
17. ชุมชน ผู้ปกครองมีส่วนร่วมในการจัดทำสาระ การเรียนรู้ที่สนองต่อความต้องการ	2.77	.774	3.03	1.093	1.635	.109
18. โรงเรียนกำหนดจุดหมายของหลักสูตรสถานศึกษา ให้สอดคล้องกับความต้องการของท้องถิ่น	2.67	.994	2.78	1.030	.586	.561
19. โรงเรียนปรับรายละเอียดเนื้อหาสาระของหลักสูตร สถานศึกษาที่เป็นเรื่องเกี่ยวกับท้องถิ่น	2.57	.971	2.77	.977	1.054	.299
20. โรงเรียนจัดทำเอกสารหลักสูตรที่มีความ หลากหลาย	2.87	1.042	2.86	.951	.024	.981
21. บุคลากรในโรงเรียนมีความรู้ความเข้าใจขั้นตอน ขอข่ายในการออกแบบการจัดการเรียนรู้	2.80	.714	2.78	.988	.129	.898
22. โรงเรียนจัดทำคำอธิบายรายวิชาในกลุ่มสาระ การเรียนรู้	2.60	1.003	2.55	1.098	.240	.811
23. โรงเรียนแต่งตั้งคณะกรรมการบริหารหลักสูตร สถานศึกษาอย่างเป็นระบบ	2.57	1.040	2.63	1.122	.302	.764
24. โรงเรียนนำหลักการบริหารมาใช้ในการดำเนิน การบริหารหลักสูตร	2.50	1.167	2.62	1.079	.549	.587
25. โรงเรียนจัดทำแผนการเรียนรู้ที่เน้นผู้เรียน เป็นสำคัญ	2.50	1.009	2.59	1.117	.429	.670
26. โรงเรียนจัดทำแผนการเรียนรู้ให้สอดคล้อง กับสภาพของท้องถิ่น	3.00	.871	2.73	.991	1.541	.131
27. โรงเรียนส่งเสริมสนับสนุนให้ผู้เรียนแสวงหา ความรู้ด้วยตนเอง	2.43	1.040	2.67	1.045	1.172	.248

ตาราง 10 (ต่อ)

ปัญหาการดำเนินการจัดทำหลักสูตรสถานศึกษา	ผู้บริหารสถานศึกษา		ครูผู้สอน		t	ระดับนัยสำคัญ
	$\bar{X}$	S.D.	$\bar{X}$	S.D.		
28. โรงเรียนจัดการเรียนรู้แบบบูรณาการหลายกลุ่มสาระการเรียนรู้	2.67	.844	2.75	1.043	.475	.637
29. โรงเรียนส่งเสริมการวิจัยในชั้นเรียนเพื่อแก้ปัญหาและพัฒนาหลักสูตรสถานศึกษา	2.63	.556	2.85	1.055	1.754	.084
รวม	2.67	.715	2.73	.787	.458	.650

จากตาราง 10 พบว่า ผู้บริหารสถานศึกษา และครูผู้สอน มีความคิดเห็นเกี่ยวกับปัญหาการบริหารจัดการหลักสูตรสถานศึกษาในโรงเรียนพร้อมใช้หลักสูตรแกนกลางการศึกษาขั้นพื้นฐาน พุทธศักราช 2551 สังกัดสำนักงานเขตพื้นที่การศึกษาบุรีรัมย์ เขต 2 ในการดำเนินการจัดทำหลักสูตรสถานศึกษา โดยภาพรวมมีความคิดเห็นไม่แตกต่างกัน เมื่อพิจารณาเป็นรายข้อพบว่ามีความคิดเห็นไม่แตกต่างกันทุกข้อ

ตาราง 11 เปรียบเทียบปัญหาการบริหารจัดการหลักสูตรสถานศึกษาในโรงเรียนพร้อมใช้หลักสูตรแกนกลางการศึกษาขั้นพื้นฐาน พุทธศักราช 2551 สังกัดสำนักงานเขตพื้นที่การศึกษาบุรีรัมย์ เขต 2 ตามความคิดเห็นของผู้บริหารสถานศึกษา และครูผู้สอน ในการประเมินผล และสรุปผล

ปัญหาการประเมินผล และสรุปผล	ผู้บริหารสถานศึกษา		ครูผู้สอน		t	ระดับนัยสำคัญ
	$\bar{X}$	S.D.	$\bar{X}$	S.D.		
30. โรงเรียนมีเทศการจัดทำหลักสูตรสถานศึกษาอย่างต่อเนื่อง	3.07	.828	2.93	.991	.804	.426
31. โรงเรียนติดตาม ประเมินผล การใช้หลักสูตรสถานศึกษาอย่างต่อเนื่อง	2.73	.785	2.95	1.034	1.368	.178
32. บุคลากรของโรงเรียนจัดทำเพิ่มสะสมงานการจัดทำหลักสูตรสถานศึกษาอย่างเป็นระบบ	2.90	.923	2.80	1.006	.549	.586
33. โรงเรียนพัฒนาผลงานของผู้เรียนอย่างต่อเนื่อง	2.70	1.149	2.67	.955	.152	.880
34. โรงเรียนให้ชุมชนมีส่วนร่วมในการประเมินผลจัดทำหลักสูตรสถานศึกษา	2.93	.907	3.03	1.058	.526	.602

ตาราง 11 (ต่อ)

ปัญหาการประเมินผล และสรุปผล	ผู้บริหาร สถานศึกษา		ครูผู้สอน		t	ระดับ นัย สำคัญ
	$\bar{X}$	S.D.	$\bar{X}$	S.D.		
35. โรงเรียนนิเทศเกี่ยวกับการจัดทำหลักสูตร สถานศึกษาอย่างสม่ำเสมอ	2.63	.890	2.89	1.061	1.416	.164
36. โรงเรียนสำรวจความพึงพอใจของชุมชนต่อการใช้ หลักสูตร	2.90	.923	2.98	1.078	.414	.681
37. โรงเรียนสรุปผลการดำเนินงานจัดทำหลักสูตร สถานศึกษาเสนอหน่วยงานที่เกี่ยวข้อง	2.87	1.042	2.75	1.092	.559	.580
38. โรงเรียนได้ดำเนินการจัดทำเอกสารของหลักสูตร เผยแพร่แก่ชุมชนและผู้ปกครอง	2.73	1.015	2.95	1.022	1.081	.287
39. บุคลากรในโรงเรียนมีความพึงพอใจในการจัดทำ หลักสูตรสถานศึกษา	2.63	.928	2.77	1.000	.755	.455
40. ชุมชน ผู้ปกครองมีความพึงพอใจในการจัดทำ หลักสูตรสถานศึกษา	2.43	.971	2.68	1.025	1.297	.202
41. ผู้เรียนมีความพึงพอใจในหลักสูตรสถานศึกษา ของโรงเรียน	2.63	1.129	2.71	.952	.352	.727
42. วิสัยทัศน์ของสถานศึกษาสอดคล้องกับมาตรฐาน การประกันคุณภาพด้านผู้เรียน	2.60	.968	2.69	.990	.477	.636
43. พันธกิจของสถานศึกษาสอดคล้องกับมาตรฐาน การประกันคุณภาพด้านกระบวนการ	2.63	.890	2.64	1.041	.027	.979
44. โรงเรียนปรับปรุงพัฒนาระบบแผนงาน การจัดทำ หลักสูตรสถานศึกษาอยู่เสมอ	2.90	1.094	2.88	1.049	.090	.929
45. โรงเรียนปรับปรุงพัฒนาระบบบริหารจัดการ หลักสูตรสถานศึกษาอย่างต่อเนื่อง	2.97	1.033	2.86	1.030	.543	.590
46. โรงเรียนพัฒนาบุคลากรด้านการวางแผน ดำเนินการใช้หลักสูตร	2.67	.994	2.88	1.009	1.078	.288
47. โรงเรียนปรับปรุงพัฒนาระบบการวิจัยใน ชั้นเรียนอย่างต่อเนื่อง	2.63	1.033	2.95	1.039	1.581	.122
48. โรงเรียนปรับปรุงพัฒนาวิธีการนิเทศ กำกับ ติดตาม ประเมินผลอย่างต่อเนื่อง	2.70	1.088	3.04	1.104	1.612	.115

ตาราง 11 (ต่อ)

ปัญหาการประเมินผล และสรุปผล	ผู้บริหาร สถานศึกษา		ครูผู้สอน		t	ระดับ นัย สำคัญ
	$\bar{X}$	S.D.	$\bar{X}$	S.D.		
49. โรงเรียนนำกระบวนการบริหารมาปรับปรุง พัฒนาการจัดทำหลักสูตรสถานศึกษา	2.63	1.098	2.89	.979	1.215	.232
50. โรงเรียนจัดให้มีการประเมินคุณภาพของ สถานศึกษาในการจัดทำหลักสูตรสถานศึกษา	2.77	.898	2.85	.984	.483	.632
รวม	2.74	.741	2.84	.784	.692	.493

จากตาราง 11 พบว่า ผู้บริหารสถานศึกษา และครูผู้สอน มีความคิดเห็นเกี่ยวกับปัญหาการบริหารจัดการหลักสูตรสถานศึกษาในโรงเรียนพร้อมใช้หลักสูตรแกนกลางการศึกษาขั้นพื้นฐาน พุทธศักราช 2551 สังกัดสำนักงานเขตพื้นที่การศึกษามัธยมศึกษา เขต 2 ในการประเมินผล และสรุปผล โดยภาพรวมมีความคิดเห็นไม่แตกต่างกัน เมื่อพิจารณาเป็นรายข้อพบว่า มีความคิดเห็นไม่แตกต่างกันทุกข้อ

ตาราง 12 เปรียบเทียบปัญหาการบริหารจัดการหลักสูตรสถานศึกษาในโรงเรียนพร้อมใช้หลักสูตรแกนกลางการศึกษาขั้นพื้นฐาน พุทธศักราช 2551 สังกัดสำนักงานเขตพื้นที่การศึกษามัธยมศึกษา เขต 2 ตามความคิดเห็นของผู้บริหารสถานศึกษา และครูผู้สอน ในภาพรวมทุกข้อ

ปัญหาการบริหารจัดการหลักสูตรสถานศึกษา ในโรงเรียนพร้อมใช้หลักสูตร แกนกลาง การศึกษาขั้นพื้นฐาน พุทธศักราช 2551 สังกัดสำนักงานเขตพื้นที่การศึกษามัธยมศึกษา เขต 2	ผู้บริหาร สถานศึกษา		ครูผู้สอน		t	ระดับ นัย สำคัญ
	$\bar{X}$	S.D.	$\bar{X}$	S.D.		
1. การเตรียมความพร้อมของสถานศึกษา	2.80	.716	2.75	.717	.396	.694
2. การดำเนินการจัดทำหลักสูตรสถานศึกษา	2.67	.715	2.73	.787	.458	.650
3. การประเมินผล และสรุปผล	2.74	.741	2.84	.784	.692	.493
รวม	2.74	.630	2.78	.698	.371	.713

จากตาราง 12 พบว่า ผู้บริหารสถานศึกษา และครูผู้สอน มีความคิดเห็นเกี่ยวกับปัญหาการบริหารจัดการหลักสูตรสถานศึกษาในโรงเรียนพร้อมใช้หลักสูตรแกนกลางการศึกษาขั้นพื้นฐาน พุทธศักราช 2551 สังกัดสำนักงานเขตพื้นที่การศึกษาบุรีรัมย์ เขต 2 โดยภาพรวมมีความคิดเห็นไม่แตกต่างกัน เมื่อพิจารณาเป็นรายข้อพบว่า มีความคิดเห็นไม่แตกต่างกันทุกข้อเช่นกัน

ตอนที่ 4 เปรียบเทียบปัญหาการบริหารจัดการหลักสูตรสถานศึกษาในโรงเรียนพร้อมใช้หลักสูตรแกนกลางการศึกษาขั้นพื้นฐาน พุทธศักราช 2551 สังกัดสำนักงานเขตพื้นที่การศึกษาบุรีรัมย์ เขต 2 ตามความคิดเห็นของผู้บริหารสถานศึกษา และครูผู้สอน จำแนกตามประเภทของโรงเรียน ซึ่งปรากฏดังตาราง 13 - 16

ตาราง 13 เปรียบเทียบปัญหาการบริหารจัดการหลักสูตรสถานศึกษาในโรงเรียนพร้อมใช้หลักสูตรแกนกลางการศึกษาขั้นพื้นฐาน พุทธศักราช 2551 สังกัดสำนักงานเขตพื้นที่การศึกษาบุรีรัมย์ เขต 2 ตามความคิดเห็นของผู้บริหารสถานศึกษา และครูผู้สอน ในการเตรียมความพร้อมของสถานศึกษา เมื่อจำแนกตามประเภทของโรงเรียน

ปัญหาการเตรียมความพร้อมของสถานศึกษา	ประถมศึกษา		ขยายโอกาส		มัธยมศึกษา		F	ระดับนัยสำคัญ
	$\bar{X}$	S.D.	$\bar{X}$	S.D.	$\bar{X}$	S.D.		
1. โรงเรียนจัดทำแผนงานการจัดทำหลักสูตรสถานศึกษาอย่างเป็นระบบ	2.71	.944	2.66	.848	2.80	1.038	1.838	.161
2. โรงเรียนกำหนดนโยบายวิสัยทัศน์ พันธกิจ และเป้าประสงค์ในการจัดทำหลักสูตรสถานศึกษา	2.62	.960	2.46	.909	2.58	1.140	.710	.493
3. โรงเรียนสำรวจและศึกษาข้อมูลพื้นฐานของท้องถิ่นเพื่อนำมากำหนดวิสัยทัศน์ พันธกิจ และเป้าประสงค์ของโรงเรียน	2.91	.793	2.86	1.077	2.79	.893	1.244	.290
4. บุคลากรในโรงเรียนมีส่วนร่วมในการกำหนดวิสัยทัศน์ พันธกิจ และเป้าประสงค์	2.82	1.007	2.46	.968	2.68	1.025	2.623	.075



ตาราง 13 (ต่อ)

ปัญหาการเตรียมความพร้อม ของสถานศึกษา	ประถมศึกษา		ขยายโอกาส		มัธยมศึกษา		F	ระดับ นัย สำคัญ
	$\bar{X}$	S.D.	$\bar{X}$	S.D.	$\bar{X}$	S.D.		
5. ชุมชน ผู้ปกครอง คณะกรรมการสถานศึกษามี ส่วนร่วมในการกำหนดวิสัยทัศน์ พันธกิจ และเป้าประสงค์	3.07	1.074	2.88	.921	2.89	.989	.980	.377
6. วิสัยทัศน์ของหลักสูตร สถานศึกษา สนองต่อความ ต้องการของชุมชนและท้องถิ่น	2.82	1.029	2.89	.869	2.83	1.013	.201	.818
7. โรงเรียนมีการสำรวจและจัดทำ แหล่งเรียนรู้ และภูมิปัญญา ท้องถิ่น ไว้อย่างเป็นระบบ	2.98	.892	2.77	.987	2.83	.971	.723	.486
8. บุคลากรในโรงเรียนมีส่วนร่วม ในการวางแผนออกแบบการเรียน การสอน	2.62	.984	2.62	1.102	2.66	1.102	.139	.870
9. โรงเรียนจัดหาแหล่งเรียนรู้ใน โรงเรียนและชุมชน	3.04	1.147	2.69	.996	2.78	.996	2.026	.134
10. โรงเรียนมีการวิเคราะห์ หลักสูตรสถานศึกษา	2.53	1.179	2.58	.950	2.53	.950	.209	.811
11. โรงเรียนจัดอบรมสัมมนา เกี่ยวกับการออกแบบการเรียน การสอน	2.64	1.090	3.04	.818	2.74	1.015	3.077	.048
12. โรงเรียนจัดหาวัสดุอุปกรณ์ เพื่ออำนวยความสะดวกใน การออกแบบการเรียนการสอน	2.78	1.259	2.84	.966	2.73	1.033	.251	.778
13. โรงเรียนอบรมสัมมนา การพัฒนาสื่อการเรียนเรียนรู้ อย่างต่อเนื่อง	2.82	1.093	3.07	.865	2.79	.991	1.926	.148
14. โรงเรียนประชาสัมพันธ์ หลักสูตรและการใช้หลักสูตร สถานศึกษา	2.91	1.203	2.97	.950	2.64	1.007	2.681	.071

ตาราง 13 (ต่อ)

ปัญหาการเตรียมความพร้อม ของสถานศึกษา	ประถมศึกษา		ขยายโอกาส		มัธยมศึกษา		F	ระดับ นัย สำคัญ
	$\bar{X}$	S.D.	$\bar{X}$	S.D.	$\bar{X}$	S.D.		
รวม	2.80	.790	2.77	.677	2.73	.714	.187	.830

จากตาราง 13 พบว่า ผู้บริหารสถานศึกษา และครูผู้สอนมีความคิดเห็นเกี่ยวกับปัญหาการบริหารจัดการหลักสูตรสถานศึกษาในโรงเรียนพร้อมใช้หลักสูตรแกนกลางการศึกษาขั้นพื้นฐาน พุทธศักราช 2551 สังกัดสำนักงานเขตพื้นที่การศึกษามัธยมศึกษา เขต 2 ในการเตรียมความพร้อมของสถานศึกษา เมื่อจำแนกตามประเภทของโรงเรียน โดยภาพรวมมีปัญหาไม่แตกต่างกัน เมื่อพิจารณาเป็นรายข้อ พบว่า มีปัญหาไม่แตกต่างกันทุกข้อ

ตาราง 14 เปรียบเทียบปัญหาการบริหารจัดการหลักสูตรสถานศึกษาในโรงเรียนพร้อมใช้หลักสูตรแกนกลางการศึกษาขั้นพื้นฐาน พุทธศักราช 2551 สังกัดสำนักงานเขตพื้นที่การศึกษามัธยมศึกษา เขต 2 ตามความคิดเห็นของผู้บริหารสถานศึกษา และครูผู้สอน ในการดำเนินการจัดทำหลักสูตรสถานศึกษา เมื่อจำแนกตามประเภทของโรงเรียน

ปัญหาการดำเนินการจัดทำ หลักสูตรสถานศึกษา	ประถมศึกษา		ขยายโอกาส		มัธยมศึกษา		F	ระดับ นัย สำคัญ
	$\bar{X}$	S.D.	$\bar{X}$	S.D.	$\bar{X}$	S.D.		
15. บุคลากรในโรงเรียนมีความรู้ความเข้าใจเกี่ยวกับสาระการเรียนรู้ตามระดับชั้นของหลักสูตร	2.62	1.230	2.69	.935	2.64	.973	.072	.931
16. โรงเรียนจัดอบรมสัมมนาเกี่ยวกับการจัดทำสาระการเรียนรู้	2.60	1.136	2.99	.802	2.72	.959	2.801	.063
17. ชุมชน ผู้ปกครองมีส่วนร่วมในการจัดทำสาระการเรียนรู้ที่สนองต่อความต้องการ	2.98	1.196	3.11	1.142	2.93	.955	.625	.536
18. โรงเรียนกำหนดจุดหมายของหลักสูตรสถานศึกษาให้สอดคล้องกับความต้องการของท้องถิ่น	2.82	1.114	2.64	1.142	2.83	.910	.881	.416

ตาราง 14 (ต่อ)

ปัญหาการดำเนินการจัดทำ หลักสูตรสถานศึกษา	ประถมศึกษา		ขยายโอกาส		มัธยมศึกษา		F	ระดับ นัย สำคัญ
	$\bar{X}$	S.D.	$\bar{X}$	S.D.	$\bar{X}$	S.D.		
19. โรงเรียนปรับรายละเอียด เนื้อหาสาระของหลักสูตร สถานศึกษาที่เป็นเรื่องเกี่ยวกับ ท้องถิ่น	2.64	1.069	2.81	.975	2.74	.947	.409	.665
20. โรงเรียนจัดทำเอกสารหลักสูตร ที่มีความหลากหลาย	2.82	1.173	2.96	.784	2.82	.975	.543	.581
21. บุคลากรในโรงเรียนมีความรู้ ความเข้าใจขั้นตอนขอขบขำในการ ออกแบบการจัดการเรียนรู้	2.69	1.145	2.86	.926	2.77	.901	.500	.607
22. โรงเรียนจัดทำคำอธิบาย รายวิชาในกลุ่มสาระการเรียนรู้	2.36	1.111	2.50	.910	2.07	1.165	1.535	.218
23. โรงเรียนแต่งตั้งคณะกรรมการ บริหารหลักสูตรสถานศึกษา อย่างเป็นระบบ	2.47	1.160	2.68	.952	2.64	1.182	.550	.578
24. โรงเรียนนำหลักการบริหาร มาใช้ในการดำเนินการบริหาร หลักสูตร	2.44	1.270	2.57	.938	2.69	1.102	.938	.393
25. โรงเรียนจัดทำแผนการเรียนรู้ ที่เน้นผู้เรียนเป็นสำคัญ	2.49	1.342	2.53	.982	2.64	1.080	.393	.676
26. โรงเรียนจัดทำแผนการเรียนรู้ ให้สอดคล้องกับสภาพของท้องถิ่น	2.73	1.156	2.77	.884	2.78	.970	.033	.968
27. โรงเรียนส่งเสริมสนับสนุนให้ ผู้เรียนแสวงหาความรู้ด้วยตนเอง	2.49	1.375	2.65	.818	2.69	1.032	.633	.532
28. โรงเรียนจัดการเรียนรู้แบบ บูรณาการหลายกลุ่มสาระการ เรียนรู้	2.62	1.319	2.86	.728	2.70	1.062	.921	.400
29. โรงเรียนส่งเสริมการวิจัยใน ชั้นเรียนเพื่อแก้ปัญหาและพัฒนา หลักสูตรสถานศึกษา	2.71	1.325	2.95	.890	2.79	.939	.879	.416

ตาราง 14 (ต่อ)

ปัญหาการดำเนินการจัดทำ หลักสูตรสถานศึกษา	ประถมศึกษา		ขยายโอกาส		มัธยมศึกษา		F	ระดับ นัย สำคัญ
	$\bar{X}$	S.D.	$\bar{X}$	S.D.	$\bar{X}$	S.D.		
รวม	2.63	1.007	2.77	.698	2.73	.729	.454	.636

จากตาราง 14 พบว่า ผู้บริหารสถานศึกษา และครูผู้สอนมีความคิดเห็นเกี่ยวกับปัญหาการบริหารจัดการหลักสูตรสถานศึกษาในโรงเรียนพร้อมใช้หลักสูตรแกนกลางการศึกษาขั้นพื้นฐาน พุทธศักราช 2551 สังกัดสำนักงานเขตพื้นที่การศึกษามัธยมศึกษา เขต 2 ในการดำเนินการจัดทำหลักสูตรสถานศึกษา เมื่อจำแนกตามประเภทของโรงเรียน โดยภาพรวมมีปัญหาไม่แตกต่างกัน เมื่อพิจารณาเป็นรายข้อ พบว่า มีปัญหาไม่แตกต่างกันทุกข้อ

ตาราง 15 เปรียบเทียบปัญหาการบริหารจัดการหลักสูตรสถานศึกษาในโรงเรียนพร้อมใช้หลักสูตรแกนกลางการศึกษาขั้นพื้นฐาน พุทธศักราช 2551 สังกัดสำนักงานเขตพื้นที่การศึกษามัธยมศึกษา เขต 2 ตามความคิดเห็นของผู้บริหารสถานศึกษา และครูผู้สอน ในการประเมินผล และสรุปผลเมื่อจำแนกตามประเภทของโรงเรียน

ปัญหาการประเมินผล และ สรุปผล	ประถมศึกษา		ขยายโอกาส		มัธยมศึกษา		F	ระดับ นัย สำคัญ
	$\bar{X}$	S.D.	$\bar{X}$	S.D.	$\bar{X}$	S.D.		
30. โรงเรียนนิเทศการจัดทำ หลักสูตรสถานศึกษาอย่าง ต่อเนื่อง	2.84	1.127	3.34	.955	2.75	.849	9.282*	.000
31. โรงเรียนติดตาม ประเมินผล การใช้หลักสูตรสถานศึกษาอย่าง ต่อเนื่อง	2.78	1.241	3.38	.947	2.70	.853	11.920*	.000
32. บุคลากรของโรงเรียนจัดทำ เพิ่มสะสมงานการจัดทำ หลักสูตรสถานศึกษาอย่างเป็น ระบบ	2.93	1.176	2.95	.920	2.69	.958	1.993	.139

ตาราง 15 (ต่อ)

ปัญหาการประเมินผล และ สรุปผล	ประถมศึกษา		ขยายโอกาส		มัธยมศึกษา		F	ระดับ นัย สำคัญ
	$\bar{X}$	S.D.	$\bar{X}$	S.D.	$\bar{X}$	S.D.		
33. โรงเรียนพัฒนาผลงาน ของผู้เรียนอย่างต่อเนื่อง	2.82	1.193	2.74	.741	2.57	1.015	1.384	.253
34. โรงเรียนให้ชุมชนมีส่วนร่วม ในการประเมินผลการจัดทำ หลักสูตรสถานศึกษา	3.11	1.210	3.27	.983	2.83	.972	4.551*	.011
35. โรงเรียนนิเทศเกี่ยวกับการ จัดทำหลักสูตรสถานศึกษา อย่างสม่ำเสมอ	2.80	1.120	3.19	1.167	2.67	.879	6.021*	.003
36. โรงเรียนสำรวจความพึงพอใจ ของชุมชนต่อการใช้หลักสูตร	2.84	1.127	3.27	1.114	2.83	.963	4.537*	.012
37. โรงเรียนสรุปผลการ ดำเนินงานจัดทำหลักสูตร สถานศึกษาเสนอหน่วยงาน ที่เกี่ยวข้อง	2.84	1.242	2.92	1.095	2.64	1.007	1.620	.200
38. โรงเรียนได้ดำเนินการจัดทำ เอกสารของหลักสูตรเผยแพร่แก่ ชุมชนและผู้ปกครอง	2.93	1.195	3.20	.891	2.74	.996	4.782*	.009
39. บุคลากรในโรงเรียนมีความ พึงพอใจในกรจัดทำหลักสูตร สถานศึกษา	2.76	1.090	2.82	1.012	2.71	.944	.300	.741
40. ชุมชน ผู้ปกครองมีความพึง พอใจในการจัดทำหลักสูตร สถานศึกษา	2.71	1.141	2.70	1.095	2.60	.927	.353	.703
41. ผู้เรียนมีความพึงพอใจ ในหลักสูตรสถานศึกษาของ โรงเรียน	2.82	1.173	2.73	.969	2.64	.894	.646	.525
42. วัสดุทัศน์ของสถานศึกษา สอดคล้องกับมาตรฐานการ ประกันคุณภาพด้านผู้เรียน	2.71	1.141	2.64	.885	2.69	.990	.111	.895

ตาราง 15 (ต่อ)

ปัญหาการประเมินผล และสรุปผล	ประถมศึกษา		ขยายโอกาส		มัธยมศึกษา		F	ระดับ นัย สำคัญ
	$\bar{X}$	S.D.	$\bar{X}$	S.D.	$\bar{X}$	S.D.		
43. พันธกิจของสถานศึกษา สอดคล้องกับมาตรฐานการประกันคุณภาพด้านกระบวนการ	2.76	1.190	2.65	.818	2.59	1.070	.452	.637
44. โรงเรียนปรับปรุงพัฒนาระบบแผนงาน การจัดทำหลักสูตรสถานศึกษาอยู่เสมอ	2.96	1.278	3.07	.956	2.74	1.004	2.329	.100
45. โรงเรียนปรับปรุงพัฒนาระบบการจัดทำหลักสูตรสถานศึกษาอย่างต่อเนื่อง	2.93	1.286	3.19	.855	2.65	.972	6.639*	.002
46. โรงเรียนพัฒนาบุคลากรด้านการวางแผนดำเนินการใช้หลักสูตร	2.67	1.279	3.16	.759	2.73	.992	5.385*	.005
47. โรงเรียนปรับปรุงพัฒนาระบบการจัดวิทยุในชั้นเรียนอย่างต่อเนื่อง	2.98	1.422	3.07	.881	2.79	.957	1.711	.183
48. โรงเรียนปรับปรุงพัฒนาวิธีการนิเทศ กำกับ ติดตาม ประเมินผลอย่างต่อเนื่อง	2.93	1.321	3.36	1.067	2.80	.988	6.332*	.002
49. โรงเรียนนำกระบวนการบริหารมาปรับปรุงพัฒนาการจัดทำหลักสูตรสถานศึกษา	2.69	1.203	3.07	.865	2.79	.974	2.574	.078
50. โรงเรียนจัดให้มีการประเมินคุณภาพของสถานศึกษาในการจัดทำหลักสูตรสถานศึกษา	2.67	1.365	3.07	.764	2.77	.892	3.122*	.046
รวม	2.83	.967	3.03	.758	2.71	.687	4.152*	.017

\* มีนัยสำคัญที่ระดับ .05

จากตาราง 15 พบว่า ผู้บริหารสถานศึกษา และครูผู้สอนมีความคิดเห็นเกี่ยวกับปัญหาการบริหารจัดการหลักสูตรสถานศึกษาในโรงเรียนพร้อมใช้หลักสูตรแกนกลางการศึกษาขั้นพื้นฐาน พุทธศักราช 2551 สังกัดสำนักงานเขตพื้นที่การศึกษามัธยมศึกษา เขต 2 ในการประเมินผล และสรุปผลเมื่อจำแนกตามประเภทของโรงเรียน โดยภาพรวมมีปัญหาแตกต่างกันอย่างมีนัยสำคัญที่ระดับ .05 เมื่อพิจารณาเป็นรายข้อ พบว่า ข้อ 30 โรงเรียนนิเทศการจัดทำหลักสูตรสถานศึกษาอย่างต่อเนื่อง ข้อ 31 โรงเรียนติดตาม ประเมินผล การใช้หลักสูตรสถานศึกษาอย่างต่อเนื่อง ข้อ 34 โรงเรียนให้ชุมชนมีส่วนร่วมในการประเมินผลการจัดทำหลักสูตรสถานศึกษา ข้อ 35 โรงเรียนนิเทศเกี่ยวกับการจัดทำหลักสูตรสถานศึกษาอย่างสม่ำเสมอ ข้อ 36 โรงเรียนสำรวจความพึงพอใจของชุมชนต่อการใช้หลักสูตร ข้อ 38 โรงเรียนได้ดำเนินการจัดทำเอกสารของหลักสูตรเผยแพร่แก่ชุมชนและผู้ปกครอง ข้อ 45 โรงเรียนปรับปรุงพัฒนากระบวนการจัดทำหลักสูตรสถานศึกษาอย่างต่อเนื่อง ข้อ 46 โรงเรียนพัฒนาบุคลากรด้านการวางแผนดำเนินการใช้หลักสูตร ข้อ 48 โรงเรียนปรับปรุงพัฒนาวิธีการนิเทศ กำกับ ติดตาม ประเมินผลอย่างต่อเนื่อง และ ข้อ 50 โรงเรียนจัดให้มีการประเมินคุณภาพของสถานศึกษาในการจัดทำหลักสูตรสถานศึกษา มีความคิดเห็นแตกต่างกันอย่างมีนัยสำคัญที่ระดับ .05 ส่วนข้ออื่น ๆ มีความคิดเห็นไม่แตกต่างกัน

ตาราง 16 เปรียบเทียบปัญหาการบริหารจัดการหลักสูตรสถานศึกษาในโรงเรียนพร้อมใช้หลักสูตรแกนกลางการศึกษาขั้นพื้นฐาน พุทธศักราช 2551 สังกัดสำนักงานเขตพื้นที่การศึกษามัธยมศึกษา เขต 2 ตามความคิดเห็นของผู้บริหารสถานศึกษา และครูผู้สอน เมื่อจำแนกตามประเภทของโรงเรียน ในภาพรวมทุกด้าน

ปัญหาการบริหารจัดการ หลักสูตรสถานศึกษา	ประถมศึกษา		ขยายโอกาส		มัธยมศึกษา		F	ระดับ นัย สำคัญ
	$\bar{X}$	S.D.	$\bar{X}$	S.D.	$\bar{X}$	S.D.		
1. การเตรียมความพร้อม ของสถานศึกษา	2.80	.790	2.77	.677	2.73	.714	.187	.830
2. การดำเนินการจัดทำ หลักสูตรสถานศึกษา	2.63	1.007	2.77	.698	2.73	.729	.454	.636
3. การประเมินผล และ สรุปผล	2.83	.967	3.03	.758	2.71	.687	4.152*	.017
รวม	2.76	.859	2.88	.639	2.72	.646	1.218	.298

\* มีนัยสำคัญที่ระดับ .05

จากตาราง 16 พบว่า ผู้บริหารสถานศึกษา และครูผู้สอนมีความคิดเห็นเกี่ยวกับปัญหาการบริหารจัดการหลักสูตรสถานศึกษาในโรงเรียนพร้อมใช้หลักสูตรแกนกลางการศึกษาขั้นพื้นฐาน พุทธศักราช 2551 สังกัดสำนักงานเขตพื้นที่การศึกษามัธยมศึกษา เขต 2 เมื่อจำแนกตามประเภทของโรงเรียน โดยภาพรวมทุกด้าน มีปัญหาไม่แตกต่างกัน เมื่อพิจารณาเป็นรายด้าน พบว่า ด้านที่ 3 การประเมินผล และสรุปผล มีความคิดเห็นแตกต่างกันอย่างมีนัยสำคัญที่ระดับ .05 ส่วนด้านอื่น ๆ มีความคิดเห็นไม่แตกต่างกัน

ผลจากการวิเคราะห์พบความแตกต่างของค่าเฉลี่ย ในการประเมินผล และสรุปผล จึงทำการเปรียบเทียบความแตกต่างเป็นรายคู่ ตามวิธีการของเชฟเฟ้ (Scheffe' Method) โดยกำหนดค่าสถิติที่ระดับนัยสำคัญ .05 ดังตาราง 17



ตาราง 17 เปรียบเทียบปัญหาการบริหารจัดการหลักสูตรสถานศึกษาในโรงเรียนพร้อมใช้หลักสูตร  
แกนกลางการศึกษาขั้นพื้นฐาน พุทธศักราช 2551 สังกัดสำนักงานเขตพื้นที่การศึกษามัธยมศึกษา  
เขต 2 ตามความคิดเห็นของผู้บริหารสถานศึกษา และครูผู้สอน เมื่อจำแนกตามประเภทของ  
โรงเรียน ในการประเมินผล และสรุปผล เป็นรายคู่

ประเภทโรงเรียน	$\bar{X}$	ประถมศึกษา	ขยายโอกาส	มัธยมศึกษา
		2.83 (.372)	3.03 (.372)	2.71 (.661)
ประถมศึกษา	2.83	-	-0.20 (.372)	0.12 (.372)
ขยายโอกาส	3.03		-	0.32* (.017)
มัธยมศึกษา	2.71			-

\* มีนัยสำคัญที่ระดับ .05

จากตาราง 17 พบว่า ผู้บริหารสถานศึกษา และครูผู้สอน มีความคิดเห็นต่อปัญหา  
การบริหารจัดการหลักสูตรสถานศึกษาในโรงเรียนพร้อมใช้หลักสูตรแกนกลางการศึกษาขั้นพื้นฐาน  
พุทธศักราช 2551 สังกัดสำนักงานเขตพื้นที่การศึกษามัธยมศึกษา เขต 2 เมื่อจำแนกตามประเภท  
โรงเรียน ในด้านการประเมินผล และสรุปผล โรงเรียนขยายโอกาสดังโรงเรียนมัธยมศึกษา มีความ  
คิดเห็นแตกต่างกันอย่างมีนัยสำคัญที่ระดับ .05 โดยผู้บริหารสถานศึกษา และครูผู้สอนในโรงเรียน  
ขยายโอกาสมีความคิดเห็นต่อปัญหาการบริหารจัดการหลักสูตรสถานศึกษามากกว่าโรงเรียน  
มัธยมศึกษา

ตอนที่ 5 ประมวลปัญหาและข้อเสนอแนะ จากคำถามปลายเปิด ตามความคิดเห็นของ  
ผู้บริหารสถานศึกษาและครูผู้สอน โดยการแจกแจงความถี่ หาค่าร้อยละ ดังตาราง 18

ตาราง 18 ประมวลปัญหาและข้อเสนอแนะต่อการบริหารจัดการหลักสูตรสถานศึกษา  
 ในโรงเรียนพร้อมใช้หลักสูตรแกนกลางการศึกษาขั้นพื้นฐาน พุทธศักราช 2551 สังกัด  
 สำนักงานเขตพื้นที่การศึกษามัธยมศึกษา เขต 2 (n = 240)

ปัญหาและข้อเสนอแนะ	จำนวน (คน)	ร้อยละ (%)
<b>1. การเตรียมความพร้อมในการดำเนินการบริหารจัดการหลักสูตรสถานศึกษา</b>		
1. โรงเรียนยังขาดความพร้อมในด้านวัสดุ อุปกรณ์ เอกสาร และสื่อที่ใช้ในการจัดทำหลักสูตรสถานศึกษา	9	3.75
2. ครูขาดความสนใจ และขาดความตระหนักถึงความจำเป็นต่อการจัดทำหลักสูตรสถานศึกษา	12	5.00
3. โรงเรียนขาดการประสานงานกับชุมชนและท้องถิ่น ทำให้ชุมชนและท้องถิ่นไม่เห็นความสำคัญของการจัดทำหลักสูตรสถานศึกษา	26	10.83
4. วิสัยทัศน์นำไปสู่การปฏิบัติเป็นรูปธรรมน้อยมาก จึงตอบสนองความต้องการของชุมชนและท้องถิ่นได้น้อย	28	11.66
5. การส่งเสริมในเรื่องการส่งบุคลากรอบรมพัฒนา การประชาสัมพันธ์ และสื่อมีน้อย	34	14.16
6. ครูผู้สอนไม่มีส่วนร่วมในการเตรียมความพร้อมและการวางแผนการดำเนินการจัดทำหลักสูตรสถานศึกษา	47	19.58
<b>2. การดำเนินการจัดทำหลักสูตรสถานศึกษา</b>		
1. บุคลากรและชุมชนไม่มีส่วนร่วมในการกำหนดวิสัยทัศน์ ภารกิจ เป้าหมายในการจัดการศึกษาอย่างแท้จริง	8	3.33
2. การจัดทำหลักสูตรสถานศึกษา บางกลุ่มสาระการเรียนรู้ไม่ครอบคลุมตัวชี้วัด	13	5.41
3. สถานศึกษายังขาดสื่อการจัดการเรียนรู้	16	6.66
4. บุคลากรไม่เพียงพอ โดยเฉพาะสาระวิชาคณิตศาสตร์ วิทยาศาสตร์ และภาษาต่างประเทศ	17	7.08
5. ขาดเอกสารการจัดทำหลักสูตรสถานศึกษา	19	7.91

ตาราง 18 (ต่อ)

ปัญหาและข้อเสนอแนะ	จำนวน (คน)	ร้อยละ (%)
6. การดำเนินงานจัดทำหลักสูตรสถานศึกษามีระยะเวลาสั้นเกินไป บางกลุ่มสาระจัดทำรูปเล่มไม่ทันใช้เมื่อเปิดภาคเรียน	21	8.75
7. ครูผู้สอนไม่เข้าใจวิธีการหรือกระบวนการวัดและประเมินผล และ การสร้างแบบประเมินผลและการวัดและประเมินผลไม่เป็นมาตรฐาน เดียวกัน	21	8.75
8. การบริหารหลักสูตร ไม่มีผู้ขับเคลื่อน และคณะทำงานหลักสูตร สถานศึกษาไม่ปฏิบัติตามหน้าที่ที่ได้รับแต่งตั้งและไม่เป็นปัจจุบัน	35	14.58
9. ครูผู้สอนยังยึดติดกับเนื้อหาหลักสูตรเดิม มีการทำแผนการจัดการ เรียนรู้ การทำวิจัยในชั้นเรียนน้อยมาก	52	21.66
<b>3. การนิเทศ กำกับ ติดตาม และประเมินผล</b>		
1. การนิเทศ กำกับติดตาม และประเมินผลการใช้หลักสูตร สถานศึกษายังไม่เป็นระบบไม่ต่อเนื่อง และไม่จริงจัง	15	6.25
2. สถานศึกษาไม่มีการนิเทศติดตามการจัดทำหลักสูตรสถานศึกษา	16	6.66
3. บุคลากรไม่มีความรู้ทักษะในการนิเทศ	18	7.50
4. การสรุปผลไม่ตรงตามความเป็นจริงและมีการปฏิบัติไม่ต่อเนื่อง	18	7.50
5. บุคลากรยังไม่มีความชัดเจนในเรื่องการสรุปผลการดำเนินการ บริหารจัดการหลักสูตรสถานศึกษา	21	8.75
6. บุคลากรขาดความรู้ความเข้าใจในการนำข้อมูลไปปรับปรุงใช้ให้ เกิดผล	24	10.00
7. สถานศึกษาจัดทำแผนและพัฒนาระบบการบริหารจัดการ หลักสูตรสถานศึกษาไม่ต่อเนื่อง	25	10.41
8. สถานศึกษาไม่นำผลการติดตามไปใช้ในการวางแผนและพัฒนาการ บริหารจัดการหลักสูตรสถานศึกษาอย่างจริงจัง	29	12.08
9. สถานศึกษาไม่มีการดำเนินการปรับปรุงหลักสูตร เนื่องจากไม่มี คณะกรรมการดำเนินงานและการมอบหมายงานที่ชัดเจน	31	12.91

ตาราง 18 (ต่อ)

ปัญหาและข้อเสนอแนะ	จำนวน (คน)	ร้อยละ (%)
ข้อเสนอแนะอื่น ๆ		
1. ควรมีการจัดสรรงบประมาณเพิ่มเติม	12	5.00
2. ควรมีการสร้างขวัญกำลังใจให้แก่บุคลากร	19	7.91
3. ควรมีการจัดทำแผนการประชาสัมพันธ์ให้เป็นระบบและหลากหลาย และให้บุคลากร ชุมชนมีส่วนร่วมในการจัดทำหลักสูตร	20	8.33
4. ควรมีการจัดทำเอกสารหลักสูตรแจกอย่างทั่วถึง	24	10.00
5. ควรมีการจัดอบรมการวัดและประเมินผลตามสภาพจริง ครอบคลุมจุดประสงค์ จัดทำเครื่องมือในการวัดและประเมินผลให้เป็นมาตรฐานเดียวกัน และควรมีการนิเทศการประเมินผล	29	12.08
6. ควรมีการจัดอบรมให้ความรู้ในการทำแผนการจัดการเรียนรู้ การทำวิจัยในชั้นเรียนอย่างต่อเนื่อง	31	12.91

## บทที่ 5

### สรุป อภิปรายผล และข้อเสนอแนะ

การวิจัยครั้งนี้ ผู้วิจัยจะสรุปผล และมีข้อเสนอแนะตามลำดับดังนี้

1. ความมุ่งหมายของการวิจัย
2. ความสำคัญของการวิจัย
3. วิธีดำเนินการวิจัย
4. สรุปผลการวิจัย
5. อภิปรายผล
6. ข้อเสนอแนะ

#### ความมุ่งหมายของการวิจัย

ในการวิจัยครั้งนี้มีความมุ่งหมายดังนี้

1. เพื่อศึกษาความคิดเห็นของผู้บริหารสถานศึกษา และครูผู้สอน เกี่ยวกับปัญหาการบริหารจัดการหลักสูตรสถานศึกษาในโรงเรียนพร้อมใช้หลักสูตรแกนกลางการศึกษาขั้นพื้นฐาน พุทธศักราช 2551 สังกัดสำนักงานเขตพื้นที่การศึกษามุริรัมย์ เขต 2
2. เพื่อเปรียบเทียบปัญหาการบริหารจัดการหลักสูตรสถานศึกษาในโรงเรียนพร้อมใช้หลักสูตรแกนกลางการศึกษาขั้นพื้นฐาน พุทธศักราช 2551 สังกัดสำนักงานเขตพื้นที่การศึกษามุริรัมย์ เขต 2 ตามตัวแปร สถานภาพ และประเภทของสถานศึกษา

#### ความสำคัญของการวิจัย

1. ทำให้ทราบปัญหาการบริหารจัดการหลักสูตรสถานศึกษาในโรงเรียนพร้อมใช้หลักสูตรแกนกลางการศึกษาขั้นพื้นฐาน พุทธศักราช 2551 สังกัดสำนักงานเขตพื้นที่การศึกษามุริรัมย์ เขต 2
2. เพื่อเป็นข้อมูลสารสนเทศสำหรับโรงเรียนพร้อมใช้หลักสูตรแกนกลางการศึกษาขั้นพื้นฐาน พุทธศักราช 2551 สังกัดสำนักงานเขตพื้นที่การศึกษามุริรัมย์ เขต 2 นำไปใช้ในการวางแผนปรับปรุงและพัฒนาด้านการบริหารจัดการหลักสูตรสถานศึกษาให้มีประสิทธิภาพยิ่งขึ้น

## วิธีดำเนินการวิจัย

### 1. ประชากรและกลุ่มตัวอย่าง

ประชากร ได้แก่ ผู้บริหารสถานศึกษาและครูผู้สอนในโรงเรียนพร้อมใช้หลักสูตรแกนกลางการศึกษาขั้นพื้นฐาน พุทธศักราช 2551 สังกัดสำนักงานเขตพื้นที่การศึกษามัธยมศึกษา เขต 2 จำนวน 480 คน จำแนกเป็นผู้บริหารสถานศึกษา จำนวน 30 คน และครูผู้สอน จำนวน 450 คน กลุ่มตัวอย่าง ผู้วิจัยคำนวณขนาดของกลุ่มตัวอย่างโดยการเปรียบเทียบจากตารางของเครจซี่และมอร์แกน (Krejcie & Morgan) จำนวน 240 คน จำแนกเป็นผู้บริหารสถานศึกษา ทั้งประชากร จำนวน 30 คน ครูผู้สอน จำนวน 210 คน โดยทำการสุ่มอย่างง่าย (Simple Random Sampling) ตามโรงเรียนที่ศึกษา

### 2. เครื่องมือที่ใช้ในการวิจัย

ผู้วิจัยได้สร้างเครื่องมือที่ใช้ในการวิจัยขึ้น โดยได้รับคำปรึกษาจากคณะกรรมการผู้ควบคุมวิทยานิพนธ์ และผู้เชี่ยวชาญในการให้คำแนะนำในการพัฒนาเครื่องมือที่ใช้ในการวิจัยเป็นการหาความเที่ยงตรงแบบ Face Validity แล้วนำแบบสอบถามไปทดลองใช้กับผู้บริหารสถานศึกษา และครูผู้สอนในโรงเรียนพร้อมใช้หลักสูตรแกนกลางการศึกษาขั้นพื้นฐาน พุทธศักราช 2551 สังกัดสำนักงานเขตพื้นที่การศึกษามัธยมศึกษา เขต 1 จำนวน 30 คน เพื่อหาอำนาจจำแนก และหาความเชื่อมั่น ของแบบสอบถามเป็นรายข้อ โดยทดสอบด้วยสถิติ  $t$ -test ที่ระดับนัยสำคัญ .05 ค่าอำนาจจำแนก 1.75 ขึ้น ไปถือว่ามีความน่าเชื่อถือ ซึ่งปรากฏว่าแบบสอบถามจำนวน 50 ข้อ ผ่านเกณฑ์ มีค่า  $t$  อยู่ระหว่าง 11.78 ถึง 22.11 และได้ค่าความเชื่อมั่นเท่ากับ .97

### 3. การเก็บรวบรวมข้อมูล

การเก็บรวบรวมข้อมูลในการวิจัยครั้งนี้ ผู้วิจัยได้ทำหนังสือขอความอนุเคราะห์จากมหาวิทยาลัยราชภัฏบุรีรัมย์ ถึงผู้อำนวยการสำนักงานเขตพื้นที่การศึกษามัธยมศึกษา เขต 2 เพื่อขออนุญาตเก็บรวบรวมข้อมูล หลังจากนั้นได้นำแบบสอบถามที่เตรียมไว้ไปทำการวิจัยกับกลุ่มตัวอย่าง และเก็บรวบรวมข้อมูลด้วยตนเอง แบบสอบถามที่ได้กลับคืนมา คิดเป็นร้อยละ 100 เมื่อตรวจสอบความสมบูรณ์แล้วนำข้อมูลที่ได้ออกไปวิเคราะห์ด้วยคอมพิวเตอร์ โดยใช้โปรแกรมสำเร็จรูปทางสถิติ

### 4. การวิเคราะห์ข้อมูล

ผู้วิจัยนำข้อมูลที่รวบรวมได้ไปวิเคราะห์โดยใช้สถิติที่เกี่ยวข้อง ดังนี้

1. วิเคราะห์ข้อมูลพื้นฐานของผู้ตอบแบบสอบถามจำแนกตามสถานภาพ ประเภทของโรงเรียน โดยใช้จำนวน และร้อยละ
2. วิเคราะห์ปัญหาการบริหารจัดการหลักสูตรสถานศึกษาของผู้ตอบแบบสอบถาม โดยการวิเคราะห์หาค่าเฉลี่ย (Mean) และค่าเบี่ยงเบนมาตรฐาน (Standard Deviation)

3. วิเคราะห์เปรียบเทียบปัญหาการบริหารจัดการหลักสูตรสถานศึกษาตามความคิดเห็นของผู้บริหารสถานศึกษา และครูผู้สอน โดยรวมและรายข้อ โดยใช้การวิเคราะห์แบบ Independent Samples t-test

4. วิเคราะห์เปรียบเทียบปัญหาการบริหารจัดการหลักสูตรสถานศึกษาตามความคิดเห็นของผู้บริหารสถานศึกษา ครูผู้สอนในโรงเรียนประถมศึกษา โรงเรียนขยายโอกาส และโรงเรียนมัธยมศึกษา โดยรวมและรายข้อ โดยใช้การวิเคราะห์ความแปรปรวนทางเดียว (One Way Analysis of Variance) ในกรณีที่พบว่าค่าเฉลี่ยแตกต่างกันอย่างมีนัยสำคัญทางสถิติ ทดสอบความแตกต่างรายคู่โดยใช้วิธีของเซฟเฟ (Scheffe' Method)

5. วิเคราะห์ข้อมูลความคิดเห็นของผู้ตอบแบบสอบถามตอนที่ 3 ซึ่งเป็นแบบสอบถามแบบปลายเปิดเกี่ยวกับปัญหาการบริหารจัดการหลักสูตรสถานศึกษาในพร้อมใช้หลักสูตรแกนกลางการศึกษาขั้นพื้นฐาน พุทธศักราช 2551 สังกัดสำนักงานเขตพื้นที่การศึกษามุริรัมย์ เขต 2 ด้วยวิธีการวิเคราะห์เนื้อหา (Content Analysis)

### สรุปผลการวิจัย

จากการวิเคราะห์ข้อมูลที่ได้จากการศึกษาปัญหาการบริหารจัดการหลักสูตรสถานศึกษาในโรงเรียนพร้อมใช้หลักสูตรแกนกลางการศึกษาขั้นพื้นฐาน พุทธศักราช 2551 สังกัดสำนักงานเขตพื้นที่การศึกษามุริรัมย์ เขต 2 สรุปผลการวิจัยได้ดังนี้

1. ความคิดเห็นของผู้บริหารสถานศึกษา และครูผู้สอนเกี่ยวกับปัญหาการบริหารจัดการหลักสูตรสถานศึกษาในโรงเรียนพร้อมใช้หลักสูตรแกนกลางการศึกษาขั้นพื้นฐาน พุทธศักราช 2551 สังกัดสำนักงานเขตพื้นที่การศึกษามุริรัมย์ เขต 2 พบว่า โดยภาพรวมอยู่ในระดับปานกลาง เมื่อพิจารณาเป็นรายด้าน ระดับปัญหาปานกลางทุกด้านเช่นกัน โดยเรียงค่าเฉลี่ยจากมากไปหาน้อย คือ การประเมินผล และสรุปผล การเตรียมความพร้อมของสถานศึกษา และการดำเนินการจัดทำหลักสูตรสถานศึกษา

2. การเปรียบเทียบปัญหาการบริหารจัดการหลักสูตรสถานศึกษาในโรงเรียนพร้อมใช้หลักสูตรแกนกลางการศึกษาขั้นพื้นฐาน พุทธศักราช 2551 สังกัดสำนักงานเขตพื้นที่การศึกษามุริรัมย์ เขต 2 ตามความคิดเห็นของผู้บริหารสถานศึกษา และครูผู้สอน พบว่า

2.1 การเปรียบเทียบปัญหาการบริหารจัดการหลักสูตรสถานศึกษาในโรงเรียนพร้อมใช้หลักสูตรแกนกลางการศึกษาขั้นพื้นฐาน พุทธศักราช 2551 สังกัดสำนักงานเขตพื้นที่การศึกษามุริรัมย์ เขต 2 ตามตัวแปรสถานภาพ พบว่า โดยภาพรวมมีความคิดเห็นไม่แตกต่างกัน เมื่อพิจารณาเป็นรายด้านพบว่า ไม่แตกต่างกันทุกด้านเช่นกัน

2.2 การเปรียบเทียบปัญหาการบริหารจัดการหลักสูตรสถานศึกษาในโรงเรียนพร้อมใช้หลักสูตรแกนกลางการศึกษาขั้นพื้นฐาน พุทธศักราช 2551 สังกัดสำนักงานเขตพื้นที่การศึกษาบุรีรัมย์ เขต 2 เมื่อจำแนกตามประเภทของโรงเรียน พบว่าโดยภาพรวมมีความคิดเห็นไม่แตกต่างกัน เมื่อพิจารณาเป็นรายด้าน พบว่า ด้านที่ 3 การประเมินผล และสรุปผล มีความคิดเห็นแตกต่างกัน อย่างมีนัยสำคัญที่ระดับ .05 เมื่อทดสอบรายคู่ตามวิธีการของเซฟเฟ้ (Scheffe' Method) โดยกำหนดค่าสถิติที่ระดับนัยสำคัญ .05 ในด้านการประเมินผล และสรุปผล โรงเรียนขยายโอกาสกับโรงเรียนมัธยมศึกษา มีความคิดเห็นแตกต่างกันอย่างมีนัยสำคัญที่ระดับ .05 โดยผู้บริหารสถานศึกษา และครูผู้สอนในโรงเรียนขยายโอกาสมีปัญหาการบริหารจัดการหลักสูตรสถานศึกษามากกว่าโรงเรียนมัธยมศึกษา ส่วนด้านอื่น ๆ มีความคิดเห็นไม่แตกต่างกัน

### อภิปรายผล

จากการวิเคราะห์ข้อมูลที่ได้จากการศึกษาปัญหาการบริหารจัดการหลักสูตรสถานศึกษาในโรงเรียนพร้อมใช้หลักสูตรแกนกลางการศึกษาขั้นพื้นฐาน พุทธศักราช 2551 สังกัดสำนักงานเขตพื้นที่การศึกษามัธยมศึกษา เขต 2 มีประเด็นที่น่าสนใจนำมาอภิปรายผล ดังนี้

1. ผู้บริหารสถานศึกษา และครูผู้สอน มีความคิดเห็นเกี่ยวกับปัญหาการบริหารจัดการหลักสูตรสถานศึกษาในโรงเรียนพร้อมใช้หลักสูตรแกนกลางการศึกษาขั้นพื้นฐาน พุทธศักราช 2551 สังกัดสำนักงานเขตพื้นที่การศึกษามัธยมศึกษา เขต 2 ทั้ง 3 ด้าน โดยเรียงลำดับด้านที่มีระดับปัญหาหนักไปหาน้อยตามลำดับ ดังนี้

1.1 การประเมินผล และสรุปผล พบว่า มีความคิดเห็นโดยรวมปัญหาอยู่ในระดับปานกลาง คือ ปัญหาโรงเรียนให้ชุมชนมีส่วนร่วมในการประเมินผลการจัดทำหลักสูตรสถานศึกษา การปรับปรุงพัฒนาวิธีการนิเทศ กำกับ ติดตาม ประเมินผลอย่างต่อเนื่อง การสำรวจความพึงพอใจของชุมชนต่อการใช้หลักสูตรสถานศึกษา การนิเทศการจัดทำหลักสูตรสถานศึกษาอย่างต่อเนื่อง ติดตาม ประเมินผล การใช้หลักสูตรสถานศึกษาอย่างต่อเนื่อง การดำเนินการจัดทำเอกสารของหลักสูตรเผยแพร่แก่ชุมชนและผู้ปกครอง โรงเรียนปรับปรุงพัฒนากระบวนการวิจัยในชั้นเรียนอย่างต่อเนื่อง โรงเรียนปรับปรุงพัฒนาระบบแผนงานการจัดทำหลักสูตรสถานศึกษาอยู่เสมอ การปรับปรุงพัฒนากระบวนการจัดทำหลักสูตรสถานศึกษาอย่างต่อเนื่อง โรงเรียนนำกระบวนการบริหารมาปรับปรุงพัฒนาการจัดทำหลักสูตรสถานศึกษา พัฒนาบุคลากรด้านการวางแผนดำเนินการใช้หลักสูตร การประเมินคุณภาพของสถานศึกษาในการจัดทำหลักสูตรสถานศึกษา จัดทำแฟ้มสะสมงานการจัดทำหลักสูตรสถานศึกษาอย่างเป็นระบบ การสรุปผลการดำเนินงานจัดทำหลักสูตรสถานศึกษาเสนอหน่วยงานที่เกี่ยวข้อง ครูและนักเรียนมีความพึงพอใจในหลักสูตรสถานศึกษาของโรงเรียน วิสัยทัศน์ของสถานศึกษาสอดคล้องกับมาตรฐานการประกันคุณภาพด้านผู้เรียน และ



ปัญหาที่พบน้อยที่สุด ได้แก่ พันธกิจของสถานศึกษาสอดคล้องกับมาตรฐานการประกันคุณภาพด้านกระบวนการ

จากข้อค้นพบดังกล่าวอาจเป็นเพราะว่า สถานศึกษาได้มีการแต่งตั้งคณะกรรมการนิเทศภายในสถานศึกษา เพื่อวางแผนการดำเนินงานวิชาการ กำหนดสาระรายละเอียดของหลักสูตร สถานศึกษา จัดทำคู่มือการบริหารหลักสูตรและงานวิชาการของสถานศึกษา นิเทศ กำกับ ติดตาม ให้คำปรึกษาเกี่ยวกับการพัฒนาหลักสูตรให้สอดคล้องเป็นไปตามมาตรฐานการศึกษาขั้นพื้นฐาน ส่งเสริมพัฒนาบุคลากรเกี่ยวกับการพัฒนาหลักสูตร ประสานความร่วมมือจากบุคคลและชุมชน ประชาสัมพันธ์หลักสูตรแก่ผู้เกี่ยวข้อง และนำข้อมูลป้อนกลับจากฝ่ายต่าง ๆ มาพิจารณาเพื่อการปรับปรุง ตรวจสอบทบทวน ประเมินมาตรฐานการปฏิบัติงานจัดทำหลักสูตรในรอบปีที่ผ่านมา แล้วใช้ผลการประเมินเพื่อวางแผนการบริหารหลักสูตรปีการศึกษาต่อไปอย่างมีประสิทธิภาพและคุณภาพ ซึ่งสอดคล้องกับแนวทางการจัดทำหลักสูตรสถานศึกษาของกรมวิชาการ กระทรวงศึกษาธิการ (กรมวิชาการ, 2545 : 18) ในการกำหนดหลักสูตรสถานศึกษา ควรคำนึงว่าสิ่งที่ปรากฏในหลักสูตรเป็นสิ่งที่สถานศึกษาจะต้องดำเนินการตั้งแต่ต้นจนกระทั่งการนำหลักสูตรสู่ห้องเรียน โดยใช้ศักยภาพทั้งของสถานศึกษา และชุมชนอย่างเต็มที่ เกิดการพัฒนาผู้เรียนอย่างแท้จริง หลักสูตรสถานศึกษาจะต้องสามารถบอกให้ผู้ที่เกี่ยวข้องและบุคคลในชุมชนทราบอย่างชัดเจนว่าจะจัดการศึกษาอย่างไรในสถานศึกษา เมื่อสถานศึกษาจัดทำหลักสูตรสถานศึกษาเสร็จเรียบร้อยแล้ว สถานศึกษาจะต้องตรวจสอบแต่ละหัวข้อ เพื่อให้สอดคล้องและเหมาะสมกับบริบทสภาพของสถานศึกษา จากนั้นนำร่างหลักสูตรดังกล่าวเสนอต่อคณะกรรมการสถานศึกษาขั้นพื้นฐาน เพื่อให้ความเห็นชอบ

1.2 การเตรียมความพร้อมของสถานศึกษา พบว่า มีความคิดเห็นโดยรวมปัญหาอยู่ในระดับปานกลาง คือ ปัญหาโรงเรียนให้ชุมชน ผู้ปกครอง คณะกรรมการสถานศึกษามีส่วนร่วมในการกำหนดวิสัยทัศน์ พันธกิจ และเป้าประสงค์ มีการจัดอบรมสัมมนาการพัฒนาสื่อการเรียนรู้อย่างต่อเนื่อง การกำหนดวิสัยทัศน์ของหลักสูตรสถานศึกษา สอดคล้องความต้องการของชุมชนและท้องถิ่น โรงเรียนมีการสำรวจและจัดทำแหล่งเรียนรู้ และภูมิปัญญาท้องถิ่นไว้อย่างเป็นระบบ โรงเรียนจัดอบรมสัมมนาเกี่ยวกับการออกแบบการเรียนการสอน โรงเรียนจัดทำแผนงาน การจัดทำหลักสูตรสถานศึกษาอย่างเป็นระบบ โรงเรียนประชาสัมพันธ์หลักสูตรและการใช้หลักสูตรสถานศึกษา โรงเรียนสำรวจและศึกษาข้อมูลพื้นฐานของท้องถิ่นเพื่อนำมากำหนดวิสัยทัศน์ พันธกิจ และเป้าประสงค์ของโรงเรียน โรงเรียนจัดหาแหล่งเรียนรู้ในโรงเรียนและชุมชน โรงเรียนจัดหาวัสดุอุปกรณ์เพื่ออำนวยความสะดวกในการออกแบบการเรียนการสอน บุคลากรในโรงเรียนมีส่วนร่วมในการกำหนดวิสัยทัศน์ พันธกิจ และเป้าประสงค์ บุคลากรในโรงเรียนมีส่วนร่วมในการวางแผนออกแบบการเรียนการสอน โรงเรียนกำหนดนโยบาย วิสัยทัศน์ พันธกิจ และเป้าประสงค์ในการ

จัดทำหลักสูตรสถานศึกษา และปัญหาที่พบบ่อยที่สุด ได้แก่ โรงเรียนมีการวิเคราะห์หลักสูตรสถานศึกษา

จากข้อค้นพบดังกล่าวอาจเป็นเพราะว่า ภารกิจที่ผู้บริหารสถานศึกษาและครูผู้สอน ตลอดจนบุคลากรที่เกี่ยวข้องจะต้องดำเนินการเพื่อเตรียมความพร้อมของสถานศึกษา ไม่ว่าจะเป็นการสร้างควมตระหนักให้แก่บุคลากร การดำเนินการแต่งตั้งคณะกรรมการและคณะอนุกรรมการของสถานศึกษาตามระเบียบกระทรวงศึกษาธิการ ว่าด้วยคณะกรรมการบริหารหลักสูตรและงานวิชาการของสถานศึกษาขั้นพื้นฐาน พ.ศ. 2544 การเผยแพร่ประชาสัมพันธ์ให้ผู้เรียน ผู้ปกครอง ชุมชน หน่วยงาน/องค์กรในชุมชนทุกฝ่ายได้รับทราบและให้ความร่วมมือในการบริหารจัดการหลักสูตรของสถานศึกษา การจัดทำข้อมูลสารสนเทศของสถานศึกษาให้เป็นระบบ การจัดทำแผนพัฒนาคุณภาพการศึกษาหรือธรรมนูญสถานศึกษา และการพัฒนาบุคลากรของสถานศึกษาให้มีความรู้ความเข้าใจ จนสามารถนำความรู้ไปใช้จัดทำสาระของหลักสูตรสถานศึกษา (รัชชัย ชัยจิรฉายกุล, 2545 : 17) ยังเป็นสิ่งที่ผู้บริหารสถานศึกษาและครูผู้สอนต้องอาศัยเวลาในการศึกษา และทำความเข้าใจเกี่ยวกับแนวดำเนินการ เพื่อให้ผลงานที่ปรากฏมีประสิทธิภาพอย่างแท้จริง สอดคล้องกับผลการวิจัยของ สาลี เก่งทอง และคณะ (2547 : 27) ที่ได้ติดตามการบริหารจัดการหลักสูตรสถานศึกษาของเขตการศึกษา 5 พบว่า โรงเรียนนำร่องและโรงเรียนเครือข่ายการใช้หลักสูตรสถานศึกษา มีผลการบริหารจัดการอยู่ในระดับปานกลาง โดยมีค่าเฉลี่ยด้านการเตรียมความพร้อมสูงสุด เพราะสถานศึกษามีเวลาในการเตรียมความพร้อมน้อยเกินไป สอดคล้องกับผลการวิจัยของ วิวัฒน์ ผาจันทร์ดี (2546 : บทคัดย่อ) ที่ได้ศึกษาการบริหารจัดการหลักสูตรสถานศึกษาตามทัศนะของคณะกรรมการสถานศึกษาขั้นพื้นฐานในโรงเรียนเครือข่ายการใช้หลักสูตรการศึกษาขั้นพื้นฐาน พุทธศักราช 2544 จังหวัดหนองคาย ซึ่งพบว่า ด้านที่มีค่าเฉลี่ยสูงสุดคือ ด้านการเตรียมความพร้อม

1.3 การดำเนินการจัดทำหลักสูตรสถานศึกษา พบว่า มีความคิดเห็นโดยรวมปัญหาอยู่ในระดับปานกลาง คือ ปัญหาชุมชน ผู้ปกครองมีส่วนร่วมในการจัดทำสาระการเรียนรู้ที่สนองต่อความต้องการ การจัดทำเอกสารหลักสูตรที่มีความหลากหลาย การส่งเสริมการวิจัยในชั้นเรียนเพื่อแก้ปัญหาและพัฒนาหลักสูตรสถานศึกษา การจัดอบรมสัมมนาเกี่ยวกับการจัดทำสาระการเรียนรู้ บุคลากรในโรงเรียนมีความรู้ความเข้าใจขั้นตอนขอขบขำในการออกแบบการจัดการเรียนรู้ กำหนดจุดหมายของหลักสูตรสถานศึกษาให้สอดคล้องกับความต้องการของท้องถิ่น การจัดทำแผนการเรียนรู้อาจสอดคล้องกับสภาพของท้องถิ่น การจัดการเรียนรู้แบบบูรณาการหลายกลุ่มสาระการเรียนรู้ บุคลากรในโรงเรียนมีความรู้ความเข้าใจเกี่ยวกับสาระการเรียนรู้ตามระดับชั้นของหลักสูตร มีการส่งเสริมสนับสนุนให้ผู้เรียนแสวงหาความรู้ด้วยตนเอง โรงเรียนแต่งตั้งคณะกรรมการบริหาร

หลักสูตรสถานศึกษาอย่างเป็นระบบ นำหลักการบริหารมาใช้ในการดำเนินการบริหารหลักสูตร และการจัดทำแผนการเรียนรู้ที่เน้นผู้เรียนเป็นสำคัญ

จากข้อค้นพบดังกล่าวน่าจะมาจากเหตุผลดังต่อไปนี้ คือ 1) ข้อมูลที่แสดงความรู้ ความเข้าใจเกี่ยวกับการจัดทำหลักสูตรสถานศึกษาของบุคลากรที่เกี่ยวข้องไม่ชัดเจนและไม่เพียงพอ 2) บุคลากรที่เกี่ยวข้องไม่มีเวลาหรือไม่มีความสนใจ และกระตือรือร้นที่จะหาความรู้เกี่ยวกับการจัดทำหลักสูตรสถานศึกษา 3) มีการเผยแพร่ ประชาสัมพันธ์เรื่องการจัดทำหลักสูตรสถานศึกษา ให้กับผู้เรียน ผู้ปกครอง ชุมชน และหน่วยงานที่เกี่ยวข้องเพื่อขอความร่วมมือค่อนข้างน้อย 4) บุคลากรขาดการจัดทำข้อมูลแหล่งเรียนรู้ในท้องถิ่น และ 5) ประชาชนในท้องถิ่นขาดความตระหนักถึงความสำคัญของการจัดการศึกษา ไม่สนับสนุนและเข้ามามีส่วนร่วมในการจัดทำสาระการเรียนรู้ที่สนองต่อความต้องการ

สอดคล้องกับผลการวิจัยของ กองวิจัยทางการศึกษา กรมวิชาการ (2545 : 26) ที่ได้ ทำการศึกษาวิจัยเกี่ยวกับการประเมินผลการจัดทำหลักสูตรสถานศึกษาในโรงเรียนเครือข่าย พบว่า ผู้บริหารและครูมีความรู้ความเข้าใจเกี่ยวกับการจัดทำหลักสูตรไม่ชัดเจน ขาดความมั่นใจในการจัดทำหลักสูตรสถานศึกษา ขาดการมีส่วนร่วมของชุมชนและหน่วยงานที่เกี่ยวข้อง นอกจากนี้ยัง สอดคล้องกับผลการวิจัยของ พันธณี วิหคโต (วารสารวิชาการ, 2546 : 3-9) ที่ทำการวิจัยเกี่ยวกับ ผลการใช้หลักสูตรการศึกษาขั้นพื้นฐานของสถานศึกษา พบว่า การจัดทำหลักสูตรไม่มีเวลาในการศึกษาอย่างเพียงพอ ไม่มีเวลาในการตรวจสอบจึงทำให้หลักสูตรไม่สมบูรณ์ขาดคุณภาพ ชุมชนมีส่วนร่วมน้อย ไม่กล้าแสดงความคิดเห็นเพราะขาดความรู้ความเข้าใจเกี่ยวกับหลักสูตรและการจัดการศึกษาแนวใหม่ คิดว่าเป็นหน้าที่ของครูและโรงเรียน และเชื่อมั่นว่าครูจะสามารถทำได้ดีกว่า ขาดการประสานงานและประสานสัมพันธ์ที่ีระหว่างโรงเรียนกับชุมชนและผู้ปกครอง

ส่วนปัญหาที่พบน้อยที่สุด ได้แก่ จัดทำคำอธิบายรายวิชาในกลุ่มสาระการเรียนรู้ ซึ่ง สอดคล้องกับพระราชบัญญัติการศึกษาแห่งชาติ พ.ศ. 2542 มาตรา 27 กำหนดให้สถานศึกษามี หน้าที่จัดทำสาระของหลักสูตรในส่วนที่เกี่ยวข้องกับปัญหาในชุมชนและสังคม ภูมิปัญญาท้องถิ่น คุณลักษณะอันพึงประสงค์เพื่อเป็นสมาชิกที่ดีของครอบครัว ชุมชน สังคมและประเทศชาติ ดังนั้น สถานศึกษาจึงต้องจัดทำสาระและคำอธิบายรายวิชาในหลักสูตรสถานศึกษา เพื่อการออกแบบการเรียนรู้ในสาระการเรียนรู้ต่าง ๆ ให้มีกระบวนการที่หลากหลาย ในการจัดทำต้องคำนึงถึงพัฒนาการ ทางด้านร่างกาย และสติปัญญา วิธีการเรียนรู้ ความสนใจ และความสามารถของผู้เรียนเป็นระยะ ๆ อย่างต่อเนื่อง ซึ่งสอดคล้องกับผลการวิจัยของ ปราโมทย์ รินทรราช (2541 : บทคัดย่อ) ได้ศึกษาการ ปฏิบัติ ปัญหา สาเหตุและการแก้ปัญหาในการใช้หลักสูตรของโรงเรียนมัธยมศึกษา ปี พ.ศ.2521 (ฉบับปรับปรุง พ.ศ. 2533) พบว่าการบริหารหลักสูตรโรงเรียนมีคณะกรรมการเกี่ยวกับการวางแผน ของโรงเรียนที่สนองหลักการและจุดมุ่งหมายของหลักสูตร มีการกระจายอำนาจเพื่อเปิดโอกาสให้

บุคลากรทุกฝ่าย ทุกงาน ทุกหมวดวิชาได้มีส่วนร่วมในการวางแผน โรงเรียนมีคณะกรรมการจัดทำแผนงานด้านวิชาการ มีกิจกรรม QC ระดับหมวดวิชา โดยมีการประชุมทุกสัปดาห์ เพื่อควบคุมคุณภาพระดับหมวดวิชา มีการดำเนินงานตามแผน โดยให้มีการรายงานผลการดำเนินงานตามโครงการและกิจกรรมที่กำหนดไว้ในแผน และมีการประเมินผลการดำเนินงานในการบริหารหลักสูตรเป็นประจำทุกเดือน โดยคณะกรรมการบริหาร เพื่อสรุปผลงานและปัญหาการดำเนินงาน แก้ปัญหาและทบทวนผลการประเมิน เพื่อการพัฒนาอยู่เสมอ

2. เปรียบเทียบปัญหาการบริหารจัดการหลักสูตรสถานศึกษาในโรงเรียนพร้อมใช้หลักสูตรแกนกลางการศึกษาขั้นพื้นฐาน พุทธศักราช 2551 สังกัดสำนักงานเขตพื้นที่การศึกษาบุรีรัมย์ เขต 2 ตามความคิดเห็นของผู้บริหารสถานศึกษา และครูผู้สอน เมื่อจำแนกตามสถานภาพพบว่า ในภาพรวมทุกข้อ โดยรวมมีความคิดเห็นไม่แตกต่างกัน ซึ่งไม่เป็นไปตามสมมติฐานที่ตั้งไว้

จากข้อค้นพบดังกล่าวอาจเป็นเพราะว่า ผู้บริหารสถานศึกษาและครูผู้สอน ถือว่าเป็นผู้ที่มีบทบาทมากที่สุดในการบริหารหลักสูตรสถานศึกษา โดยที่ผู้บริหารสถานศึกษานั้น เป็นผู้วางแผนการจัดทำหลักสูตรสถานศึกษา และให้บุคลากรได้แก่ ครูผู้สอน ผู้นำชุมชน ผู้ปกครอง และคณะกรรมการสถานศึกษามีส่วนร่วมในส่วนประกอบของหลักสูตร เป็นผู้ประชาสัมพันธ์ สร้างความเข้าใจกับชุมชน และผู้ปกครอง เป็นผู้ประสานงานและสนับสนุนงบประมาณในการดำเนินการจัดทำหลักสูตรสถานศึกษา และเป็นผู้ตรวจสอบหลักสูตรสถานศึกษาก่อนที่จะเสนอขออนุมัติการใช้หลักสูตรสถานศึกษาต่อประธานคณะกรรมการสถานศึกษาขั้นพื้นฐานของโรงเรียนนั้น ๆ เป็นผู้ลงนาม ส่วนครูผู้สอนนั้นมีส่วนร่วมในการดำเนินการจัดทำและนำหลักสูตรไปใช้ในการจัดการเรียนรู้อย่างแท้จริง โดยจะต้องเข้าใจในหลักการวิสัยทัศน์ หลักการของหลักสูตร ความต้องการพัฒนาผู้เรียน วิธีการจัดการเรียนรู้ การวัดผลประเมินผลผู้เรียน ซึ่งครูผู้สอนจะต้องศึกษารายละเอียดโดยการนำสาระมาแจกแจงเนื้อหาในแต่ละระดับชั้น เพื่อนำไปสู่การจัดกิจกรรมการเรียนการสอนในแต่ละสาระการเรียนรู้ (กรมวิชาการ. 2545 : 50 - 52) แต่จากการที่กระทรวงศึกษาธิการ ได้ติดตามผลการจัดทำและการบริหารจัดการหลักสูตรสถานศึกษาของโรงเรียนนาร่อง โรงเรียนเครือข่ายและโรงเรียนทั่วไป พบปัญหาว่า สถานศึกษาส่วนหนึ่งกำหนดโครงสร้างหลักสูตรสถานศึกษา ยังไม่สอดคล้องกับหลักการแนวทางการจัดการศึกษาในแต่ละช่วงชั้น โดยเฉพาะช่วงชั้นที่ 4 (ม. 4 - 6) ที่มุ่งเน้นการศึกษาเพื่อเพิ่มพูนความรู้และทักษะเฉพาะด้านที่ตอบสนองของความสามารถ ความถนัด ความสนใจของผู้เรียนแต่ละคนทั้งด้านวิชาการและวิชาชีพ และจากผลการศึกษาวิเคราะห์การจัดโครงสร้างหลักสูตรของสถานศึกษาต่าง ๆ พบว่าสถานศึกษาส่วนใหญ่จัดสาระการเรียนรู้พื้นฐานทั้ง 8 กลุ่มมากเกินไปทำให้ผู้เรียนได้เรียนรู้เพิ่มเติมค่อนข้างน้อย ด้านมาตรฐานการเรียนรู้ พบว่า มาตรฐานการเรียนรู้และมาตรฐานการเรียนรู้ช่วงชั้นบางมาตรฐานใน 8 กลุ่มสาระการเรียนรู้มีความซ้ำซ้อน ภาษาไม่ชัดเจน บางมาตรฐานกำหนดรายละเอียดมากเกินไป และด้านการกำหนดรหัสวิชา พบว่า สถานศึกษาแต่ละแห่งได้มีการ

กำหนดระบบรหัสวิชาสำหรับรายวิชาพื้นฐานและเพิ่มเติมตามหลักสูตรสถานศึกษาหลากหลาย มีทั้งที่เหมือนกัน และแตกต่างกันไป ซึ่งทำให้ไม่สามารถสื่อสารกันได้ว่าระบบรหัสวิชาที่สถานศึกษากำหนดเป็นรายวิชาพื้นฐานหรือเพิ่มเติม โดยเฉพาะช่วงชั้นที่ 4 ซึ่งเป็นช่วงชั้นที่มีความเชื่อมโยงกับการสอบคัดเลือกเข้าศึกษาต่อระดับอุดมศึกษา ซึ่งจากสภาพปัญหาดังกล่าวข้างต้น ทำให้สถานศึกษาที่ถึงแม้จะมีความกระตือรือร้นในอันที่จะจัดทำและบริหารจัดการหลักสูตรให้มีประสิทธิภาพ ยังต้องมีการปรับปรุงสาระบางส่วนของหลักสูตรให้มีความชัดเจนขึ้น ส่งผลให้ปัญหาการดำเนินงานเกี่ยวกับการบริหารจัดการหลักสูตรสถานศึกษาตามความคิดเห็นของผู้บริหารสถานศึกษาและครูผู้สอนอยู่ในระดับปานกลาง สอดคล้องกับผลการวิจัยของ ฉลอง พงศ์นราทร (2542 : บทคัดย่อ) ที่ได้ศึกษาปัญหาการดำเนินงานตามแนวทางปฏิรูปหลักสูตรและกระบวนการเรียนการสอนของโรงเรียนมัธยมศึกษาสังกัดสำนักงานสามัญศึกษา จังหวัดบุรีรัมย์ พบว่ามีการดำเนินงานตามแนวทางปฏิรูปหลักสูตรและกระบวนการเรียนการสอนอยู่ในระดับปานกลาง สอดคล้องกับผลการวิจัยของ มังกร ประทุมพร (2547 : บทคัดย่อ) ที่ได้ศึกษาเรื่องการบริหารหลักสูตรสถานศึกษาขั้นพื้นฐาน พุทธศักราช 2544 ตามที่คณะของข้าราชการครูโรงเรียนเครือข่ายการใช้หลักสูตรช่วงชั้นที่ 4 จังหวัดมหาสารคาม พบว่าโดยรวมอยู่ในระดับปานกลาง และสอดคล้องกับสำนักพัฒนาการศึกษา ศาสนาและวัฒนธรรม (2547 : 12) ที่ได้ติดตามผลการบริหารจัดการหลักสูตรสถานศึกษา เขตการศึกษา 1 - 12 ที่พบว่าโรงเรียนนาร่องและโรงเรียนเครือข่ายการใช้หลักสูตรสถานศึกษา พบว่ามีผลการบริหารจัดการหลักสูตรสถานศึกษาโดยภาพรวมอยู่ในระดับปานกลาง

3. เปรียบเทียบปัญหาการบริหารจัดการหลักสูตรสถานศึกษาในโรงเรียนพร้อมใช้หลักสูตรแกนกลางการศึกษาขั้นพื้นฐาน พุทธศักราช 2551 สังกัดสำนักงานเขตพื้นที่การศึกษามัธยมศึกษา เขต 2 ตามความคิดเห็นของผู้บริหารสถานศึกษา และครูผู้สอน เมื่อจำแนกตามประเภทของโรงเรียนในภาพรวมทุกด้าน โดยรวมมีระดับปัญหาไม่แตกต่างกัน เมื่อพิจารณาเป็นรายด้าน พบว่า ด้านที่ 3 การประเมินผล และสรุปผล มีระดับปัญหาแตกต่างกัน ส่วนด้านอื่น ๆ มีระดับปัญหาไม่แตกต่างกัน จากข้อค้นพบดังกล่าวอาจเป็นเพราะว่า โรงเรียนพร้อมใช้หลักสูตรแกนกลางการศึกษาขั้นพื้นฐาน พุทธศักราช 2551 สังกัดสำนักงานเขตพื้นที่การศึกษามัธยมศึกษา เขต 2 ที่มีลักษณะต่างกัน จะมีสภาพความพร้อมที่ต่างกัน โดยเฉพาะในโรงเรียนมัธยมศึกษาส่วนใหญ่เป็นโรงเรียนที่ตั้งมานาน จะมีความพร้อมในด้านต่าง ๆ ไม่ว่าจะเป็นด้านบุคลากร อาคารสถานที่ งบประมาณ สิ่งอำนวยความสะดวก ซึ่งเป็นสาเหตุสำคัญที่ส่งผลให้การบริหารจัดการหลักสูตรสถานศึกษามีระดับปัญหาน้อยกว่า สอดคล้องกับผลการวิจัยของวาทิต มะวิครัมย์. (2549 : บทคัดย่อ) ที่ได้ศึกษาสภาพการจัดทำหลักสูตรสถานศึกษาขั้นพื้นฐานในโรงเรียนมัธยมศึกษา จังหวัดบุรีรัมย์ พบว่า สภาพภาพของสถานศึกษาในการจัดทำหลักสูตรมีความแตกต่างกันตามขนาดของสถานศึกษา

และสอดคล้องกับผลการวิจัยของปฐพี มีบาง. (2551 : บทคัดย่อ) ที่ได้ศึกษาสภาพและปัญหาการใช้หลักสูตรสถานศึกษาในโรงเรียนสังกัดสำนักงานเขตพื้นที่การศึกษามัธยมศึกษา เขต 2 พบว่าโรงเรียนขนาดเล็กมีปัญหามากกว่าโรงเรียนขนาดกลางและขนาดใหญ่

จากผลของการวิจัยดังกล่าวมาแล้วข้างต้น ทำให้ทราบได้ว่า ในการบริหารจัดการหลักสูตรสถานศึกษาในโรงเรียนพร้อมใช้หลักสูตรแกนกลางการศึกษาขั้นพื้นฐาน พุทธศักราช 2551 สังกัดสำนักงานเขตพื้นที่การศึกษามัธยมศึกษา เขต 2 จำเป็นอย่างยิ่งที่สถานศึกษาต้องจัดให้มีคณะกรรมการบริหารหลักสูตรและงานวิชาการสถานศึกษา มีการวางแผนกำหนดหลักสูตร สนับสนุนส่งเสริม ตลอดจนกำกับติดตาม ประเมินและพัฒนาหลักสูตรของสถานศึกษา ให้สอดคล้องกับสภาพและความต้องการของผู้เรียน ชุมชน สังคมและประเทศชาติ

### ข้อเสนอแนะ

#### 1. ข้อเสนอแนะในการนำไปใช้

จากผลการวิจัยครั้งนี้ ผู้วิจัยเห็นว่า การที่จะให้กระบวนการบริหารจัดการหลักสูตรสถานศึกษาประสบความสำเร็จนั้น หน่วยงานที่รับผิดชอบควรดำเนินการต่อไปนี้

- 1.1 จัดให้บุคลากร ผู้มีส่วนเกี่ยวข้อง และชุมชนมีส่วนร่วมอย่างแท้จริง
- 1.2 มีการจัดอบรมเชิงปฏิบัติการในการให้ความรู้ ความเข้าใจ ศึกษาดูงาน ทั้งในเรื่อง การจัดทำหลักสูตรสถานศึกษา การวางแผน การประมวลคุณภาพการศึกษา การจัดการเรียนรู้ การวัดประเมินผล และการนิเทศ กำกับ ติดตาม ประเมินผลด้วย
- 1.3 จัดหาวิทยากรผู้ที่มีความรู้ความสามารถและเชี่ยวชาญมาให้ความรู้ในเรื่อง การบริหารจัดการหลักสูตร และการวิจัยเพื่อพัฒนา
- 1.4 จัดแหล่งศึกษา ค้นคว้า เอกสาร คู่มือ ระบบข้อมูลสารสนเทศให้เป็นปัจจุบันทันสมัยเพื่อการศึกษาค้นคว้า และการพัฒนาตนเองของบุคลากร
- 1.5 จัดทำแผนการนิเทศ กำกับ ติดตาม ประเมินผลอย่างเป็นระบบ และต่อเนื่อง
- 1.6 จัดให้มีแผนการปรับปรุง พัฒนาระบบการบริหารจัดการหลักสูตรสถานศึกษาที่เป็นระบบ
- 1.7 จัดให้มีการสรุปรายงานผลการดำเนินงานในรูปแบบคณะกรรมการ เพื่อให้เกิดความชัดเจนและต่อเนื่อง โดยรายงานผลการดำเนินงานให้ชุมชน ผู้ปกครองนักเรียนมีส่วนร่วมในการปรับปรุงและพัฒนากระบวนการบริหารจัดการหลักสูตรสถานศึกษา

## 2. ข้อเสนอแนะสำหรับการวิจัยต่อไป

2.1 ควรศึกษาการบริหารจัดการหลักสูตรสถานศึกษาในโรงเรียนพร้อมใช้หลักสูตรแกนกลางการศึกษาขั้นพื้นฐาน พุทธศักราช 2551 สังกัดสำนักงานเขตพื้นที่การศึกษามัธยมศึกษา เขต 2 เชียงคานา ระบุโรงเรียน

2.2 ควรศึกษาถึงปัญหาของการบริหารจัดการหลักสูตรสถานศึกษาในโรงเรียนพร้อมใช้หลักสูตรแกนกลางการศึกษาขั้นพื้นฐาน พุทธศักราช 2551 ทั้ง 7 ด้าน ของโรงเรียนในระดับเขตพื้นที่การศึกษา

2.3 ควรศึกษาความต้องการของชุมชนที่มีต่อการบริหารจัดการหลักสูตรสถานศึกษาในโรงเรียนพร้อมใช้หลักสูตรแกนกลางการศึกษาขั้นพื้นฐาน พุทธศักราช 2551 ในระดับเขตพื้นที่การศึกษา

2.4 ควรศึกษาเปรียบเทียบปัญหาการบริหารจัดการหลักสูตรสถานศึกษาในโรงเรียนพร้อมใช้หลักสูตรแกนกลางการศึกษาขั้นพื้นฐาน พุทธศักราช 2551 สังกัดเขตพื้นที่การศึกษาอื่น ๆ

มหาวิทยาลัยราชภัฏบุรีรัมย์  
Buriram Rajabhat University

บรรณานุกรม



## บรรณานุกรม

- กนกวรรณ แสนคำ. (2547). สภาพปัญหาและแนวทางแก้ปัญหาการใช้หลักสูตรสถานศึกษา สังกัด  
สำนักงานเขตพื้นที่การศึกษากาฬสินธุ์ เขต 3. (ออนไลน์). แหล่งที่มา :  
<http://www.202.28.18.232/dcms/browse.php>
- กรมวิชาการ. (2539). การพัฒนาหลักสูตร. กรุงเทพฯ : โรงพิมพ์คุรุสภาลาดพร้าว.
- ..... (2544). หลักสูตรการศึกษาขั้นพื้นฐาน พ.ศ.2544. กรุงเทพฯ : โรงพิมพ์อักษร  
เจริญทัศน์.
- ..... (2545). แนวทางการจัดทำหลักสูตรสถานศึกษา. กรุงเทพฯ : โรงพิมพ์รับส่งสินค้า  
และพัสดุภัณฑ์.
- ..... (2546). คู่มือครูประจำชั้นและครูที่ปรึกษา. กรุงเทพฯ : โรงพิมพ์คุรุสภาลาดพร้าว.
- ..... (2552). แนวทางการบริหารจัดการหลักสูตรสถานศึกษา ตามหลักสูตรแกนกลาง  
การศึกษาขั้นพื้นฐาน พุทธศักราช 2551. กรุงเทพฯ : โรงพิมพ์ชุมนุมสหกรณ์การเกษตร  
แห่งประเทศไทย จำกัด.
- กระทรวงศึกษาธิการ. (2551). คำสั่งกระทรวงศึกษาธิการ ที่ สพฐ 293/2551 ลงวันที่ 11  
กรกฎาคม 2551. กรุงเทพฯ : โรงพิมพ์ชุมนุมสหกรณ์การเกษตรแห่งประเทศไทยจำกัด.
- ..... (2552). หลักสูตรแกนกลางการศึกษาขั้นพื้นฐาน พุทธศักราช 2551. กรุงเทพฯ :  
โรงพิมพ์ชุมนุมสหกรณ์การเกษตรแห่งประเทศไทยจำกัด.
- กาญจนา วิฒาญ. (2544). การวิจัยในชั้นเรียนเพื่อพัฒนาการเรียนการสอน. ม.ป.ท. : ม.ป.ท.  
อัสสัมชัญ.
- ใจทิพย์ เชื้อรัตนพงษ์. (2539). การพัฒนาหลักสูตร : หลักการและแนวปฏิบัติ. กรุงเทพฯ :  
โรงพิมพ์อัสสัมชัญ.
- ฉลอง พงศ์ราทร. (2542). ปัญหาการดำเนินงานตามแนวปฏิรูปหลักสูตรและกระบวนการเรียน  
การสอน ของโรงเรียนมัธยมศึกษา สังกัดกรมสามัญศึกษา จังหวัดบุรีรัมย์. วิทยานิพนธ์  
กศ.ม. (การบริหารการศึกษา). มหาสารคาม : บัณฑิตวิทยาลัย มหาวิทยาลัยมหาสารคาม.  
ถ่ายเอกสาร.
- ชัยวัฒน์ สุทธิรัตน์. (2545). การพัฒนากระบวนการเตรียมความพร้อมในการพัฒนา  
หลักสูตรสำหรับคณะกรรมการหลักสูตรของสถานศึกษา. (ออนไลน์). แหล่งที่มา :  
[http://www.tkc.go.th/thesis/abstract.asp?item\\_id=10724](http://www.tkc.go.th/thesis/abstract.asp?item_id=10724). 16 มกราคม 2553.

- ธำรง บัวศรี. (2532). **ทฤษฎีหลักสูตร : การออกแบบและการพัฒนา**. พิมพ์ครั้งที่ 2. กรุงเทพฯ : โรงพิมพ์คุรุสภาลาดพร้าว.
- ธีระ ฤกษ์เจริญ. (2545). **สภาพปัญหาและการบริหารและการจัดการศึกษาขั้นพื้นฐานของสถานศึกษาในประเทศไทย**. กรุงเทพฯ : วิ.ที.ซี. คอมมิวนิเคชัน.
- ธวัชชัย ชัยจิรฉายกุล. (2545). **หลักสูตรสถานศึกษา**. กรุงเทพฯ : ภาพพิมพ์.
- น้ำทิพย์ งามสุทธา. (2547). **การศึกษาสภาพการใช้และปัญหาการใช้หลักสูตรสถานศึกษาของโรงเรียนในเครือคณะภคินีพระหฤทัยของพระเยซูเจ้าแห่งกรุงเทพฯ : สารนิพนธ์ กศ.ม. (การบริหารการศึกษา)**. กรุงเทพฯ : บัณฑิตวิทยาลัย มหาวิทยาลัยศรีนครินทรวิโรฒ. ถ่ายเอกสาร.
- บุญชม ศรีสะอาด. (2543). **การวิจัยเบื้องต้น**. พิมพ์ครั้งที่ 2. กรุงเทพฯ : สุวีริยาสาส์น.
- เบญจวรรณ กี่สุขพันธ์. (2552). **หลักสูตรกับการจัดการเรียนรู้ (Curriculum and Management of Learning)**. กรุงเทพฯ : มหาวิทยาลัยราชภัฏสวนดุสิต.
- ปฐพี มีบาง. (2551). **การศึกษาสภาพและปัญหาการใช้หลักสูตรสถานศึกษาในโรงเรียนสังกัดสำนักงานเขตพื้นที่การศึกษามัธยมศึกษา เขต 2**. วิทยานิพนธ์ ก.ม. (การบริหารการศึกษา). บุรีรัมย์ : บัณฑิตวิทยาลัย มหาวิทยาลัยราชภัฏบุรีรัมย์. ถ่ายเอกสาร.
- ประสิทธิ์ สุวรรณรักษ์. (2542). **ระเบียบวิธีวิจัยทางพฤติกรรมศาสตร์และสังคมศาสตร์**. พิมพ์ครั้งที่ 2. บุรีรัมย์ : มหาวิทยาลัยราชภัฏบุรีรัมย์. จัดสำเนา.
- ปราณี กระทุ้มเขตต์. (2546). **ปัญหาการใช้หลักสูตรสถานศึกษาในโรงเรียนนาร่องและโรงเรียนเครือข่าย สังกัดกรมสามัญศึกษา จังหวัดพระนครศรีอยุธยา**. (ออนไลน์). แหล่งที่มา : <http://www.202.28.18.232/dcm/browse.php>. 15 มกราคม 2553.
- ปราโมทย์ รินทราษ. (2541). **ปัญหา สาเหตุและการแก้ปัญหาในการใช้หลักสูตรของโรงเรียนมัธยมศึกษา ปี พ.ศ.2521 (ฉบับปรับปรุง พ.ศ. 2533)**. สารนิพนธ์ กศ.ม. (การบริหารการศึกษา). กรุงเทพฯ : บัณฑิตวิทยาลัย มหาวิทยาลัยศรีนครินทรวิโรฒ. ถ่ายเอกสาร.
- ปริญญา วงศ์สุขสิน. (2545). **ปัจจัยที่ส่งผลต่อกระบวนการบริหารหลักสูตรสถานศึกษาของโรงเรียนเครือข่ายการใช้หลักสูตรการศึกษาขั้นพื้นฐาน พุทธศักราช 2544 ในจังหวัดนครราชสีมา**. (ออนไลน์). แหล่งที่มา : <http://nrnu.ac.th/web/grad/.../ปริญญา%20วงษ์สุขสิน.html>. 16 มกราคม 2553.
- ปวิษาพร วงศ์อนุตรโรจน์. (2543). **การบริหารงานวิชาการ**. กรุงเทพฯ : พิมพ์ดี.

- พิทักษ์ แก้วในเมฆ. (2550). ปัจจัยที่สัมพันธ์กับการบริหารจัดการหลักสูตรสถานศึกษาขั้นพื้นฐาน. ปรินญาณิพนธ์ คศ.ม. (การบริหารการศึกษา). กรุงเทพฯ : บัณฑิตวิทยาลัย มหาวิทยาลัยศรีนครินทรวิโรฒ. ถ่ายเอกสาร.
- มังกร ประทุมพร. (2547). การบริหารหลักสูตรสถานศึกษาขั้นพื้นฐาน พุทธศักราช 2544 ตามทัศนะของข้าราชการครูโรงเรียนเครือข่ายการใช้หลักสูตรช่วงชั้นที่ 4 จังหวัดมหาสารคาม. วิทยานิพนธ์ คศ.ม. (การบริหารการศึกษา). มหาสารคาม : บัณฑิตวิทยาลัย มหาวิทยาลัยมหาสารคาม. ถ่ายเอกสาร.
- รุ่ง แก้วแดง. (2544). ปฏิวัติการศึกษาไทย. พิมพ์ครั้งที่ 8. กรุงเทพฯ : มติชน.
- วาที มะริรัมย์. (2549). สภาพการจัดทำหลักสูตรสถานศึกษาขั้นพื้นฐานในโรงเรียนมัธยมศึกษาจังหวัดบุรีรัมย์. วิทยานิพนธ์ ค.ม. (การบริหารการศึกษา). บุรีรัมย์ : บัณฑิตวิทยาลัย มหาวิทยาลัยราชภัฏบุรีรัมย์. ถ่ายเอกสาร.
- วัฒนาพร ระงับทุกข์. (2545). การบริหารหลักสูตรในสถานศึกษา. กรุงเทพฯ : บัณฑิตวิทยาลัย.
- วิชัย ประสิทธิ์วุฒิเวชช์. (2542). การพัฒนาหลักสูตรสถานศึกษาต่อที่ท้องถิ่น. กรุงเทพฯ : เสฟแอนคลินเพรส.
- วิวัฒน์ ผาจันทร์ดี. (2546). การบริหารจัดการหลักสูตรสถานศึกษาตามทัศนะของคณะกรรมการสถานศึกษาขั้นพื้นฐานในโรงเรียนเครือข่ายการใช้หลักสูตรการศึกษาขั้นพื้นฐาน พุทธศักราช 2544 จังหวัดหนองคาย. ปรินญาณิพนธ์ คศ.ม. (การบริหารการศึกษา). กรุงเทพฯ : บัณฑิตวิทยาลัย มหาวิทยาลัยศรีนครินทรวิโรฒ. ถ่ายเอกสาร.
- วรรณิ ศิริวัฒน์. (2545). การศึกษาการจัดทำหลักสูตรสถานศึกษาขั้นพื้นฐาน ในโรงเรียนสังกัดสำนักงานการศึกษาเมืองพัทยา. (ออนไลน์). แหล่งที่มา : [http://www.tkc.go.th/thesis/abstract.asp?item\\_id=10698](http://www.tkc.go.th/thesis/abstract.asp?item_id=10698). 8 มกราคม 2553.
- ศรอนงค์ สมธิชัย. (2546). ปัญหาการจัดทำหลักสูตรสถานศึกษาของโรงเรียนนาร่อง สังกัดกรมสามัญศึกษา เขตการศึกษา 1. (ออนไลน์). แหล่งที่มา : [http://www.202.28.18.232/dcm/browse.php?option=show&browse\\_type=title&titleid=355](http://www.202.28.18.232/dcm/browse.php?option=show&browse_type=title&titleid=355). 8 มกราคม 2553.
- เสถียรพงษ์ จินอาจ. (2549). ศึกษาปัญหาการจัดทำหลักสูตรสถานศึกษา ตามหลักสูตรสถานศึกษาขั้นพื้นฐาน พุทธศักราช 2544 ของสถานศึกษาขั้นพื้นฐาน อำเภอโกสุมพิสัย สังกัดสำนักงานเขตพื้นที่การศึกษามหาสารคาม เขต 1. (ออนไลน์). แหล่งที่มา : [http://www.202.28.18.232/dcm/browse.php?option=show&browse\\_type=title&titleid=355](http://www.202.28.18.232/dcm/browse.php?option=show&browse_type=title&titleid=355). 9 มกราคม 2553.

- สภาพัฒนาเศรษฐกิจและสังคมแห่งชาติ. (2549). แผนพัฒนาเศรษฐกิจและสังคมแห่งชาติ ฉบับที่ 10 (พ.ศ. 2550 – 2554). กรุงเทพฯ ฯ : สำนักนายกรัฐมนตรี.
- สมพร ทองศรี. (2546). การศึกษาสภาพและปัญหาการจัดทำหลักสูตรสถานศึกษาตามความคิดเห็นของผู้บริหารโรงเรียนครูวิชาการโรงเรียนครูผู้ปฏิบัติการสอนในโรงเรียนเครือข่ายการใช้หลักสูตรการศึกษาขั้นพื้นฐาน พุทธศักราช 2544 จังหวัดนครราชสีมา. (ออนไลน์). แหล่งที่มา : <http://www.nrru.ac.th/web/grad/thesis/file.../สมพร%20%20ทองศรี.htm>. 8 มกราคม 2553.
- สำนักพัฒนาการศึกษา ศาสนาและวัฒนธรรมเขตการศึกษา 1. (2547). การศึกษาเปรียบเทียบระดับความรู้ความเข้าใจและการปฏิบัติในการจัดการเรียนรู้ตามหลักสูตรการศึกษาขั้นพื้นฐาน พุทธศักราช 2544 ของบุคลากรในสถานศึกษา เขตการศึกษา 1. นครปฐม : สำนักพัฒนาการศึกษาศาสนาและวัฒนธรรมเขตการศึกษา 1. ถ่ายเอกสาร.
- สำลี เก่งทอง และคนอื่น ๆ. (2547). การบริหารจัดการหลักสูตรสถานศึกษาของ เขตการศึกษา 5 ในโรงเรียนนาร่องและโรงเรียนเครือข่ายการใช้หลักสูตรสถานศึกษา. สารนิพนธ์ กศม. (การบริหารการศึกษา). กรุงเทพฯ ฯ : บัณฑิตวิทยาลัย มหาวิทยาลัยศรีนครินทรวิโรฒ. ถ่ายเอกสาร.
- สุนีย์ ภูพันธ์. (2546). แนวคิดพื้นฐานการสร้างและการพัฒนาหลักสูตร. เชียงใหม่ : เชียงใหม่.
- สุวีร์รัตน์ คำฟอย. (2549). ปัจจัยที่สัมพันธ์กับความสามารถในการปฏิบัติงานตามกระบวนการบริหารจัดการหลักสูตรสถานศึกษาในสถานศึกษามัธยมศึกษา จังหวัดนครนายก. สารนิพนธ์ กศ.ม. (การบริหารการศึกษา). กรุงเทพฯ ฯ : บัณฑิตวิทยาลัย มหาวิทยาลัยศรีนครินทรวิโรฒ. ถ่ายเอกสาร.
- อัจฉรา จินดาพงษ์. (2540). กระบวนการนิเทศที่ส่งผลต่อการจัดทำหลักสูตรสถานศึกษาของโรงเรียนนาร่องและโรงเรียนใหม่เครือข่ายการใช้หลักสูตรการศึกษาขั้นพื้นฐาน พุทธศักราช 2544 เขตตรวจราชการที่ 4. วิทยานิพนธ์ สข.ม. (การบริหารการศึกษา). กรุงเทพฯ ฯ : บัณฑิตวิทยาลัย มหาวิทยาลัยศิลปากร. ถ่ายเอกสาร.
- อัญญรัตน์ ไครศิตปีวีศรุต. (2546). ปัญหาการใช้หลักสูตรสถานศึกษาของโรงเรียนนาร่อง และโรงเรียนเครือข่ายจังหวัดละโว้. (ออนไลน์). แหล่งที่มา : <http://www.202.28.18.232/dcm/browse.php?option=show&browse type=title&titleid=381>. 9 มกราคม 2553.

- อุไรวรรณ พวงสมบัติ. (2546). ปัญหาการใช้หลักสูตรสถานศึกษาของโรงเรียนนำร่องการใช้หลักสูตรสถานศึกษาขั้นพื้นฐาน พุทธศักราช 2544 สังกัดสำนักงานการประถมศึกษาจังหวัดพิษณุโลก ปีการศึกษา 2545. (ออนไลน์). แหล่งที่มา : [http://www.202.28.18.232/dcm/browse.php?option=show&browse\\_type=title&titleid=355](http://www.202.28.18.232/dcm/browse.php?option=show&browse_type=title&titleid=355). 16 มกราคม 2553.
- Bekman, C. D. (1997, November). "Community Concerns and Practices : A Study of Development in Even Start Literacy Programs." **Dissertation Abstracts International**. 85 (5) : 1561-A.
- Butler, J. B. (1996). "A Process for Effective Graphic Design Curriculum Development." **Dissertation Abstracts International**. 11 (4) : 4252-A.
- Cuncha, Z. D. (1997, January). "A Case Study of Curriculum Development." **Dissertation Abstracts International**. 57 (7) : 2884-A.
- James, C.L. (2000, November). "Superintendents and School Boards Chairpersons," Perceptions on Virginia's Standards of Learning Assessment Program." **Dissertation Abstracts International** (Online). Available : DAI-A61/05 : [www.yahoo.com](http://www.yahoo.com) UMI Pro Quest.
- Tawang, V. (1995, January). "Curriculum Development and Cognitive Style : Cultural Competency Ingenic Counseling." **Dissertation Abstracts International**. 56 (6) : 2118-A.
- Taylor, B. (1996, December). "A Comparison between Selected Aspects of the National Curriculum in England and Wales and the Common Curriculum in Ontario with Particular Reference to the Science Programs in Both Systems." **Dissertation Abstracts International**. 60(4) : 2123-A.

มหาวิทยาลัยราชภัฏบุรีรัมย์  
Buriram Rajabhat University

ภาคผนวก



ที่ ศธ ๐๕๔๕.๑๑/ ๖๘๑๑

มหาวิทยาลัยราชภัฏบุรีรัมย์  
ถ.จระ ต.ในเมือง อ.เมืองบุรีรัมย์  
จ.บุรีรัมย์ ๓๑๐๐๐

๓๐ ตุลาคม ๒๕๕๓

เรื่อง ขอบความอนุเคราะห์เป็นผู้เชี่ยวชาญตรวจสอบเครื่องมือวิจัย

เรียน คุณภูวนาท บุพานวิทย์

ด้วย นางสาวสุกัญญา ภาพภาค นักศึกษาระดับปริญญาโท หลักสูตรครุศาสตรมหาบัณฑิต สาขาวิชาการบริหารการศึกษา มหาวิทยาลัยราชภัฏบุรีรัมย์ กำลังศึกษาและทำวิทยานิพนธ์ เรื่อง ปัญหาการบริหารจัดการหลักสูตรสถานศึกษาในโรงเรียนพร้อมใช้หลักสูตรแกนกลางการศึกษาขั้นพื้นฐาน พุทธศักราช ๒๕๕๑ สังกัดสำนักงานเขตพื้นที่การศึกษามหาวิทยาลัยบุรีรัมย์เขต ๒ โดยมี ผู้ช่วยศาสตราจารย์ ดร.ปิยาภรณ์ ศิริภานุมาศ เป็นที่ปรึกษาวิทยานิพนธ์

บัณฑิตวิทยาลัย มหาวิทยาลัยราชภัฏบุรีรัมย์ พิจารณาแล้วว่าท่านเป็นผู้มีความรู้ความสามารถและประสบการณ์ในเรื่องนี้อย่างดี จึงขอความอนุเคราะห์จากท่านเป็นผู้เชี่ยวชาญตรวจสอบเครื่องมือในการทำวิจัยและศึกษาข้อมูลครั้งนี้ เพื่อให้ผู้ทำการวิจัยจะได้ดำเนินการในขั้นต่อไป

จึงเรียนมาเพื่อโปรดอนุเคราะห์และขอขอบคุณมา ณ โอกาสนี้

ขอแสดงความนับถือ

(ผู้ช่วยศาสตราจารย์ ดร.สุเทียบ ละอองทอง)

คณบดีบัณฑิตวิทยาลัย

มหาวิทยาลัยราชภัฏบุรีรัมย์

สำนักงานเลขานุการบัณฑิตวิทยาลัย

โทร ๐ ๔๔๖๑ ๑๒๒๑, ๐ ๔๔๖๐ ๑๖๑๖ คอ ๓๘๐๖

โทรสาร ๐ ๔๔๖๑ ๒๘๕๘



ที่ ศธ ๐๕๔๕.๑๑/ ๖๘๑๑

มหาวิทยาลัยราชภัฏบุรีรัมย์  
ถ.จระ ต.ในเมือง อ.เมืองบุรีรัมย์  
จ.บุรีรัมย์ ๓๑๐๐๐

๓๐ ตุลาคม ๒๕๕๓

เรื่อง ขอกความอนุเคราะห์เป็นผู้เชี่ยวชาญตรวจสอบเครื่องมือวิจัย

เรียน คุณสรรพศิริ เชาว์ชัยวัฒน์

ด้วย นางสาวสุภิญญา ภาพรผาด นักศึกษาระดับปริญญาโท หลักสูตรครุศาสตรมหาบัณฑิต สาขาวิชาการบริหารการศึกษา มหาวิทยาลัยราชภัฏบุรีรัมย์ กำลังศึกษาและทำวิทยานิพนธ์ เรื่อง ปัญหาการบริหารจัดการหลักสูตรสถานศึกษาในโรงเรียนพร้อมใช้หลักสูตรแกนกลางการศึกษาขั้นพื้นฐาน พุทธศักราช ๒๕๕๑ สังกัดสำนักงานเขตพื้นที่การศึกษามหาวิทยาลัยบุรีรัมย์เขต ๒ โดยมี ผู้ช่วยศาสตราจารย์ ดร.ปิยภรณ์ ศิริภาณุมาศ เป็นที่ปรึกษาวิทยานิพนธ์

บัณฑิตวิทยาลัย มหาวิทยาลัยราชภัฏบุรีรัมย์ พิจารณาแล้วว่าท่านเป็นผู้มีความรู้ความสามารถและประสบการณ์ในเรื่องนี้อย่างดียิ่ง จึงขอกความอนุเคราะห์จากท่านเป็นผู้เชี่ยวชาญตรวจสอบเครื่องมือในการทำวิจัยและศึกษาข้อมูลครั้งนี้ เพื่อให้ผู้ทำการวิจัยจะได้ดำเนินการในขั้นต่อไป

จึงเรียนมาเพื่อโปรดอนุเคราะห์และขอขอบคุณมา ณ โอกาสนี้

ขอแสดงความนับถือ

(ผู้ช่วยศาสตราจารย์ ดร.สุเทียบ ละอองทอง)

คณบดีบัณฑิตวิทยาลัย

มหาวิทยาลัยราชภัฏบุรีรัมย์

สำนักงานเลขานุการบัณฑิตวิทยาลัย

โทร ๐๔๔๖๑ ๑๒๒๑, ๐๔๔๖๐ ๑๖๑๖ ต่อ ๓๘๐๖

โทรสาร ๐ ๔๔๖๑ ๒๕๕๘





ที่ ศธ ๐๕๔๕.๑๑/ ๖๘๑๑

มหาวิทยาลัยราชภัฏบุรีรัมย์  
ถ.จระ ต.ในเมือง อ.เมืองบุรีรัมย์  
จ.บุรีรัมย์ ๓๑๐๐๐

๓๐ ตุลาคม ๒๕๕๓

เรื่อง ขอบความอนุเคราะห์เป็นผู้เชี่ยวชาญตรวจสอบเครื่องมือวิจัย

เรียน คุณพัฒนา เปลี่ยนโรสง

ด้วย นางสาวสุกัญญา ภาพผาด นักศึกษาระดับปริญญาโท หลักสูตรครุศาสตรมหาบัณฑิต สาขาวิชาการบริหารการศึกษา มหาวิทยาลัยราชภัฏบุรีรัมย์ กำลังศึกษาและทำวิทยานิพนธ์ เรื่อง ปัญหาการบริหารจัดการหลักสูตรสถานศึกษาในโรงเรียนพร้อมใช้หลักสูตรแกนกลางการศึกษาขั้นพื้นฐาน พุทธศักราช ๒๕๕๑ สังกัดสำนักงานเขตพื้นที่การศึกษามหาวิทยาลัยบุรีรัมย์ เขต ๒ โดยมี ผู้ช่วยศาสตราจารย์ ดร.ปิยะภรณ์ ศิริภาณุมาศ เป็นที่ปรึกษาวิทยานิพนธ์

บัณฑิตวิทยาลัย มหาวิทยาลัยราชภัฏบุรีรัมย์ พิจารณาแล้วว่าท่านเป็นผู้มีความรู้ความสามารถและประสบการณ์ในเรื่องนี้เป็นอย่างดี จึงขอความอนุเคราะห์จากท่านเป็นผู้เชี่ยวชาญตรวจสอบเครื่องมือในการทำวิจัยและศึกษาข้อมูลครั้งนี้ เพื่อให้ผู้ทำการวิจัยจะได้ดำเนินการในขั้นต่อไป

จึงเรียนมาเพื่อโปรดอนุเคราะห์และขอขอบคุณมา ณ โอกาสนี้

ขอแสดงความนับถือ

(ผู้ช่วยศาสตราจารย์ ดร.สุเทียบ ละของทอง)

คณบดีบัณฑิตวิทยาลัย

มหาวิทยาลัยราชภัฏบุรีรัมย์

สำนักงานเลขานุการบัณฑิตวิทยาลัย

โทร ๐๔๔๖๑ ๑๒๒๑, ๐๔๔๖๐ ๑๖๑๖ ต่อ ๓๘๐๖

โทรสาร ๐๔๔๖๑ ๒๘๕๘



ที่ ศษ ๐๕๔๕.๑๑/ ๘๓๔

มหาวิทยาลัยราชภัฏบุรีรัมย์  
ถ.จระ ต.ในเมือง อ.เมืองบุรีรัมย์  
จ.บุรีรัมย์ ๓๑๐๐๐

๖ พฤศจิกายน ๒๕๕๓

เรื่อง ขอบความอนุเคราะห์ทดลองเครื่องมือในการวิจัย

เรียน ผู้อำนวยการโรงเรียนบ้านหัววัว

ด้วย นางสาวสุกัญญา ฉาพรผาด นักศึกษาระดับปริญญาโท หลักสูตรครุศาสตรมหาบัณฑิต สาขาวิชาการบริหารการศึกษา มหาวิทยาลัยราชภัฏบุรีรัมย์ กำลังศึกษาและทำวิทยานิพนธ์เรื่อง ปัญหาการบริหารจัดการหลักสูตรสถานศึกษาในโรงเรียนพร้อมใช้หลักสูตรแกนกลางการศึกษาขั้นพื้นฐาน พุทธศักราช ๒๕๕๑ ตั้งกีดสำนักงานเขตพื้นที่การศึกษามหาวิทยาลัยเขต ๒ โดยมี ผู้ช่วยศาสตราจารย์ ดร.ปิยาภรณ์ ศิริภานุมาศ เป็นที่ปรึกษาวิทยานิพนธ์ในการนี้ นักศึกษามีความประสงค์ในการทดลองใช้เครื่องมือในการวิจัยที่จะใช้กับกลุ่มตัวอย่างจริงเพื่อหาประสิทธิภาพของเครื่องมือในการวิจัย

ดังนั้นจึงขออนุญาตให้ นางสาวสุกัญญา ฉาพรผาด ใช้เครื่องมือในการวิจัยกับกลุ่มตัวอย่างสำหรับกำหนดการทำงานผู้ทำการวิจัยจะประสานในรายละเอียดอีกครั้ง มหาวิทยาลัยราชภัฏบุรีรัมย์ หวังเป็นอย่างยิ่งว่าจะได้รับความอนุเคราะห์จากท่านด้วยดี และขอขอบคุณมา ณ โอกาสนี้

ขอแสดงความนับถือ

(ผู้ช่วยศาสตราจารย์ ดร.สุเทียบ ละอองทอง)

คณบดีบัณฑิตวิทยาลัย

มหาวิทยาลัยราชภัฏบุรีรัมย์

สำนักงานบัณฑิตวิทยาลัย

โทร ๐ ๔๔๖๑ ๑๒๒๑, ๐ ๔๔๖๐ ๑๖๑๖ ตัถ ๓๘๐๖

โทรสาร ๐ ๔๔๖๑ ๒๘๕๘



ที่ ศธ ๐๕๔๕.๑๑/ ๘๒๗

มหาวิทยาลัยราชภัฏบุรีรัมย์  
ถ.จระ ต.ในเมือง อ.เมือง  
จ.บุรีรัมย์ ๓๑๐๐๐

๑๔ พฤศจิกายน ๒๕๕๑

เรื่อง ขอความอนุเคราะห์แจกแบบสอบถาม

เรียน ผู้อำนวยการสำนักงานเขตพื้นที่การศึกษามหาวิทยาลัย ๒

ด้วย นางสาวสุกัญญา ฉาพรผาด นักศึกษาระดับปริญญาโท หลักสูตรครุศาสตรมหาบัณฑิต สาขาวิชาการบริหารการศึกษา มหาวิทยาลัยราชภัฏบุรีรัมย์ กำลังศึกษาและทำวิทยานิพนธ์ เรื่อง ปัญหาการบริหารจัดการหลักสูตรสถานศึกษาในโรงเรียนพร้อมใช้หลักสูตรแกนกลางการศึกษาขั้นพื้นฐาน พุทธศักราช ๒๕๕๑ สังกัดสำนักงานเขตพื้นที่การศึกษามหาวิทยาลัย ๒ โดยมี ผู้ช่วยศาสตราจารย์ ดร.ปิยาภรณ์ ศิริภานุมาศ เป็นประธาน ที่ปรึกษาวิทยานิพนธ์ โดยการนี้ นักศึกษามีความประสงค์เก็บรวบรวมข้อมูลโดยการแจกแบบสอบถามผู้เกี่ยวข้องในการศึกษาวิจัยดังกล่าว จึงขอความอนุเคราะห์อนุญาตให้นักศึกษาเข้าเก็บข้อมูลในหน่วยงานของท่านด้วย

มหาวิทยาลัยราชภัฏบุรีรัมย์ หวังเป็นอย่างยิ่งว่าจะได้รับความอนุเคราะห์จากท่านและขอขอบคุณมา ณ โอกาสนี้

ขอแสดงความนับถือ

(ผู้ช่วยศาสตราจารย์ ดร.สุเทียบ สะอองทอง)

คณบดีบัณฑิตวิทยาลัย  
มหาวิทยาลัยราชภัฏบุรีรัมย์

สำนักงานคณบดีบัณฑิตวิทยาลัย

โทร ๐๔๔๖๑ ๑๒๒๑ ต่อ ๓๘๐๖

โทรสาร ๐๔๔๖๑ ๒๘๕๘



ที่ ศธ 04083/5384

สำนักงานเขตพื้นที่การศึกษาประถม  
ศึกษาบุรีรัมย์ เขต 2 อำเภอประโคนชัย  
จังหวัดบุรีรัมย์ 31140

๑๖ ธันวาคม 2553

เรื่อง ขอบความอนุเคราะห์แจกแบบสอบถาม

เรียน ผู้อำนวยการโรงเรียนในสังกัด

ด้วย นางสาวสุกัญญา ฉาพรผาด นักศึกษาปริญญาโท หลักสูตรครุศาสตรมหาบัณฑิต สาขาวิชาการบริหารการศึกษา มหาวิทยาลัยราชภัฏบุรีรัมย์ กำลังศึกษาและทำวิทยานิพนธ์ เรื่อง ปัญหาการบริหารจัดการหลักสูตรสถานศึกษาในโรงเรียนพร้อมใช้หลักสูตรแกนกลางการศึกษาขั้นพื้นฐาน พุทธศักราช 2551 สังกัดสำนักงานเขตพื้นที่การศึกษาประถมศึกษาบุรีรัมย์ เขต 2 มีความประสงค์ขอความอนุเคราะห์ในการเก็บรวบรวมข้อมูล เพื่องานวิจัยดังกล่าว

สำนักงานเขตพื้นที่การศึกษาประถมศึกษาบุรีรัมย์ เขต 2 พิจารณาแล้วเห็นว่าการทำงานวิจัยครั้งนี้เป็นประโยชน์ต่อสถานศึกษาโดยภาพรวม ขอให้ท่านให้ความสะดวกในการดำเนินงานซึ่งผู้วิจัยจะเข้าติดต่อและประสานงานด้วยตนเอง

จึงเรียนมาเพื่อทราบและดำเนินการ

ขอแสดงความนับถือ

(นายสมาน แก้วมณ)

รองผู้อำนวยการสำนักงานเขตพื้นที่การศึกษาประถมศึกษาบุรีรัมย์ เขต 2  
ผู้อำนวยการสำนักงานเขตพื้นที่การศึกษาประถมศึกษาบุรีรัมย์ เขต 2

กลุ่มอำนวยการ  
กลุ่มงานบริหารทั่วไป  
โทร. 0 4467 1094

มหาวิทยาลัยราชภัฏบุรีรัมย์  
Buriram Rajabhat University

ภาคผนวก ข  
แบบสอบถามเพื่อการวิจัย

แบบสอบถามเพื่อการวิจัย

เรื่อง

ปัญหาการบริหารจัดการหลักสูตรสถานศึกษาในโรงเรียนพร้อมใช้

หลักสูตรแกนกลางการศึกษาขั้นพื้นฐาน พุทธศักราช 2551

สังกัดสำนักงานเขตพื้นที่การศึกษามัธยมศึกษา เขต 2

ผู้วิจัย

นางสาวสุกัญญา ธารพราด

ผู้ตอบแบบสอบถาม

ผู้บริหารสถานศึกษา และครูผู้สอน

ในโรงเรียนพร้อมใช้หลักสูตรแกนกลางการศึกษาขั้นพื้นฐาน พุทธศักราช 2551

สังกัดสำนักงานเขตพื้นที่การศึกษามัธยมศึกษา เขต 2

### คำชี้แจงในการตอบแบบสอบถาม

1. แบบสอบถามฉบับนี้แบ่งออกเป็น 3 ตอน

ตอนที่ 1 สถานภาพของผู้ตอบแบบสอบถาม

ตอนที่ 2 ศึกษาปัญหาการบริหารจัดการหลักสูตรสถานศึกษาในโรงเรียนพร้อมใช้หลักสูตรแกนกลางการศึกษาขั้นพื้นฐาน พุทธศักราช 2551 สังกัดสำนักงานเขตพื้นที่การศึกษามัธยมศึกษา เขต 2

ตอนที่ 3 แบบสอบถามปลายเปิดแสดงความคิดเห็นและให้ข้อเสนอแนะเกี่ยวกับปัญหาการบริหารจัดการหลักสูตรสถานศึกษาในโรงเรียนพร้อมใช้หลักสูตรแกนกลางการศึกษาขั้นพื้นฐาน พุทธศักราช 2551 สังกัดสำนักงานเขตพื้นที่การศึกษามัธยมศึกษา เขต 2

2. แบบสอบถามฉบับนี้เป็นแบบสอบถามเพื่อศึกษาปัญหาการบริหารจัดการหลักสูตรสถานศึกษาในโรงเรียนพร้อมใช้หลักสูตรแกนกลางการศึกษาขั้นพื้นฐาน พุทธศักราช 2551 สังกัดสำนักงานเขตพื้นที่การศึกษามัธยมศึกษา เขต 2

3. แบบสอบถามฉบับนี้ใช้สำหรับการเก็บรวบรวมข้อมูลเพื่อการวิจัยเท่านั้น ไม่มีผลกระทบต่อการทำงาน และสถานภาพของผู้ตอบแบบสอบถามแต่อย่างใด เพราะการวิเคราะห์ข้อมูลจะสรุปผลในภาพรวม แต่จะเป็นประโยชน์อย่างยิ่งต่อการบริหารจัดการหลักสูตรสถานศึกษาในโรงเรียนพร้อมใช้หลักสูตรแกนกลางการศึกษาขั้นพื้นฐาน พุทธศักราช 2551 สังกัดสำนักงานเขตพื้นที่การศึกษามัธยมศึกษา เขต 2

4. ก่อนตอบแบบสอบถาม โปรดทำความเข้าใจคำชี้แจงแต่ละตอน และเมื่อตอบแบบสอบถามเสร็จแล้ว กรุณาตรวจสอบความสมบูรณ์อีกครั้ง เพราะแบบสอบถามที่ตอบครบทุกข้อเท่านั้น จึงจะเป็นแบบสอบถามที่สมบูรณ์และใช้ในการวิจัย

## ตอนที่ 1

## แบบสอบถามข้อมูลเกี่ยวกับสถานภาพของผู้ตอบแบบสอบถาม

## คำชี้แจง

โปรดทำเครื่องหมาย  ลงใน ( ) หน้าข้อความให้ตรงกับสภาพความเป็นจริงเกี่ยวกับตัวท่านมากที่สุด

## 1. สถานภาพการดำรงตำแหน่ง

- ( ) ผู้บริหารสถานศึกษา
- ( ) ครูผู้สอน

## 2. ประเภทของโรงเรียนที่ท่านปฏิบัติงาน

- ( ) โรงเรียนประถมศึกษา
- ( ) โรงเรียนขยายโอกาส
- ( ) โรงเรียนมัธยมศึกษา



## ตอนที่ 2

ศึกษาปัญหาการบริหารจัดการหลักสูตรสถานศึกษาในโรงเรียนพร้อมใช้  
หลักสูตรแกนกลางการศึกษาขั้นพื้นฐาน พุทธศักราช 2551  
สังกัดสำนักงานเขตพื้นที่การศึกษามัธยมศึกษา เขต 2

## คำชี้แจง

โปรดพิจารณาปัญหาที่เกิดขึ้นจริงในการบริหารจัดการหลักสูตรสถานศึกษาในโรงเรียน  
ของท่าน แล้วทำเครื่องหมาย ✓ ลงในช่องให้ตรงกับความคิดเห็น ดังนี้

- |   |         |                   |
|---|---------|-------------------|
| 5 | หมายถึง | มีปัญหามากที่สุด  |
| 4 | หมายถึง | มีปัญหามาก        |
| 3 | หมายถึง | มีปัญหาปานกลาง    |
| 2 | หมายถึง | มีปัญหาน้อย       |
| 1 | หมายถึง | มีปัญหาน้อยที่สุด |

## ตัวอย่างแบบสอบถาม

ข้อ	ปัญหาการบริหารจัดการหลักสูตรสถานศึกษา ในโรงเรียน	ระดับของปัญหา					สำหรับ ผู้วิจัย
		5	4	3	2	1	
0	โรงเรียนมีการวิเคราะห์คำอธิบายรายวิชาก่อนการจัดทำหลักสูตร สถานศึกษา			✓			

คำอธิบาย จากข้อความในข้อ 0 ผู้ตอบแบบสอบถามได้เครื่องหมาย ✓ ลงในช่องหมายเลข 3 แสดง  
ว่า มีปัญหาในการวิเคราะห์คำอธิบายรายวิชาก่อนการบริหารจัดการหลักสูตรสถานศึกษา  
ในโรงเรียนอยู่ในระดับ 3 คือ ปานกลาง

ข้อ	ปัญหาการบริหารจัดการหลักสูตรสถานศึกษา ในโรงเรียน	ระดับของ ปัญหา					สำหรับ ผู้วิจัย
		5	4	3	2	1	
<b>ขั้นตอนที่ 1 การเตรียมความพร้อมของสถานศึกษา</b>							
<b>ด้านการเตรียมความพร้อม</b>							
1	โรงเรียนจัดทำแผนงาน การจัดทำหลักสูตรสถานศึกษาอย่างเป็นระบบ						
2	โรงเรียนกำหนดนโยบาย วิสัยทัศน์ พันธกิจ และเป้าประสงค์ในการจัดทำหลักสูตรสถานศึกษา						
3	โรงเรียนสำรวจและศึกษาข้อมูลพื้นฐานของท้องถิ่นเพื่อนำมากำหนดวิสัยทัศน์ พันธกิจ และเป้าประสงค์ของโรงเรียน						
4	บุคลากรในโรงเรียนมีส่วนร่วมในการกำหนดวิสัยทัศน์ พันธกิจ และเป้าประสงค์						
5	ชุมชน ผู้ปกครอง คณะกรรมการสถานศึกษามีส่วนร่วมในการกำหนดวิสัยทัศน์ พันธกิจ และเป้าประสงค์						
6	วิสัยทัศน์ของหลักสูตรสถานศึกษา สอดคล้องความต้องการของชุมชนและท้องถิ่น						
7	โรงเรียนมีการสำรวจและจัดทำแหล่งเรียนรู้ และภูมิปัญญาท้องถิ่นไว้อย่างเป็นระบบ						
<b>ด้านการวางแผนดำเนินการใช้หลักสูตร</b>							
8	บุคลากรในโรงเรียนมีส่วนร่วมในการวางแผนออกแบบการเรียนการสอน						
9	โรงเรียนจัดแหล่งเรียนรู้ใน โรงเรียนและชุมชน						
10	โรงเรียนมีการวิเคราะห์หลักสูตรสถานศึกษา						
11	โรงเรียนจัดอบรมสัมมนาเกี่ยวกับการออกแบบการเรียนการสอน						
12	โรงเรียนจัดหาวัสดุอุปกรณ์เพื่ออำนวยความสะดวกในการออกแบบการเรียนการสอน						
13	โรงเรียนอบรมสัมมนาการพัฒนาสื่อการเรียนรู้อย่างต่อเนื่อง						
14	โรงเรียนประชาสัมพันธ์หลักสูตรและการใช้หลักสูตรสถานศึกษา						

ข้อ	ปัญหาการบริหารจัดการหลักสูตรสถานศึกษา ในโรงเรียน	ระดับของ ปัญหา					สำหรับ ผู้วิจัย
		5	4	3	2	1	
<b>ขั้นตอนที่ 2 การดำเนินการจัดทำหลักสูตรสถานศึกษา</b>							
<b>ด้านการจัดทำหลักสูตรสถานศึกษา</b>							
15	บุคลากรในโรงเรียนมีความรู้ความเข้าใจเกี่ยวกับสาระการเรียนรู้ตามระดับชั้นของหลักสูตร						
16	โรงเรียนจัดอบรมสัมมนาเกี่ยวกับการจัดทำสาระการเรียนรู้						
17	ชุมชน ผู้ปกครองมีส่วนร่วมในการจัดทำสาระการเรียนรู้ที่สนองต่อความต้องการ						
18	โรงเรียนกำหนดจุดหมายของหลักสูตรสถานศึกษาให้สอดคล้องกับความต้องการของท้องถิ่น						
19	โรงเรียนปรับรายละเอียดเนื้อหาสาระของหลักสูตรสถานศึกษาที่เป็นเรื่องเกี่ยวกับท้องถิ่น						
20	โรงเรียนจัดทำเอกสารหลักสูตรที่มีความหลากหลาย						
21	บุคลากรในโรงเรียนมีความรู้ความเข้าใจขั้นตอนขอบข่ายในการออกแบบการจัดการเรียนรู้						
22	โรงเรียนจัดทำคำอธิบายรายวิชาในกลุ่มสาระการเรียนรู้						
<b>ด้านการดำเนินการบริหารหลักสูตร</b>							
23	โรงเรียนแต่งตั้งคณะกรรมการบริหารหลักสูตรสถานศึกษาอย่างเป็นระบบ						
24	โรงเรียนนำหลักการบริหารมาใช้ในการดำเนินการบริหารหลักสูตร						
25	โรงเรียนจัดทำแผนการเรียนรู้ที่เน้นผู้เรียนเป็นสำคัญ						
26	โรงเรียนจัดทำแผนการเรียนรู้ให้สอดคล้องกับสภาพของท้องถิ่น						
27	โรงเรียนส่งเสริมสนับสนุนให้ผู้เรียนแสวงหาความรู้ด้วยตนเอง						
28	โรงเรียนจัดการเรียนรู้แบบบูรณาการหลายกลุ่มสาระการเรียนรู้						
29	โรงเรียนส่งเสริมการวิจัยในชั้นเรียนเพื่อแก้ปัญหาและพัฒนาหลักสูตรสถานศึกษา						

ข้อ	ปัญหาการบริหารจัดการหลักสูตรสถานศึกษา ในโรงเรียน	ระดับของ ปัญหา					สำหรับ ผู้วิจัย
		5	4	3	2	1	
<b>ขั้นตอนที่ 3 การประเมินผล และสรุปผล</b>							
<b>ด้านการนิเทศ กำกับ ติดตามประเมินผล</b>							
30	โรงเรียนนิเทศการจัดทำหลักสูตรสถานศึกษาอย่างต่อเนื่อง						
31	โรงเรียนติดตาม ประเมินผล การใช้หลักสูตรสถานศึกษา อย่างต่อเนื่อง						
32	บุคลากรของโรงเรียนจัดทำเพิ่มสะสมงานการจัดทำหลักสูตร สถานศึกษาอย่างเป็นระบบ						
33	โรงเรียนพัฒนาผลงานของผู้เรียนอย่างต่อเนื่อง						
34	โรงเรียนให้ชุมชนมีส่วนร่วมในการประเมินผลการจัดทำหลักสูตร สถานศึกษา						
35	โรงเรียนนิเทศเกี่ยวกับการจัดทำหลักสูตรสถานศึกษา อย่างสม่ำเสมอ						
36	โรงเรียนสำรวจความพึงพอใจของชุมชนต่อการใช้หลักสูตร						
<b>ด้านการสรุปผลการดำเนินงาน</b>							
37	โรงเรียนสรุปผลการดำเนินงานจัดทำหลักสูตรสถานศึกษาเสนอ หน่วยงานที่เกี่ยวข้อง						
38	โรงเรียนได้ดำเนินการจัดทำเอกสารของหลักสูตรเผยแพร่ แก่ชุมชนและผู้ปกครอง						
39	บุคลากรใน โรงเรียนมีความพึงพอใจในการจัดทำหลักสูตร สถานศึกษา						
40	ชุมชน ผู้ปกครองมีความพึงพอใจในการจัดทำหลักสูตร สถานศึกษา						
41	ผู้เรียนมีความพึงพอใจในหลักสูตรสถานศึกษาของโรงเรียน						
42	วิสัยทัศน์ของสถานศึกษาสอดคล้องกับมาตรฐานการประกัน คุณภาพด้านผู้เรียน						
43	พันธกิจของสถานศึกษาสอดคล้องกับมาตรฐานการประกัน คุณภาพด้านกระบวนการ						

ข้อ	ปัญหาการบริหารจัดการหลักสูตรสถานศึกษา ในโรงเรียน	ระดับของ ปัญหา					สำหรับ ผู้วิจัย
		5	4	3	2	1	
ด้านการปรับปรุงพัฒนา							
44	โรงเรียนปรับปรุงพัฒนาระบบแผนงาน การจัดทำหลักสูตร สถานศึกษาอยู่เสมอ						
45	โรงเรียนปรับปรุงพัฒนาระบบการจัดทำหลักสูตรสถานศึกษา อย่างต่อเนื่อง						
46	โรงเรียนพัฒนาบุคลากรด้านการวางแผนดำเนินการใช้หลักสูตร						
47	โรงเรียนปรับปรุงพัฒนาระบบการวิจัยในชั้นเรียนอย่างต่อเนื่อง						
48	โรงเรียนปรับปรุงพัฒนาวิธีการนิเทศ กำกับ ติดตาม ประเมินผล อย่างต่อเนื่อง						
49	โรงเรียนนำกระบวนการบริหารมาปรับปรุงพัฒนาการจัดทำ หลักสูตรสถานศึกษา						
50	โรงเรียนจัดให้มีการประเมินคุณภาพของสถานศึกษาในการจัดทำ หลักสูตรสถานศึกษา						

## ตอนที่ 3

## คำชี้แจง

โปรดพิจารณาปัญหาการบริหารจัดการหลักสูตรสถานศึกษาในโรงเรียนของท่าน แล้วกรอกข้อความลงในช่องว่างให้ตรงกับสภาพความเป็นจริงมากที่สุด

1. โรงเรียนของท่านมีการเตรียมความพร้อมในการดำเนินการจัดการหลักสูตรสถานศึกษาอย่างไร และมีปัญหาอย่างไรบ้าง

.....

.....

.....

.....

2. โรงเรียนของท่านมีการวางแผนดำเนินการใช้หลักสูตรสถานศึกษาอย่างไร และมีปัญหาอย่างไรบ้าง

.....

.....

.....

.....

3. โรงเรียนของท่านมีการดำเนินการจัดทำหลักสูตรสถานศึกษาอย่างไรและมีปัญหาอย่างไรบ้าง

.....

.....

.....

.....

4. โรงเรียนของท่านมีการนำหลักการบริหาร มาใช้ในการบริหารจัดการหลักสูตรสถานศึกษาอย่างไร และมีปัญหาอย่างไรบ้าง

.....

.....

.....

.....

5. โรงเรียนของท่านมีการนิเทศ กำกับ ติดตาม และประเมินผล การจัดทำหลักสูตรสถานศึกษา  
อย่างไร และมีปัญหาอย่างไรบ้าง

.....

.....

.....

.....

6. โรงเรียนของท่านได้ดำเนินการสรุปผลการดำเนินงานการบริหารจัดการหลักสูตรสถานศึกษาเสนอ  
หน่วยงานที่เกี่ยวข้องอย่างไร และมีปัญหาอย่างไรบ้าง

.....

.....

.....

.....

7. หลังจากมีการใช้หลักสูตรสถานศึกษาแล้ว โรงเรียนของท่านมีแผนดำเนินการปรับปรุงหลักสูตร  
สถานศึกษาอย่างไร และมีปัญหาอย่างไรบ้าง

.....

.....

.....

.....

ข้อเสนอแนะอื่นๆ .....

.....

.....

.....

.....

“ขอขอบพระคุณเป็นอย่างสูง”

มหาวิทยาลัยราชภัฏบุรีรัมย์  
Buriram Rajabhat University

ภาคผนวก ก  
ค่าความเชื่อมั่นของแบบสอบถาม



## Reliability

\*\*\*\*\* Method 1 (space saver) will be used for this analysis \*\*\*\*\*

-

### RELIABILITY ANALYSIS - SCALE (ALPHA)

Reliability Coefficients

N of Cases = 30.0

N of Items = 50

Alpha = .9745

มหาวิทยาลัยราชภัฏสุราษฎร์ธานี  
Buriram Rajabhat University